

トヨタ エスティマエミーナ・ルシーダ【車両型式：TCR/CXR10・11・20・21G他】

ニューヒッチメンバー 品番：NT-012
 ステンレスヒッチメンバー 品番：T-012S

取付・ご使用前に必ず取扱説明書（別紙）及び取付要領書（本書）をお読み頂き、ご理解の上作業をおこなって下さい。
 本製品は現車合わせにて設計しておりますので、牽引車の個体差により若干加工が必要になる場合がございます。ご了承ください。

取り付け方法

- 1 左牽引フック 内側のボルトを取り外す。
 - 2 左側ステー - を合わせ牽引フックと供締めする。
 - 3 右側はマフラ - 吊りステ - を取り外し右側ステ - を合わせる。
 - 4 マフラ - 吊りステ - を右側ステ - の窓より差し込む。
 - 5 マフラ - 吊りステ - と右側ステ - を供締めする。
 - 6 ヒッチメンバ - 部を左右ステ - に仮締めする。
 - 7 全体のバランスを確認後 全ボルトを本締めする。
- (注意) 当社指定のボルト以外使用しないでください。

部品一覧表

部品名	数量	使用ボルト類	数量	
1 メンバー本体				
2 右側ステ -	M12 p 1.25 - 7 T - L 45	2本	M8 p 1.25 - 8 T - L 35	4本
3 左側ステ -	M12 p 1.25 - 7 T - L 35	1本	M8 p 1.25 ナット	4個
4 ボールマウント	M12 p 1.25 - 7 T - L 30	4本	スプリングワッシャー -	4個
5 ヒッチボ - ル	M12 p 1.25 ナット	3個	プレ - トワッシャ -	4個
6 脱着ピン	スプリングワッシャ -	7個		
7 当てプレート	プレ - トワッシャ -	7個		

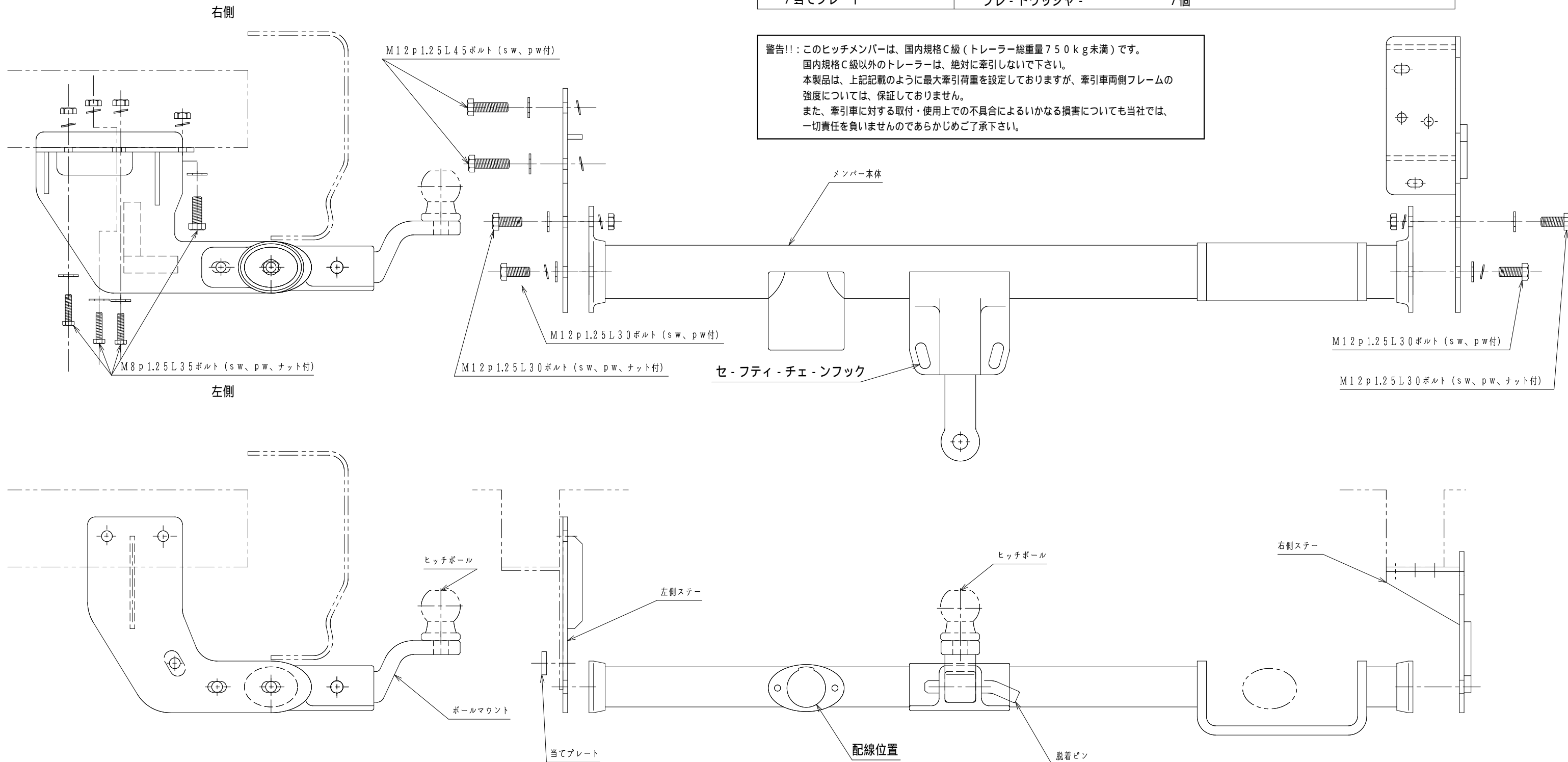

警告!! : このヒッチメンバーは、国内規格C級（トレーラー総重量750kg未満）です。
 国内規格C級以外のトレーラーは、絶対に牽引しないで下さい。
 本製品は、上記記載のように最大牽引荷重を設定しておりますが、牽引車両側フレームの強度については、保証しておりません。
 また、牽引車に対する取付・使用上での不具合によるいかなる損害についても当社では、一切責任を負いませんのであらかじめご了承下さい。