

内祭

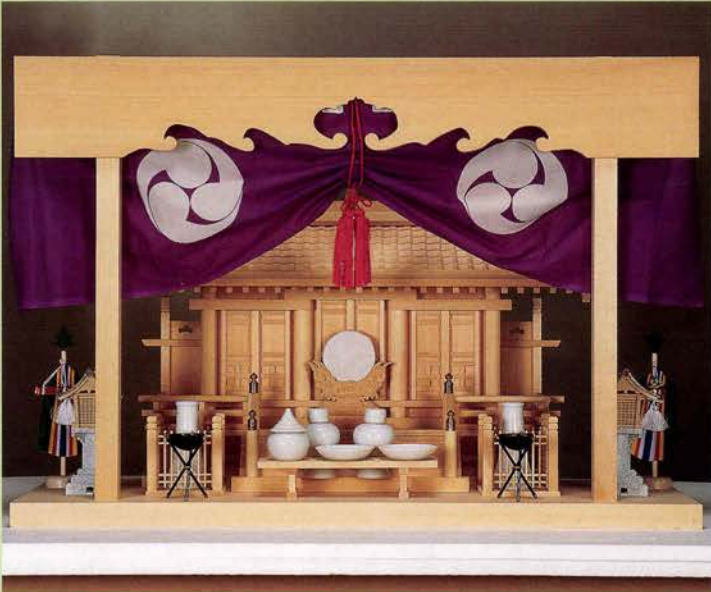

高級手造り神棚

この神棚は、伊勢神宮式年遷宮祭の折奉納される御神木と同じ良質の木曾檜が使われています。この名に恥じぬよう丹精込めて手造りされた逸品は、神に感謝する心をやさしく見守ってくれることでしょう。

第12版



▲伐採:木の切り倒し作業は斧によって行われました。…付知川に於ける木材伐採の絵図(江戸時代)所蔵:東濃森林管理署、不許複

神 棚

暮らしのなかの神様

仏教が伝わるずっと以前から、私たちの祖先は日々の暮らしのなかに神をとりいれ、これを崇めることによって心のよりどころとしていました。古代人の生活において、太陽や月、気象、山、川、海、動植物など、森羅万象を神聖視するという考え方は、ごくあたりまえのことだったようです。やがて人々は神の分身を自分の家に持ち込み、祀るようになりました。これが今日私たちの家庭に見られる神棚のはじまりです。

私たちは家庭を基盤に日々の生活を営んでいます。人の幸せの源は基盤である家庭にあり、その喜びも、悲しみも、希望も、夢も…すべては家庭のなかで培われていくものです。

朝に誓い、夕に一日の無事を感謝する。そんな気持ちを大切に、神棚をお祀りください。



▲第62回神宮式年遷宮

伊勢神宮御神木祭と木曽ひのき

天照皇大神を祀る伊勢神宮。ここでは20年に一度の遷宮が行われることでもたいへん有名です。この祭儀が行われるようになったのは今から千二百数十年も前のこと。以来長い年月にわたって引き継がれています。そしてこの祭儀の折りに伊勢神宮に納められる御用材は木曽山系から奉伐されるのが慣わしとされてきました。特に御神体を奉安する御樋代木として奉伐されるひのきは御神木と呼ばれ多くの人々の手をわたり伊勢神宮へと向かいます。

ここにご紹介したひのき製神棚は、その御神木にも使われる“木の里”で産出された良質のひのき材を用い、磨きぬかれた匠の技で丹精込めて作り上げた逸品ばかりです。



▲三ツ紐伐り

神棚の祀り方

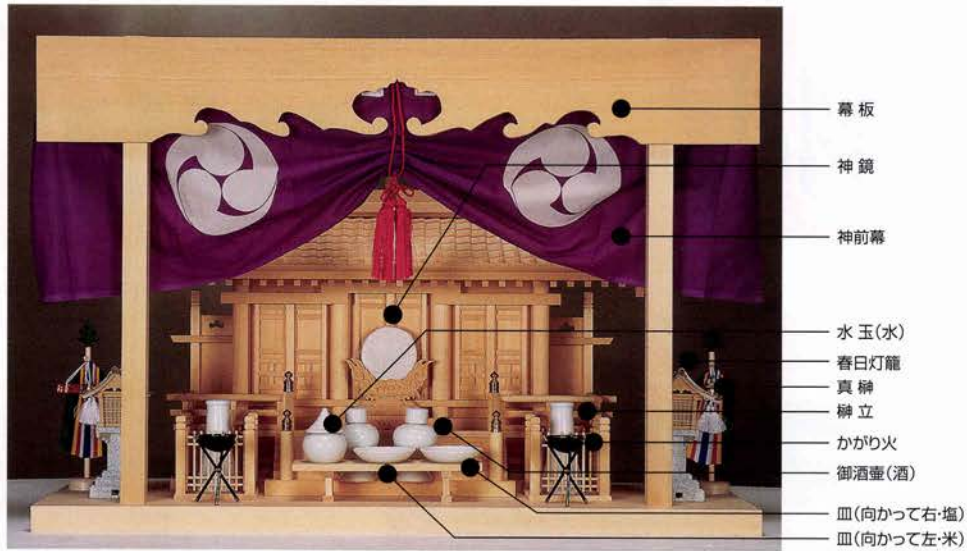

お供え物

神殿の前に三方や折敷を置き、その上に毎朝洗米かご飯、水、塩を供えます。米は白い皿か土器に入れて中央に、その右には塩を、左には水器に入れた水を供えます。また、毎月1日と15日、正月やお祭りなど特別な時にはお神酒や餅、野菜、魚類などの神饌、初穂などを供えます。お神は栄える木という意味で、地方によっては櫻、松、杉、樅なども使います。いずれにしても常緑樹を使い、枯れないうちに取替えてください。

御神札の納め方

神座は正面中央を最上位とし、次いで向かって右、左の順になっています。中央には神宮大麻を、右には氏神様を、そして左にはその他の信仰する神社の御神札をお祀りします。また、神殿が小さな場合には、神宮大麻をいちばん手前にして、氏神様、その他の信仰する神様の順に重ねます。なお、祖先の祖霊は神棚よりも少し下げて、別に設けます。御神札は毎年新しくお受けし、古い御神札は氏神様に納めます。

内祭 目次

● 大型神棚	3
● スペースにあわせて選ぶ	6
● 環境にやさしい神棚	8
● お部屋の雰囲気に合わせておしゃれに祀る	9
● 神棚のスペースがとれないご家庭に	10
● 一社神棚	11
● けやき神棚	13
● 神具	14

大型高級 神棚

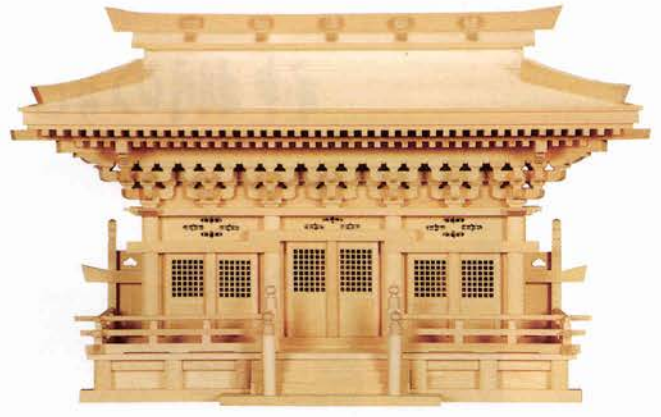

NO.56B ●新高殿(木曾ひのき) ●巾78×高51×奥行28(cm)



NO.66 ●天恵七社(総木曾ひのき) ●巾150×高69×奥行42(cm) 受注生産



NO.56 ●高殿(木曾ひのき) ●巾79×高60×奥行28(cm)

職人の技を結集した 手造りの逸品



NO.620 ●氷川厚屋根横通し三社 御簾付(木曾ひのき) ●巾67×高42×奥行24(cm)



NO.14 ●御嶽 特大三社(木曾ひのき) ●巾76×高49×奥行33(cm)



NO.181 ●竜付平安三社(木曾ひのき) ●巾95×高62×奥行38(cm)



NO.67 ●光明五社
●巾131×高55×奥行33(cm)



NO.132 ●光明三社
●巾87×高55×奥行33(cm)



NO.8 ●平安五社・大(木曾ひのき)
●巾118×高66×奥行45(cm)



NO.9 ●平安五社・中(木曾ひのき)
●巾115×高50×奥行33(cm)



NO.13 ●平安特大七社(木曾ひのき)
●巾168×高66×奥行45(cm)



NO.76 ●マス組付五社・大(ひのき)
●巾97×高56×奥行26(cm)



NO.47 ●富士通し屋根 特大五社(木曾ひのき)
●巾115×高61×奥行31(cm)



NO.77 ●マス組付五社・中(ひのき)
●巾95×高50×奥行25(cm)



NO.2 ●屋根違い五社・大(木曾ひのき)
●巾94×高54×奥行32(cm)



NO.398 ●鵬通し三社(木曾ひのき)
●巾76×高48×奥行29(cm)

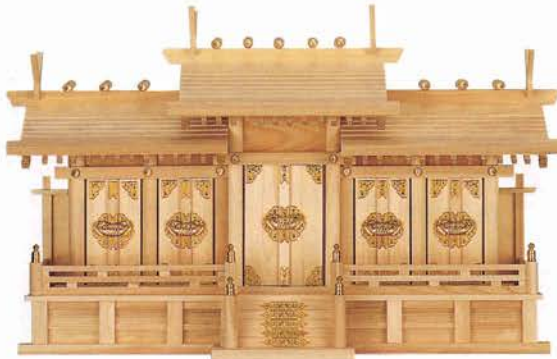

NO.21 ●屋根違い五社・大(ひのき) ●巾94×高54×奥行32(cm)

NO.22 ●屋根違い五社・中(ひのき) ●巾85×高51×奥行27(cm)

NO.33 ●屋根違い五社・小(ひのき) ●巾74×高43×奥行25(cm)

写真の商品はNO.22です。



NO.180 ●鳳凰五社・中(ひのき)
●巾97×高44×奥行27(cm)



NO.27 ●屋根違い七社(ひのき)
●巾108×高54×奥行30(cm)

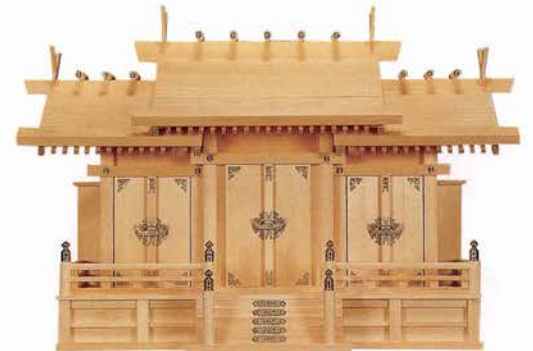

NO.158 ●特大三社(木曾ひのき)
●巾94×高64×奥行37(cm)



NO.128B ●新寸屋根違い五社・唐戸(ひのき)
●巾79×高36×奥行23(cm)



NO.128 ●新寸屋根違い五社(ひのき)
●巾79×高36×奥行23(cm)

スペースに合わせて選ぶ 神棚

歴史を刻み込んでいる「木曾ひのき」

平安初期、宮殿や仏閣の造営が盛んになり、その建築に使われたひのきの需要が増え、木曾ひのきもその良質さが認められ、天授6年(1380年)には、木曾から京都へひのきが運ばれた記録があることから、当時既に木曾ひのきが注目されていた事がわかります。その歴史ある木曾ひのきを一流の匠が精魂込めて作り上げた神棚は今に時を伝えています。

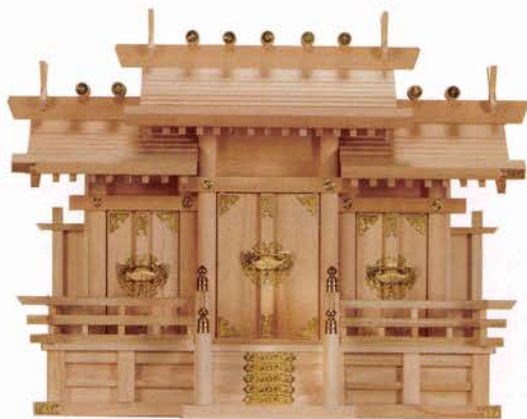

NO.5 ●屋根違い三社・大(木曾ひのき)
●巾74×高53×奥行30(cm)

NO.6 ●屋根違い三社・中(木曾ひのき)
●巾63×高49×奥行27(cm)

写真の商品はNO.6です。



NO.48 ●マス組付屋根違い三社・特大(ひのき)
●巾73×高63×奥行27(cm)
※大扉に43cm・小扉に32cmのお札が入ります。

NO.38 ●マス組付屋根違い三社・大(ひのき)
●巾70×高51×奥行27(cm)

NO.65 ●マス組付屋根違い三社・中(ひのき)
●巾58×高43×奥行23(cm)
写真の商品はNO.38です。



NO.38B ●マス組付屋根違い三社・大・唐戸(ひのき)
●巾70×高51×奥行27(cm)

NO.65B ●マス組付屋根違い三社・中・唐戸(ひのき)
●巾58×高43×奥行23(cm)

写真の商品はNO.65Bです。

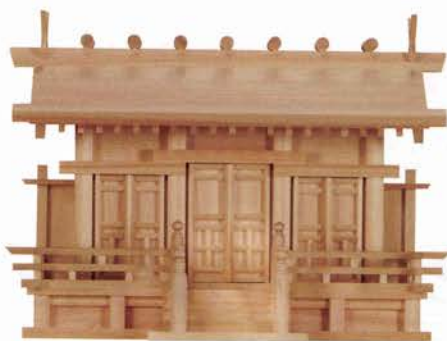

NO.36B ●通し屋根三社・中・唐戸(ひのき)
●巾60×高46×奥行27(cm)

NO.64B ●通し屋根三社・小・唐戸(ひのき)
●巾53×高40×奥行24(cm)

写真の商品はNO.64Bです。



NO.171 ●通し屋根三社・特大(ひのき)
●巾54×高50×奥行24(cm)
※大きいお札も入ります。



NO.37 ●通し屋根三社・大(ひのき)
●巾68×高53×奥行31(cm)

NO.36 ●通し屋根三社・中(ひのき)
●巾60×高46×奥行27(cm)

NO.64 ●通し屋根三社・小(ひのき)
●巾53×高40×奥行24(cm)

写真の商品はNO.36です。

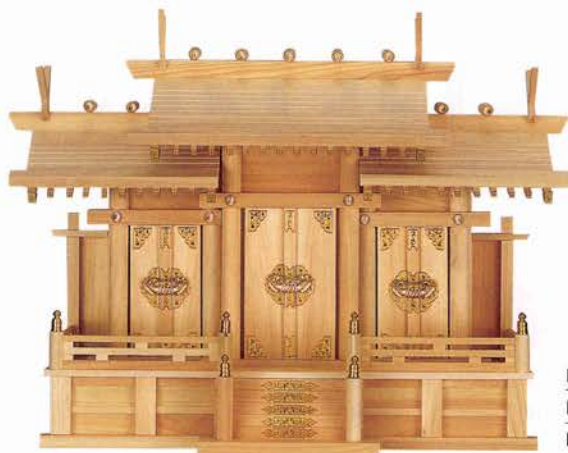

NO.23 ●屋根違い三社・大(ひのき) ●巾73×高54×奥行32(cm)

NO.24 ●屋根違い三社・中(ひのき) ●巾64×高49×奥行26(cm)

NO.25 ●屋根違い三社・中B(ひのき) ●巾64×高46×奥行26(cm)

写真の商品はNO.23です。

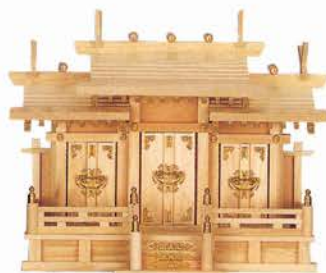

NO.26 ●屋根違い三社・小(ひのき)
●巾54×高42×奥行24(cm)



※木曾ひのきの商品もあります。

NO.50 ●新寸屋根違い三社・大(ひのき) ●巾72×高40×奥行26(cm)

NO.51 ●新寸屋根違い三社・中(ひのき) ●巾64×高36×奥行22(cm)

NO.52 ●新寸屋根違い三社・小(ひのき) ●巾54×高36×奥行21(cm)

写真の商品はNO.50です。



NO.170 ●鳳凰三社シルバー金具・大(ひのき) ●巾80×高53×奥行31(cm)

NO.160 ●鳳凰三社シルバー金具・中(ひのき) ●巾75×高45×奥行26(cm)

写真の商品はNO.160です。



NO.57 ●伊勢極上屋根違い三社(木曾ひのき)
●巾60×高43×奥行27(cm)



NO.3 ●通し屋根三社(木曾ひのき)
●巾68×高40×奥行21(cm)



(NO.24にシルバー金具をつけた場合)



(NO.31にブロンズ金具をつけた場合)

オリジナルの神棚を

金具をご指定下さい



ブロンズ(アルミ) シルバー(PC) アルミ・上

※それぞれ価格が異なります。お問い合わせください。

四神焼印

四神の焼印が入ります。
お問い合わせください。



北



東



南



西

環境にやさしい神棚

(総ひのき仕上げ)



写真はNO.51Bです。

背の低い神棚にもお札は入ります

高さは40cm以下に仕上げてありますが、お札が入るように工夫してあります。



NO.50B ●新寸唐戸三社・大(ひのき) ●巾72×高40×奥行26(cm)

NO.51B ●新寸唐戸三社・中(ひのき) ●巾64×高36×奥行22(cm)

NO.52B ●新寸唐戸三社・小(ひのき) ●巾54×高36×奥行21(cm)

写真の商品はNO.51Bです。



NO.50C ●新寸高床格子付三社・大 御簾付(ひのき) ●巾72×高40×奥行26(cm)

NO.51C ●新寸高床格子付三社・中 御簾付(ひのき) ●巾64×高36×奥行22(cm)

NO.52C ●新寸高床格子付三社・小 御簾付(ひのき) ●巾54×高36×奥行21(cm)

写真の商品はNO.51Cです。



NO.23B ●唐戸三社・大(ひのき) ●巾73×高54×奥行32(cm)

NO.24B ●唐戸三社・中(ひのき) ●巾64×高49×奥行26(cm)

NO.26B ●唐戸三社・小(ひのき) ●巾54×高42×奥行24(cm)

写真の商品はNO.23Bです。



NO.62 ●木曾通し三社 御簾付(木曾ひのき) ●巾67×高34×奥行30(cm)

※お札は底部分から納めます。



NO.23C ●屋根違い三社・大 格子戸 御簾付(ひのき) ●巾73×高54×奥行32(cm)

NO.24C ●屋根違い三社・中 格子戸 御簾付(ひのき) ●巾64×高49×奥行26(cm)

写真の商品はNO.23Cです。



NO.21C ●屋根違い五社・大 格子戸 御簾付(ひのき) ●巾94×高54×奥行32(cm)

NO.22C ●屋根違い五社・中 格子戸 御簾付(ひのき) ●巾84×高50×奥行27(cm)

写真の商品はNO.21Cです。

お部屋の雰囲気に合わせておしゃれに祀る神棚



写真はNO.1です。



NO.1 ●格子付三社・大(木曾ひのき)
●巾88×高43×奥行22(cm)



NO.3A ●格子付三社・小(木曾ひのき)
●巾69×高40×奥行16(cm)



NO.55 ●白山瓦屋根通し三社・大(木曾ひのき) ●巾77×高45×奥行26(cm)

NO.55A ●白山瓦屋根通し三社・中(木曾ひのき) ●巾67×高39×奥行24(cm)

写真の商品はNO.55です。



NO.164 ●切妻三社(木曾ひのき)
●巾72×高51×奥行25(cm)



NO.41 ●鳳翔彫刻入三社 御簾付(木曾ひのき)
●巾75×高49×奥行28(cm)



NO.374 ●鳳翔一社・大 御簾付(木曾ひのき)
●巾39×高45×奥行21(cm)



NO.394 ●鳳翔一社・小 御簾付(木曾ひのき)
●巾31×高36×奥行10(cm)



NO.621 ●鹿屋野三社(木曾ひのき)
●巾69×高43×奥行26(cm)



NO.75 ●格子付三社・丸柱付 御簾付(ひのき)
●巾63×高39×奥行23(cm)



NO.175 ●かべ掛け三社(ひのき)
(前引付) ●巾55×高32×奥行18(cm)

箱型土神棚

茅葺
こけら葺



写真はNO.167です。

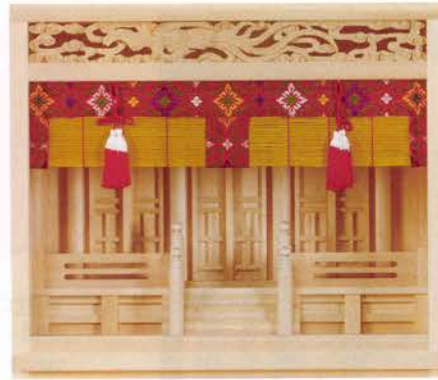

NO.167 ●唐戸箱宮 18号彫刻らんま(ひのき)
●巾55×高43×奥行27(cm)

NO.80 ●唐戸箱宮 16号彫刻らんま(ひのき)
●巾49×高42×奥行27(cm)

写真の商品はNO.80です。



NO.152 ●東型箱宮 3尺 高欄付(ひのき) ●巾90×高32×奥行17(cm)

NO.153 ●東型箱宮 2.5尺 高欄付(ひのき) ●巾75×高32×奥行17(cm)

写真の商品はNO.153です。

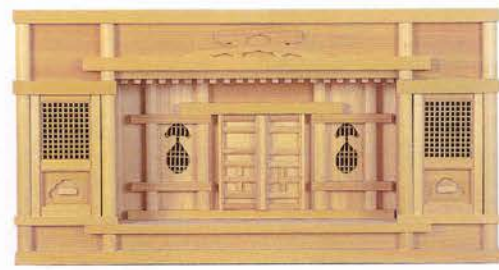

NO.150 ●東型箱宮 2尺 (ひのき) ●巾58×高31×奥行14(cm)

NO.151 ●東型箱宮 尺5寸 (ひのき) ●巾45×高31×奥行13(cm)

NO.154 ●東型箱宮 2尺 高欄付(ひのき) ●巾58×高32×奥行17(cm)

写真の商品はNO.150です。



NO.179 ●こけら葺通し三社 (ひのき)
●巾80×高48×奥行33(cm)

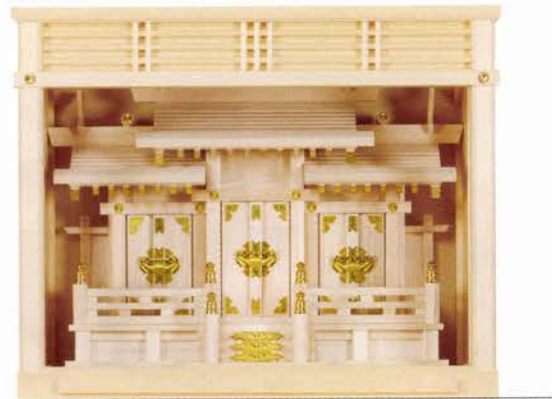

NO.337 ●ケース入り三社 (神殿はNO.26)
●巾60×高48×奥行32(cm)



NO.614 ●茅葺通し三社(木曾ひのき) ●巾70×高41×奥行27(cm)

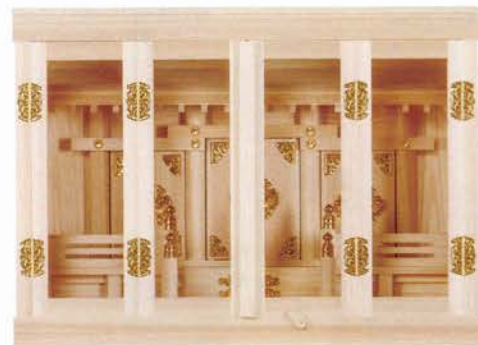

NO.93 ●箱宮 18号(ひのき) ●巾55×高40×奥行27(cm)

NO.92 ●箱宮 16号(ひのき) ●巾48×高39×奥行26(cm)

写真の商品はNO.93です。

箱宮 20号(三社)・箱宮 10号(一社)・箱宮 27号(五社) あります。

一社の神棚

一社の神棚の祀り方

天照皇大神（神宮大麻）のお札を手前にし、氏神様、その他個人の信仰するお札の順に重ねてお祀りします。

（ただし、稲荷様、荒神様等は別に設けてください。）



NO.12 ●飛騨神明一社(木曾ひのき) ●巾43×高49×奥行28(cm)



NO.399 ●天神唐戸一社(木曾ひのき)
●巾61×高46×奥行30(cm)



NO.186 ●大神明丸柱付(ひのき)
●巾39×高46×奥行25(cm)



NO.59 ●大々神明(ひのき)
●巾43×高52×奥行30(cm)



NO.392 ●格子宮(ひのき)
●巾42×高39×奥行16(cm)

NO.10 ●大神明(ひのき)
●巾39×高46×奥行25(cm)

NO.31 ●中神明(ひのき)
●巾36×高41×奥行20(cm)
写真の商品はNO.59です。



NO.16B ●二社大黒・大(木曾ひのき)
●巾45×高33×奥行17(cm)



NO.15 ●恵比寿宮・大(木曾ひのき)
●巾34×高34×奥行18(cm)

NO.15B ●恵比寿宮・小(木曾ひのき)
●巾28×高29×奥行18(cm)
写真の商品はNO.15です。



NO.605 ●恵比寿宮・唐戸(木曾ひのき)
●巾38×高39×奥行18(cm)



NO.120 ●恵比寿宮・大・格子戸(ひのき)
●巾45×高29×奥行15(cm)

NO.121 ●恵比寿宮・小・格子戸(ひのき)
●巾35×高25×奥行13(cm)
写真の商品はNO.120です。



NO.63 ●恵比寿札宮(ひのき)
●巾58×高42×奥行16(cm)



NO.159 ●恵比寿札宮・特大(ひのき)
●巾83×高47×奥行16(cm)



NO.40 ●札はり(ひのき)
●巾58×高50×奥行12(cm)



NO.178 ●札はり・特大(ひのき)
●巾83×高47×奥行16(cm)



写真はNO.126です。

稲荷の祀り方

稲荷は、天照皇大神等のお札を祀る神棚とは別に設けます。
稲荷大社でお受けしたお札は、おみたまの御位によって大きさが違いますので神棚の内陣寸法を確かめてみて選んでください。



NO.125 ●高欄宮 7寸(木曾ひのき) ●巾44×高64×奥行37(cm)

NO.126 ●高欄宮 5寸(木曾ひのき) ●巾36×高50×奥行31(cm)
写真の商品はNO.125です。



NO.176 ●一社唐戸・小(木曾ひのき)
●巾30×高35×奥行14(cm)

NO.155 ●一社唐戸・中(木曾ひのき)
●巾34×高37×奥行15(cm)

NO.177 ●一社唐戸・大(木曾ひのき)
●巾37×高41×奥行16(cm)
写真の商品はNO.176です。



NO.622 ●鹿屋野一社(木曾ひのき)
●巾41×高44×奥行20(cm)



NO.116 ●札差(ひのき)
●巾18×高30×奥行9(cm)



NO.20 ●荒神宮(ひのき)
●巾25×高33×奥行13(cm)



NO.393 ●秋葉(ひのき)
●巾17×高37×奥行8(cm)



NO.124 ●棚板(持送り式)(ひのき)
●巾36×高22×奥行18(cm)



NO.600 ●札入(ひのき)
●巾34×高22×奥行4(cm)



NO.335 ●一升マス(木曾ひのき)
●巾17×高17×奥行9(cm)

NO.334 ●五合マス(木曾ひのき)
●巾14×高14×奥行8(cm)
写真の商品はNO.335です。



NO.294 ●一升マス恵比寿大黒セット
(恵比寿大黒は4寸)
●巾17×高17×奥行9(cm)

NO.295 ●五合マス恵比寿大黒セット
(恵比寿大黒は3寸)
●巾14×高14×奥行8(cm)
写真の商品はNO.294です。



写真はNO.54です。

ひのきとともに神社建築材として用いられることの多いけやきは神社やお寺の境内に植えられることも多くなかには御神木として崇められているものもあります。木質が極めて強く独特の木目からは、重厚な雰囲気も漂いひのき材の神棚とは、また違った趣を醸し出しています。

けやき

重みと優しさを
感じさせる
珠玉の名品。



NO.615 ●愛宕通し屋根三社(本けやき)
●巾80×高53×奥行35(cm)



NO.54 ●マス組付屋根違い三社(本けやき)
●巾70×高49×奥行25(cm)



NO.53 ●大々神明(新けやき)
●巾43×高52×奥行30(cm)

NO.130 ●大神明(新けやき)
●巾39×高46×奥行25(cm)

NO.129 ●中神明(新けやき)
●巾36×高41×奥行20(cm)
写真の商品はNO.130です。



NO.616 ●新寸屋根違い三社・大(新けやき)
●巾72×高40×奥行26(cm)



NO.29 ●屋根違い三社・大(新けやき)
●巾73×高53×奥行32(cm)

NO.617 ●新寸屋根違い三社・中(新けやき)
●巾64×高36×奥行22(cm)

写真の商品はNO.617です。

NO.30 ●屋根違い三社・中B(新けやき)
●巾63×高46×奥行26(cm)

NO.39 ●屋根違い三社・小(新けやき)
●巾54×高42×奥行24(cm) 写真の商品はNO.29です。



NO.618 ●通し屋根三社・中(新けやき)
●巾59×高47×奥行27(cm)

NO.619 ●通し屋根三社・小(新けやき)
●巾53×高38×奥行24(cm)

写真の商品はNO.619です。



NO.30B ●屋根違い三社・中B・唐戸(新けやき)
●巾64×高44×奥行26(cm)



NO.602 ●新寸格子付三社・大 御簾付(新けやき)
●巾72×高40×奥行26(cm)

NO.39B ●屋根違い三社・小・唐戸(新けやき)
●巾54×高42×奥行24(cm)
写真の商品はNO.30Bです。

NO.603 ●新寸格子付三社・中 御簾付(新けやき)
●巾62×高36×奥行22(cm)
写真の商品はNO.603です。

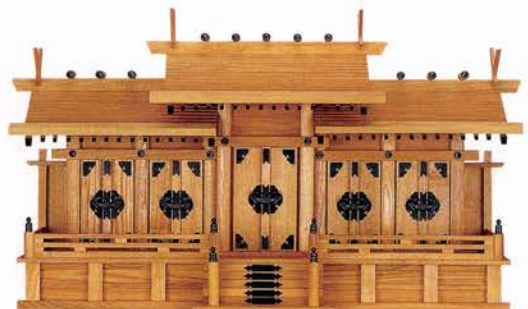

NO.28 ●屋根違い五社・大(新けやき)
●巾94×高54×奥行32(cm)

NO.185 ●屋根違い五社・中(新けやき)
●巾85×高51×奥行27(cm)
写真の商品はNO.28です。

地鎮祭用品



NO.750 ●紙載台 ●巾27×高17×奥行18(cm)



NO.751 ●紙入れ
●巾26×高27×奥行26(cm)



NO.752 ●半桶 台付 ●φ36(cm)



NO.753 ●手水桶(ふた付)
●φ24(cm)



NO.755 ●細縄 100m (左絢)



NO.756 ●三段案 ●巾120×高
上段105 中段90 ×奥行72(cm)
(組立式) 下段75



NO.754 ●鋤鎌セット



NO.315 ●玉串案(組立式) ●巾90×高75×奥行27(cm)
NO.316 ●玉串案(組立式) ●巾75×高75×奥行27(cm)



NO.757 ●文鎮(榊押さえ)・大
長45(cm)
NO.758 ●文鎮(榊押さえ)・小
長30(cm)
(鉄のおもり入)



NO.381 ●電気ローソク白コード(中間スイッチ付)



NO.227 ●ともしび電池式



NO.218 ●春日燈籠6寸コード式(木曾ひのき)

NO.272 ●春日燈籠8寸コード式(木曾ひのき)
写真の商品はNO.218です。



NO.271 ●春日燈籠6寸コード式(けやき)



NO.214 ●春日燈籠6寸銅コード式(中間スイッチ付)

NO.217 ●春日燈籠5寸銅電池式
写真の商品はNO.217です。



NO.311 ●白木鳥居・大(木曾ひのき) ●巾60×高51(cm)

NO.312 ●白木鳥居・中(木曾ひのき) ●巾50×高40(cm)
写真の商品はNO.312です。

神具



NO.250 ●木彫恵比寿大黒 3寸
NO.341 ●木彫恵比寿大黒 4寸
NO.350 ●木彫恵比寿大黒 5寸
セトモノ製・鑄造製お問い合わせください。
写真の商品はNO.250です。



NO.342 ●木彫雲 (文字)



NO.343 ●木彫雲



NO.324 ●玉垣(並) 3寸(木曾ひのき)
NO.325 ●玉垣(並) 3.5寸(木曾ひのき)
NO.326 ●玉垣(並) 4寸(木曾ひのき)
NO.327 ●玉垣(並) 5寸(木曾ひのき)
NO.310 ●玉垣(並) 6寸(木曾ひのき)
写真の商品はNO.325です。



NO.252 ●木彫こま犬 3寸



NO.366 ●木彫こま犬 4寸白木
NO.367 ●木彫こま犬 4寸塗



NO.251 ●木彫きつね 3寸
セトモノ製お問い合わせください。



NO.346 ●唐びつ 4寸(木曾ひのき)
NO.347 ●唐びつ 5寸(木曾ひのき)
NO.348 ●唐びつ 6寸(木曾ひのき)
7寸以上はお問い合わせ下さい。
写真の商品はNO.348です。



NO.384 ●賽銭箱 5寸(木曾ひのき)
NO.385 ●賽銭箱 6寸(木曾ひのき)
NO.386 ●賽銭箱 8寸(木曾ひのき)
写真の商品はNO.384です。



NO.317 ●八足台・大(固定) ●巾60×高35×奥行30(cm)
NO.318 ●八足台・小(固定) ●巾55×高35×奥行30(cm)
写真の商品はNO.318です。



NO.219 ●内祭八足台・小(木曾ひのき)
●巾24.5×高5×奥行7(cm)
NO.391 ●内祭八足台・大(木曾ひのき)
●巾24.5×高5×奥行10(cm)
写真の商品はNO.219です。



NO.89 ●八足台 蟻溝(木曾ひのき) ●巾70×高30×奥行27(cm)
NO.99 ●八足台 蟻溝(木曾ひのき) ●巾70×高45×奥行27(cm)
その他のサイズお問い合わせ下さい。
写真の商品はNO.89です。



NO.319 ●八足台 固定(木曾ひのき)
●巾70×高30×奥行27(cm)



NO.187



NO.188

NO.187 ●神棚台(玉垣付)
●巾90×高15×奥行45(cm)

NO.188 ●神棚台(玉垣なし)
●巾90×高15×奥行45(cm)
巾75cmもあります。



NO.169 ●棚板・中
●巾61.5×高60×奥行31.5(cm)

NO.168 ●棚板・大
●巾76.5×高75×奥行36(cm)
写真の商品はNO.168です。
贈りき付もあります。

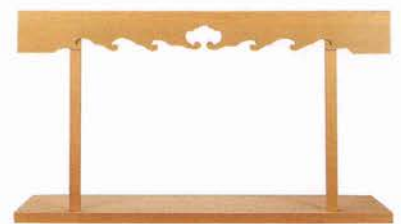

NO.201 ●棚板小 3尺(木曾ひのき)
●巾91×高60×奥行36(cm)

NO.202 ●棚板中 3尺6寸5分(木曾ひのき)
●巾110×高60×奥行36(cm)
その他のサイズお問い合わせ下さい。
写真の商品はNO.202です。



NO.274 ●遠山三宝 3寸(木曾ひのき)

NO.275 ●遠山三宝 3.5寸(木曾ひのき)

NO.276 ●遠山三宝 4寸(木曾ひのき)

その他お問い合わせください。 写真の商品はNO.274です。



NO.360 ●遠山三宝 5寸(ひのき)

NO.361 ●遠山三宝 6寸(ひのき)

NO.362 ●遠山三宝 7寸(ひのき)

その他お問い合わせください。 写真の商品はNO.361です。



NO.277 ●三宝 3寸(木曾ひのき)

NO.278 ●三宝 3.5寸(木曾ひのき)

NO.279 ●三宝 4寸(木曾ひのき)

その他お問い合わせください。 写真の商品はNO.277です。



NO.221 ●三宝 5寸(ひのき)

NO.224 ●三宝 8寸(ひのき)

NO.222 ●三宝 6寸(ひのき)

NO.225 ●三宝 9寸(ひのき)

NO.223 ●三宝 7寸(ひのき)

NO.226 ●三宝尺(ひのき)

その他お問い合わせください。

写真の商品はNO.223です。



NO.263 ●折敷 3.5寸(ひのき)

NO.270 ●折敷 4寸(ひのき)

NO.264 ●折敷 5寸(ひのき)

その他お問い合わせください。 写真の商品はNO.263です。



NO.280 ●ゲタ付三宝 4寸(ひのき)

NO.281 ●ゲタ付三宝 5寸(ひのき)

NO.284 ●ゲタ付三宝 6寸(ひのき)

NO.285 ●ゲタ付三宝 7寸(ひのき)

NO.247 ●ゲタ付三宝 8寸(ひのき)

その他お問い合わせください。 写真の商品はNO.280です。



NO.268 ●長三宝(ひのき) 6寸×4寸

NO.282 ●長三宝(ひのき) 7寸×5寸

NO.283 ●長三宝(ひのき) 8寸×6寸

その他お問い合わせください。 写真の商品はNO.282です。



NO.260 ●神鏡(げやき) 2寸

NO.261 ●神鏡(げやき) 2.5寸

NO.262 ●神鏡(げやき) 3寸 写真の商品はNO.261です。



NO.306 ●神鏡 上彫 1.5寸

NO.377 ●神鏡 上彫 2寸

NO.378 ●神鏡 上彫 2.5寸

NO.307 ●神鏡 上彫 3寸

写真の商品はNO.378です。



NO.379 ●神鏡竜上彫 2寸

NO.248 ●神鏡竜上彫 2.5寸

NO.380 ●神鏡竜上彫 3寸

写真の商品はNO.248です。



NO.305 ●神鏡・特小 1.5寸

NO.211 ●神鏡・小 2寸

NO.212 ●神鏡・中 2.5寸

NO.213 ●神鏡・大 3寸 写真の商品はNO.212です。



NO.259 ●真榊・小豆 ●24(cm)

NO.339 ●真榊・豆 ●32(cm)

NO.249 ●真榊・小 ●36(cm)

その他お問い合わせください。 写真の商品はNO.249です。



NO.338 ●かがり火 2.5寸

NO.204 ●かがり火 3寸

NO.205 ●かがり火 4寸

その他お問い合わせください。 写真の商品はNO.204です。



NO.365 ●人工榊(1本)



A



B

NO.390
●掛軸 (天照皇大神)



NO.351 ●神前幕イナリ紋 2尺 (綿・本染)

NO.352 ●神前幕イナリ紋 3尺 (綿・本染)

NO.353 ●神前幕イナリ紋 4尺 (綿・本染)

写真の商品はNO.351です。



NO.207 ●神前幕 2尺

NO.208 ●神前幕 3尺

NO.209 ●神前幕 4尺

NO.210 ●神前幕 6尺

写真の商品はNO.207です。



NO.354 ●稲荷神具セット



NO.286 ●セトモノセット・特小 3寸

NO.231 ●セトモノセット・小 3.5寸

NO.232 ●セトモノセット・中 4寸

NO.233 ●セトモノセット・大 5寸

NO.370 ●セトモノセット・特大 6寸

写真の商品はNO.232です。



NO.228 ●銀チヂミセット・小 3.5寸

NO.229 ●銀チヂミセット・中 4寸

NO.230 ●銀チヂミセット・大 5寸

写真の商品はNO.228です。



NO.332 ●角花ろう立てセット・小 3.5寸

NO.333 ●角花ろう立てセット・中 4寸

最後まで燃えてロウが残りません。 写真の商品はNO.332です。



NO.358 ●神具セットA



NO.359 ●神具セットB



NO.240
●手桶(さわら)
●φ24 (cm)



NO.388
●手桶セット(ひしゃく付)PC
●φ20 (cm)



NO.364
●ひしゃくφ9(ひのき)



NO.349
●祓い串(木曾ひのき)
●高98(cm)
幣は別売になります。

使用例



NO.331 ●しめ縄 2尺

NO.242 ●しめ縄 3尺

NO.243 ●しめ縄 4尺
その他お問い合わせ下さい。

写真の商品はNO.331です。

神社調度品

お問い合わせください。



●織



●戸帳(壁代)



●みす



●化織しめ縄(ゴボウ型)



●化織しめ縄(鼓胴型)



●麻

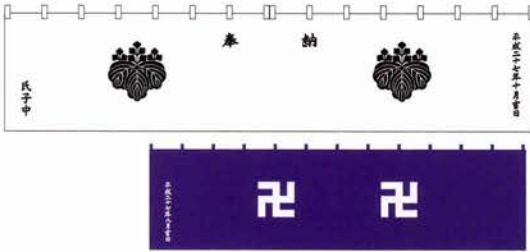

●神前幕



●胡床



木曾ひのき ひのき 黒檀 紫檀

●笏



●胡床(2人、3人掛け)



●大型神鏡(ひのき)
その他お問い合わせください。
写真の商品は8寸です。



●大型真綿

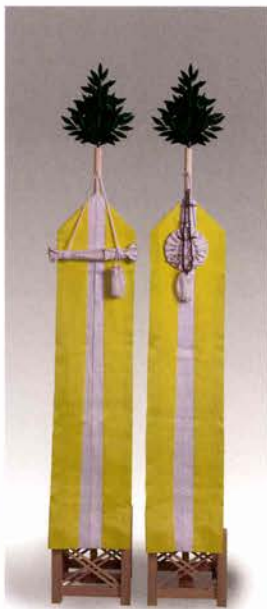

●大型真神(神葬祭用)



●鈴緒



●まこも いこも

神棚の祀り方 ご家庭に神棚を設けてお祀りする方にー

神棚を設ける場所

神棚は家の精神的中心になる神聖なところですが、設ける場所としては、清浄で静かな高いところ、または、家族で親しみやすい明るい感じのところ、南向きあるいは東向きにお祀りします。二階のある家で一階に神棚を設置する場合には、その上を頻繁に歩くような場所は避けなければなりません。神床には中央に神殿をすえ、左右にお櫛や燈明具を立て、正面にしめ縄をはります。

新しく神棚を祀る場合

神棚を新しく祀る場合、その時期は一般的には年末に設置して年初にお札を受けて祀るという場合が多いようです。ただこれは正式に決まっているわけではなく、たとえば、家を新築した時、厄年の時や、年祝の時、結婚した時など人生の節目や家庭に不幸が絶えない時などに神棚を新しくすることもあります。

神棚を取り替える場合

地方によっては毎年新しい神棚に取り替えるところもありますが、一般的には5年・10年・15年など5年毎に区切って神棚を取り替えることが多いようです。ただ、伊勢神宮が20年毎に神殿を建て替えているように、家庭の神棚も長くても20年に一度は新しくしなければなりません。また、神棚を新しくする時は、古い神棚よりも少し大きめにするか、造りのよいものにする方がよいとされています。この場合、古い神棚やお札はきちんと焼納することも忘れてはいけません。

お参りの作法

神拝は、まず、手と口を清め、お供えをした後神前に座って軽お辞儀をします。次に二回深くお辞儀をし、拍手を二回打って、もう一度深くお辞儀をします。その後軽お辞儀をして退くのが基本です。

神棚の焼納

皆様から依頼された神棚やお札は伊勢神宮遷宮の折に切り出された御神木が出発する神社、護山神社にて清め焼納されます。この神事を古祠焼納祭といひ焼納した灰は山に返され樹木の再生をお祈りします。リサイクルを神事に取り入れた全国でも珍しい礼祭です。古い神棚は焼納祭の時期以外でもお預かりしておりますので専門店を通して送りください。(尚、焼納祭には実費申し受けます。)



- ページ数の都合により、本カタログでは同一商品でサイズ違いの物は写真を一点しか紹介しておりません。サイズによって部品の数や形等に多少違いがあったり、掲載写真と色が異なる場合がありますが、あらかじめご了承ください。
- 特別注文品の御用命も承っておりますのでお気軽にご相談ください。金額につきましては別途御見積もりいたします。
- 本カタログに掲載の製品はシーズン中品切れになる場合もございますのでご確認ください。
- 手造りの木製品のため、寸法に多少の誤差が生じることがございます。あらかじめご了承ください。
- 本カタログ掲載の製品は、改良のため予告なく変更することがあります。

取扱店

外宮

外祭用祠ほくら

家の中にお祀りする内祭（神棚）に対し外に祀る祠ほくらを外宮と言います。



第12版

神鏡…………ご神体の前に置き鏡を通し清らかな心でお参りします

かがり火…………お清めの火をもって照らし清めます

神具セット…………平子には御酒・榊立には榊・水玉には水・皿には

米と塩を盛ります

鈴・鈴緒…………鈴をならし、神を呼び起こし祈願をします

賽銭箱…………神殿の前に置きます

きつね…………眷属けんぞくと言ひ稻荷様のお使いと言われています

神前幕…………向拝柱に取付けます

春日燈籠…………神殿の手前、又は鳥居の前に立てます

鳥居…………お祀りする神により鳥居の形が異なります

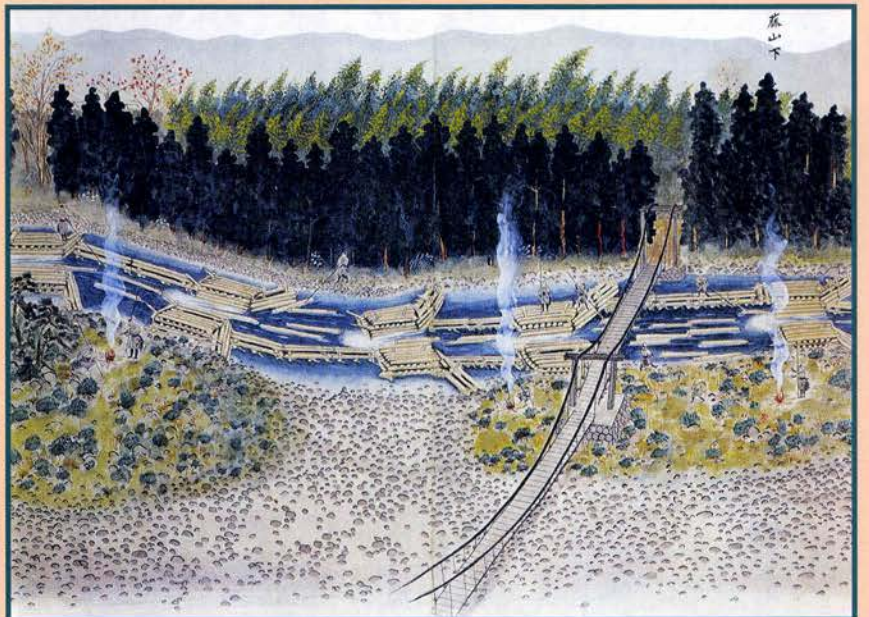

▲川狩：付知川の流水を利用して、下流へ木材を運送する作業。……付知川に於ける材木の伐出の絵図（江戸時代）
所蔵：東濃森林管理署、不許複

外

宮

そと

みや



NO.504 ●極上八幡・尺 (木曾ひのき) 巾85×高133×奥行99(cm)
 NO.103 ●極上八幡・尺2寸 (木曾ひのき) 巾100×高145×奥行115(cm)
 NO.107 ●極上八幡・尺5寸 (木曾ひのき) 巾125×高204×奥行161(cm)
 写真の商品はNo.103です。



NO.69 ●八幡宮・8寸 (木曾ひのき) 巾64×高92×奥行81(cm)
 NO.70 ●八幡宮・尺 (木曾ひのき) 巾74×高104×奥行89(cm)
 NO.71 ●八幡宮・尺2 (木曾ひのき) 巾80×高110×奥行100(cm)
 NO.507 ●八幡宮・尺5 (木曾ひのき) 巾120×高160×奥行150(cm)
 写真の商品はNo.70です。



NO.43 ●千鳥屋根付・尺2寸 (木曾ひのき) 巾75×高103×奥行87(cm)

「今日」に感謝し
 「明日」を祈る



NO.500 ●ほこら宮・8寸 (木曾ひのき) 巾54×高82×奥行74(cm)
 NO.502 ●ほこら宮・尺 (木曾ひのき) 巾60×高90×奥行81(cm)
 NO.110 ●ほこら宮・尺2 (木曾ひのき) 巾73×高103×奥行88(cm)
 NO.509 ●ほこら宮・尺5 (木曾ひのき) 巾102×高148×奥行132(cm)
 写真の商品はNo.502です。



NO.105 ●千鳥屋根付・尺 (けやき) 巾67×高96×奥行80(cm)



NO.44 ●流れ・8寸(木曾ひのき)
巾68×高75×奥行67(cm)
NO.45 ●流れ・尺(木曾ひのき)
巾90×高92×奥行80(cm)
NO.46 ●流れ・尺2(木曾ひのき)
巾98×高101×奥行91(cm)
NO.102 ●流れ・尺5(木曾ひのき)
巾118×高116×奥行108(cm)

写真の商品はNo.45です。



NO.44K ●流れ・8寸(けやき)
巾68×高75×奥行67(cm)
NO.45K ●流れ・尺(けやき)
巾90×高92×奥行80(cm)
NO.46K ●流れ・尺2寸(けやき)
巾98×高101×奥行91(cm)

写真の商品はNo.45Kです。



NO.505 ●地藏堂(木曾ひのき)
巾87×高102×奥行100(cm)



NO.506 ●鞘建宮・尺2寸(木曾ひのき)
巾83×高88×奥行77(cm)



NO.17 ●板宮・8寸(木曾ひのき)
巾60×高61×奥行61(cm)
NO.18 ●板宮・尺(木曾ひのき)
巾67×高77×奥行69(cm)
NO.19 ●板宮・尺2寸(木曾ひのき)
巾83×高88×奥行77(cm)
NO.101 ●板宮・尺5寸(木曾ひのき)
巾107×高113×奥行104(cm)

写真の商品はNo.18です。



NO.503 ●三社宮(木曾ひのき) 巾118×高91×奥行70(cm)



NO.104 ●二社宮(木曾ひのき) 巾82×高68×奥行47(cm)



NO.60 ●板宮・6寸(ひのき)
巾45×高49×奥行41(cm)
NO.61 ●板宮・7寸(ひのき)
巾50×高54×奥行45(cm)

写真の商品はNo.60です。

外宮



人工石台座4段

NO.254(小) 巾62×高86×奥行74(cm) 重量 約300kg
 NO.253(大) 巾70×高86×奥行83(cm) 重量 約330kg
 NO.293(特大) 巾84×高86×奥行96(cm) 重量 約390kg

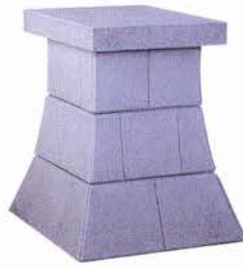

人工石台座3段

NO.255 巾49×高72×奥行60(cm) 重量 約150kg

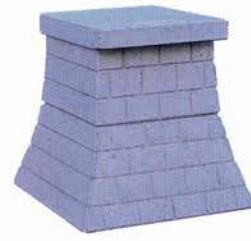

人工石台座2段

NO.292 (小)巾38×高46×奥行42(cm) 重量 約70kg
 NO.290 (大)巾49×高60×奥行60(cm) 重量 約120kg

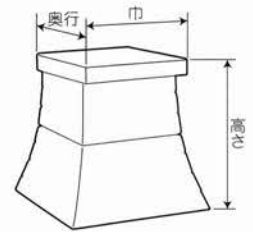

※人工石台座で表示の巾、奥行は天板の寸法です。

■お宮土台寸法

No.	品名	巾(cm)	奥行(cm)
504	極上八幡・尺	62	57
103	極上八幡・尺2寸	70	68
107	極上八幡・尺5寸	98	100
69	八幡宮・8寸	51	43
70	八幡宮・尺	60	50
71	八幡宮・尺2寸	69	56
507	八幡宮・尺5寸	93	81
105	千鳥屋根付・尺(けやき)	39	44
43	千鳥屋根付・尺2寸	61	58
500	ほこら宮・8寸	32	41
502	ほこら宮・尺	39	45
110	ほこら宮・尺2寸	46	52
509	ほこら宮・尺5寸	60	70
44	流れ・8寸	33	37
45	流れ・尺	38	44
46	流れ・尺2寸	46	51
102	流れ・尺5寸	59	64
44K	流れ・8寸(けやき)	33	37
45K	流れ・尺(けやき)	38	44
46K	流れ・尺2寸(けやき)	46	51
505	地藏堂	52	51
506	鞘建宮・尺2寸	50	48
60	板宮・6寸	28	25
61	板宮・7寸	31	28
17	板宮・8寸	32	37
18	板宮・尺	43	44
19	板宮・尺2寸	50	48
101	板宮・尺5寸	65	65
104	二社宮	52	30
503	三社宮	85	50

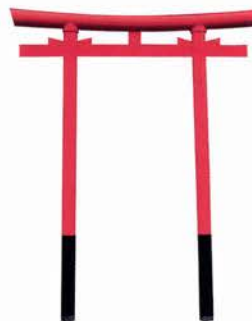
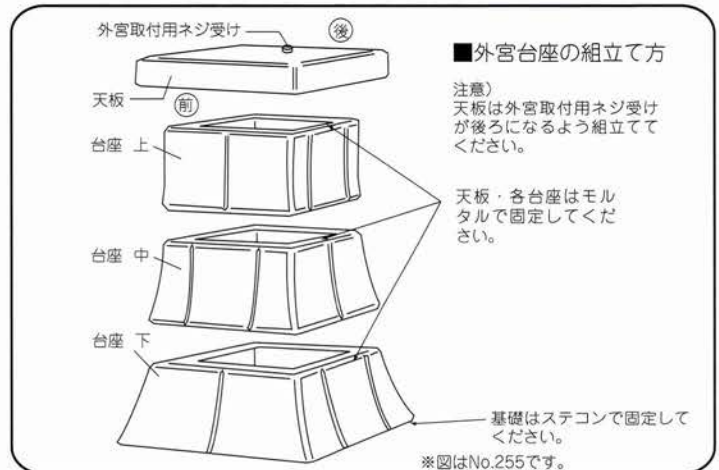

●稲荷鳥居
 (木製とエンピ製があります。)
 ※受注生産
 別途御見積りいたします。
 (写真はエンピ製です。)

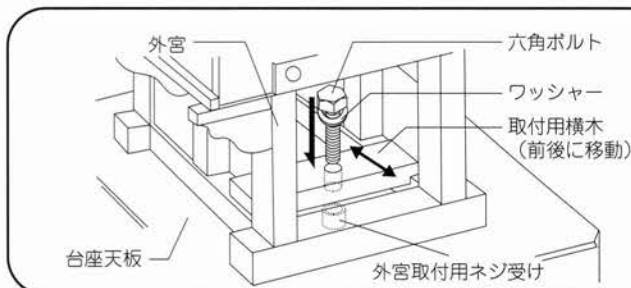

■外宮の取付け方

- 1.外宮を天板の上ののせます。(外宮取付用ネジ受けが後側になるよう、のせます)
- 2.取付用横木の穴が外宮取付用ネジ受けに合うよう前後に移動し合わせます。
- 3.ワッシャを組み込んだ六角ボルトを、取付用横木の穴に通しネジ受けにスパナなどで締め付け固定します。(締め付け過ぎると横木が割れますので注意してください。)



- ページ数の都合により、本カタログでは同一の商品でサイズ違いの物は写真を一点しか紹介しておりません。サイズによって部品の数や形等に多少違いがあり、掲載写真と異なる場合がありますが、あらかじめご了承下さい。
- 特別注文の後用命も承っておりますのでお気軽にご相談ください。金額につきましては別途御見積りいたします。
- 本カタログに掲載の製品はシーズン中品切れになる場合もございますのでご確認ください。
- 手造りの木製品のため、寸法に多少の誤差が生じることがございます。あらかじめご了承ください。
- 本カタログ掲載の製品は、改良のため予告なく変更することがあります。

■取扱店

祖霊舎

神道では御霊は祖先の神に帰
り家の守護神となり子孫を守
るとされています。
祖先の御霊は安らかに鎮め日
頃より厚くお祀りし一家の繁
栄を祈る事が大切です。

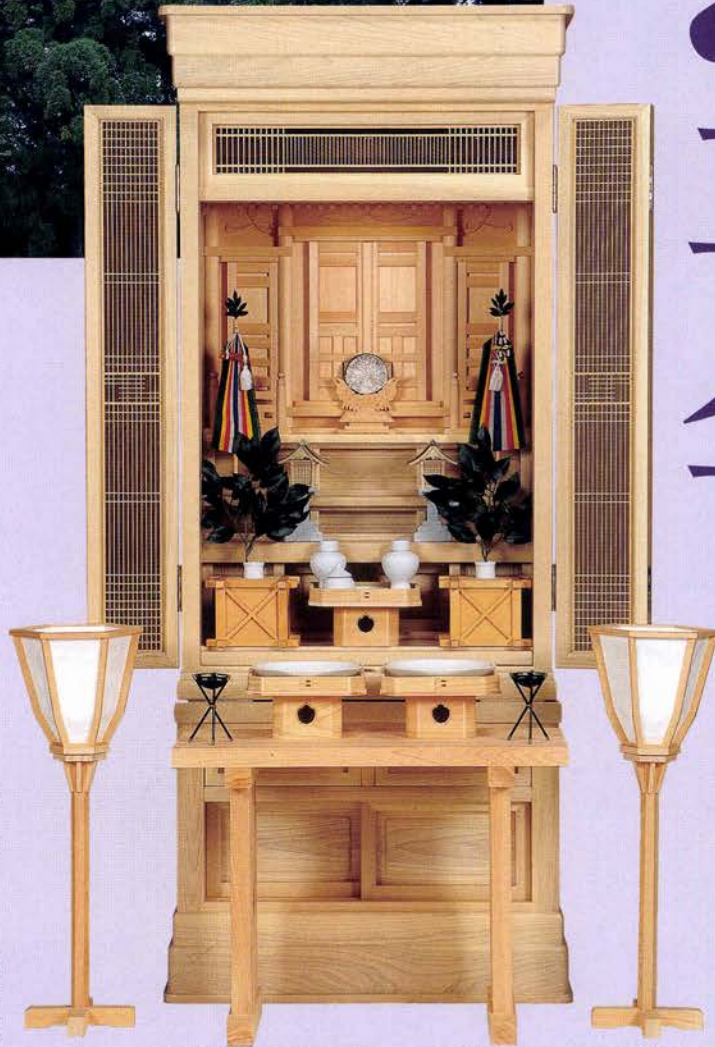

第12版

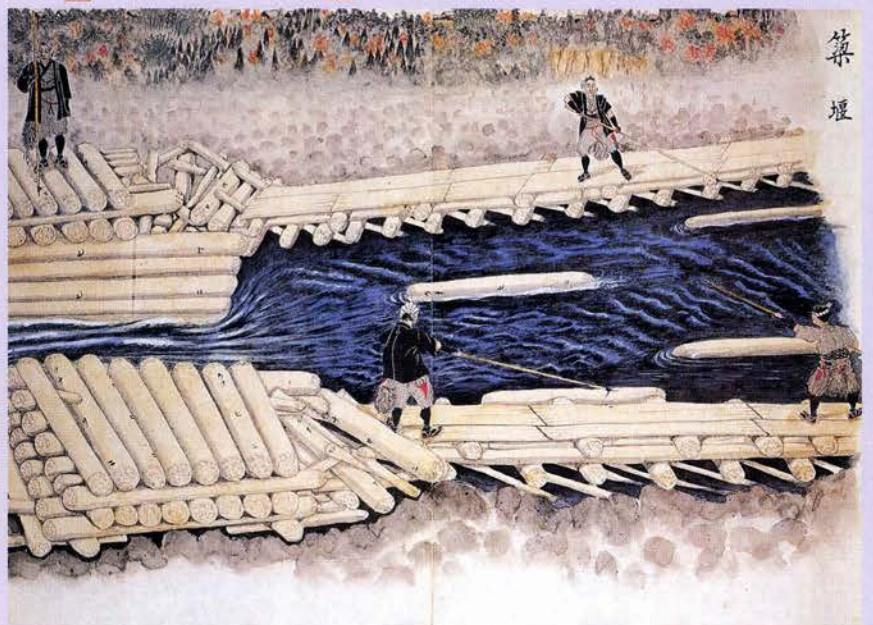

築垣

△築垣：本谷に、木材を組んで造る堰のことで、要所、要所に造って集めた木材をスムーズに下流へ流す役目をします。

……付知川に於ける木材伐出の絵図（江戸時代）所蔵：東濃森林管理署、不許複

- 霊 璽……………霊璽に故人の御霊を留め神殿に祀ります
- 神 鏡……………霊璽の前に置き鏡を通し清らかな心でお参りします
- 燈 籠……………吊り燈籠・置燈籠があり、明かりをとめます
- 真 神……………神宝である鏡・玉剣を左右に置き御家族の繁栄を祈ります
- 神具セット……………平子には御酒、神立には神・水玉には水、皿には米と塩を盛ります
- 三 宝……………綴じ目を手前にして供えます
- かがり火……………お清めの火をもって照らし清めます
- 玉 垣……………神立てを入れ、神前に置きます
- 皿……………供え物（野菜・海鮮物・果物）を盛り三玉にのせます
- 八足台……………供え物（食物類・玉串など）を置きます
- ぼんぼり……………神殿の両脇に置く置燈籠です

祖 霊 舎

そ れい しゃ

祖霊舎は祖先の神様や五十日祭を終えられ
五十日祭を一つの節と考えこの時までに設



NO.136 護山20号
巾67×高160×奥62(cm)



NO.137 護山20号(新けやき)
巾67×高160×奥62(cm)



NO.138 報恩18号(ひのき)
巾58×高152×奥51(cm)



NO.139 報恩18号(新けやき)
巾58×高152×奥51(cm)

—— 子ども達に伝えたい 祈る気持 感謝の心 ——



NO.88 永寿22号(木曾ひのき)
巾74×高173×奥62(cm)
永寿20号(木曾ひのき)
巾67×高160×奥62(cm)
※写真はNO.88 20号です



NO.86 新白雲22号(木曾ひのき)みす付
巾74×高173×奥62(cm)
新白雲20号(木曾ひのき)みす付
巾67×高160×奥62(cm)
※写真はNO.86 22号です



NO.140 萌木(ひのき)
巾54×高146×奥52(cm)



NO.96 飛翔別台
巾67×高131×奥59(cm)

た新しい神様をお祀りする霊舎です。
置されるとよいでしょう。

SOREISHA



NO.322 聖17号
巾53×高85×奥44(cm)

NO.323 聖22号
巾66×高107×奥44(cm)
※写真はNO.323です



NO.321 聖22号 (新けやき)
巾66×高107×奥44(cm)



NO.145 橘18号 (ひのき)
巾57×高76×奥43(cm)



NO.144 橘18号 (新けやき)
巾57×高76×奥43(cm)



NO.97 飛翔上置17号
巾53×高70×奥37(cm)

NO.98 飛翔上置20号
巾60×高76×奥40(cm)
※写真はNO.98です



NO.82 浄明21号 (木曾ひのき)
巾65×高84×奥48 (cm)

NO.83 浄明23号 (木曾ひのき)
巾71×高90×奥55(cm)
※写真はNO.83です



NO.149 御霊舎大 (木曾ひのき)
巾50×高55×奥25(cm)



NO.148 御霊舎小 (木曾ひのき)
巾31×高37×奥15(cm)

NO.141 御霊舎中 (木曾ひのき)
巾40×高45×奥21 (cm)
※写真はNO.148です



NO.90 千琴 (ちこと)
巾52×高135×奥45 (cm)



NO.91 息吹 (いぶき)
巾48×高142×奥46 (cm)



NO.94 舞 (まい) 椅子付
巾46×高136×奥43 (cm)



NO.133 風 (かぜ)
巾40×高56.5×奥31 (cm)



NO.135 姫 (ひめ)
巾28×高36.5×奥25 (cm)

祖 霊 舎



NO.244 祖霊舎用神具セット (大・中・小)



NO.244 祖霊舎用神具セット (特小)



銀チヂミセット

NO.228 3.5寸
NO.229 4寸
NO.230 5寸



NO.330 常撰膳

5寸 5.5寸 6寸
6.5寸 7寸



NO.246 銘々用霊壺6寸
巾9×高18×奥7(cm)



NO.146 巾広銘々用霊壺
巾12×高18×奥7(cm)



NO.147 回出霊舎8寸(霊壺14枚入)
巾9.5×高24.5×奥7(cm)



NO.245 回出霊舎6寸(霊壺10枚入)
巾8.5×高18×奥6.5(cm)



NO.273 吊り春日燈籠



角型吊り燈籠

NO.296 大
NO.297 中
NO.298 小



神鏡竜上彫

NO.379 2寸
NO.248 2.5寸
NO.380 3寸



神鏡上彫

NO.306 1.5寸
NO.377 2寸
NO.378 2.5寸
NO.307 3寸



八足台(固定)

NO.317 大 巾60×高35×奥30 (cm)
NO.318 小 巾55×高35×奥30 (cm)



八足台(木曾ひのき) 天板厚さ1寸

NO.89 巾70×高30×奥27(cm)
NO.99 巾70×高45×奥27(cm)



NO.319 八足台(木曾ひのき) 天板厚さ5分
巾70×高30×奥27(cm)



NO.387 ぼんぼり2尺 一対竝立付(木曾ひのき)



NO.100 遺影アルバム「いのち」



過去帳台(PC)

NO.759 4寸
NO.760 4.5寸
※過去帳についてはおりません。



取扱店

- ページ数の都合により、本カタログでは同一商品でサイズ違いの物は写真を一点しか紹介しておりません。サイズによって部品の数や形等に多少違いがあり、掲載写真と異なる場合がありますが、あらかじめご了承ください。
- 特別注文品の御用命も承っておりますのでお気軽にご相談ください。金額につきましては別途御見積いたします。
- 本カタログに掲載の製品はシーズン中品切れになる場合もございますのでご確認ください。
- 手造りの木製品のため、寸法に多少の誤差が生じることがございます。あらかじめご了承ください。
- 本カタログ掲載の製品は、改良のため予告なく変更することがあります。

祖靈舎 地鎮祭用品 内外宮 祭

価格表 (税抜表示)

平成30年6月改訂



御神木伐採 (三ツ紐伐り)

目 次

・内 祭 神棚	頁1~5
地鎮祭用品	5
小物	6~8
・外 宮	10
・祖霊舎	11~12

※価格はすべて税抜表示になっております。

内 祭

カタログ表示(仕様)について

- (ひ の き)国産ひのき(植林材)
- (木曾ひのき)扉等前面 木曾ひのき(天然木)
側面及び裏板等 国産ひのき(植林材)
- (本 け や き)本けやき材
- (新 け や き)タモ材をケヤキ色に着色

- その他の商品につきましては、お問合せください。
- 欄外に※印のある商品はカタログに掲載してありません。
- 送料は別途お願いいたします。

内 祭

(木曾ひのき・ひのき)

P	No.	商 品 名	税抜価格
3	56	高殿	250,000
	56B	新高殿	250,000
	66	天恵七社(総木曾ひのき)	1,000,000
	620	氷川厚屋根横通し三社(みす付)	106,000
	14	御嶽 特大三社	137,000
	181	竜付平安三社	200,000
4	67	光明五社	375,000
	132	光明三社	280,000
	8	平安五社・大	250,000
	9	平安五社・中	245,000
	13	平安特大七社	380,000
	76	マス組付五社・大	122,000
	77	マス組付五社・中	93,000
	47	富士通し屋根 特大五社	250,000
5	2	屋根違い五社・大	65,000
	398	鵬通し三社	150,000
	21	屋根違い五社・大	43,000
	22	屋根違い五社・中	36,000
	33	屋根違い五社・小	32,500
	180	鳳凰五社・中	63,000
	27	屋根違い七社	52,000
	158	特大三社	188,000
	128	新寸屋根違い五社	34,000
	128B	新寸屋根違い五社 唐戸	42,000
6	5	屋根違い三社・大	47,000
	6	屋根違い三社・中	37,000
	48	マス組付屋根違い三社・特大	74,000
	38	マス組付屋根違い三社・大	37,000
	65	マス組付屋根違い三社・中	30,000
	38B	マス組付屋根違い三社・大 唐戸	39,000
	65B	マス組付屋根違い三社・中 唐戸	33,000
	37	通し屋根三社・大	26,000
	36	通し屋根三社・中	22,000
	64	通し屋根三社・小	17,000
	36B	通し屋根三社・中 唐戸	28,000
	64B	通し屋根三社・小 唐戸	24,500
	171	通し屋根三社・特大	26,000
	23	屋根違い三社・大	26,000
	24	屋根違い三社・中	22,000
	25	屋根違い三社・中 B	22,000

P	No.	商 品 名	税抜価格
6	26	屋根違い三社・小	17,000
7	50	新寸屋根違い三社・大	26,000
	51	新寸屋根違い三社・中	22,000
	52	新寸屋根違い三社・小	17,000
	170	鳳凰三社シルバー金具・大	52,000
	160	鳳凰三社シルバー金具・中	46,000
	57	伊勢極上屋根違い三社	53,000
	3	通し屋根三社	27,500
	8	50B	新寸唐戸三社・大
51B		新寸唐戸三社・中	28,000
52B		新寸唐戸三社・小	24,500
50C		新寸高床格子付三社・大(みす付)	46,500
51C		新寸高床格子付三社・中(みす付)	38,500
52C		新寸高床格子付三社・小(みす付)	36,000
23B		唐戸三社・大	33,000
24B		唐戸三社・中	28,000
26B		唐戸三社・小	24,500
62		木曾通し三社(みす付)	63,500
23C		屋根違い三社・大 格子戸(みす付)	46,500
24C		屋根違い三社・中 格子戸(みす付)	38,500
21C		屋根違い五社・大 格子戸(みす付)	78,000
22C		屋根違い五社・中 格子戸(みす付)	70,000
9		1	格子付三社・大
	3A	格子付三社・小	31,000
	55	白山瓦屋根通し三社・大	95,000
	55A	白山瓦屋根通し三社・中	87,000
	164	切妻三社	79,000
	41	鳳翔彫刻入三社(みす付)	190,000
	374	鳳翔一社・大(みす付)	50,000
	394	鳳翔一社・小(みす付)	40,000
	621	鹿屋野三社	100,000
	75	格子付三社・丸柱付(みす付)	38,500
	175	かべ掛け三社	30,000
10	167	唐戸箱宮 18号彫刻らんま(みす付)	67,500
	80	唐戸箱宮 16号彫刻らんま(みす付)	61,000
	152	東型箱宮 3尺 高欄付	91,000
	153	東型箱宮 2.5尺 高欄付	69,000
	154	東型箱宮 2尺 高欄付	42,500
	150	東型箱宮 2尺	27,500
	151	東型箱宮 尺5寸	25,000

内 祭

(木曾ひのき・ひのき)

P	No.	商 品 名	税抜価格
10	179	こけら葺通し三社	295,000
	337	ケース入三社 (神殿はNo.26)	77,000
	614	茅葺通し三社	152,000
	93	箱宮 18号	34,000
	92	箱宮 16号	33,000
	162	箱宮 20号	38,000
	161	箱宮一社	23,000
	163	箱宮五社	53,000
11	12	飛驒神明一社	45,000
	399	天神唐戸一社	81,000
	186	大神明丸柱付	14,000
	59	大々神明	12,500
	10	大神明	11,000
	31	中神明	8,300
	392	格子宮	15,500
	16B	二社大黒・大	36,000
	15	恵比寿宮・大	19,000
	15B	恵比寿宮・小	18,000
	605	恵比寿宮 唐戸	37,500
	120	恵比寿宮・大 格子戸	18,000
	121	恵比寿宮・小 格子戸	17,000
	63	恵比寿札宮	12,000
	159	恵比寿札宮・特大	20,000
	40	札はり	12,000
	178	札はり・特大	20,000
12	125	高欄宮 7寸	140,000
	126	高欄宮 5寸	75,000
	176	一社唐戸 小	10,000
	155	一社唐戸 中	11,000
	177	一社唐戸 大	14,500
	622	鹿屋野一社	71,000
	116	札差	2,400
	20	荒神宮	6,500
	393	秋葉	5,000
	124	棚板 (持送り式)	5,500
	600	札入	4,000
	335	一升マス	6,800
	334	五合マス	6,300
	294	一升マス恵比寿大黒セット4寸	30,800
	295	五合マス恵比寿大黒セット3寸	22,800

※
※
※

内 祭 (けやき)

P	No.	商 品 名	税抜価格
13	615	愛宕通し屋根三社	198,000
	54	マス組付屋根違い三社	83,000
	53	大々神明	29,000
	130	大神明	25,000
	129	中神明	21,000
	29	屋根違い三社・大	58,000
	30	屋根違い三社・中B	50,000
	39	屋根違い三社・小	40,000
	28	屋根違い五社・大	95,500
	185	屋根違い五社・中	78,000
	30B	屋根違い三社・中B唐戸	53,000
	39B	屋根違い三社・小唐戸	46,000
	602	新寸格子付三社・大 (みす付)	67,500
	603	新寸格子付三社・中 (みす付)	60,000
	616	新寸屋根違い三社・大	58,000
	617	新寸屋根違い三社・中	50,000
	618	通し屋根三社・中	50,000
	619	通し屋根三社・小	40,000
	190	特大 札入	39,000
	122	小神明	
112	大天理		
111	中天理		
34	袖付		
34B	大神宮		
35	大々神宮		

※
※
※
※
※
※
※

地鎮祭用品

P	No.	商 品 名	税抜価格
14	750	紙載台 (木曾ひのき)	28,000
	751	紙入れ (木曾ひのき)	36,500
	752	半桶 台付 (さわら)	22,500
	753	手水桶 (さわら)	39,500
	754	鋤 鍬 鎌 セット (スプルス)	40,000
	755	細縄100m (左絢)	11,500
	315	玉串案 (組立式) 大 (90×75×27)	56,000
	316	玉串案 (組立式) 小 (75×75×27)	53,000
	756	三段案	120,000
	757	文鎮 (榊押さえ) 大	6,500
	758	文鎮 (榊押さえ) 小	5,500
	761	切麻入れ	5,400
	762	勝男木型榊押さえ	1,500

※
※

内 祭

神 具

P	No.	商 品 名	税抜価格
14	381	電気ローソク白コード	3,300
	227	ともしび電池式 (1対) 在庫限り	1,900
	218	春日燈籠6寸コード式 (木曾ひのき)	19,700
	272	春日燈籠8寸コード式 (木曾ひのき)	23,500
	271	春日燈籠6寸コード式 (けやき)	廃 番
	234	春日燈籠リモコン式LED (木曾ひのき) 小	21,000
	235	春日燈籠リモコン式LED (木曾ひのき) 中	23,000
	214	春日燈籠6寸銅コード式 (PC)	6,800
	217	春日燈籠5寸銅電池式 (PC)	7,500
	311	白木鳥居 大 巾60×高51 (木曾ひのき)	26,000
	312	白木鳥居 中 巾50×高40 (木曾ひのき)	23,000
15	250	木彫恵比寿大黒 3寸	16,500
	341	木彫恵比寿大黒 4寸	24,000
	350	木彫恵比寿大黒 5寸	33,000
	342	木彫雲 (文字)	1,600
	343	木彫雲	2,650
	324	玉垣 (並) 3寸 (木曾ひのき)	6,600
	325	玉垣 (並) 3.5寸 (木曾ひのき)	6,600
	326	玉垣 (並) 4寸 (木曾ひのき)	7,500
	327	玉垣 (並) 5寸 (木曾ひのき)	10,000
	310	玉垣 (並) 6寸 (木曾ひのき)	12,000
	252	木彫こま犬 3寸	19,000
	366	木彫こま犬 4寸 (白木)	27,000
	367	木彫こま犬 4寸 (塗)	32,000
	251	木彫きつね 3寸	16,500
	346	唐びつ 4寸 (木曾ひのき)	20,500
	347	唐びつ 5寸 (木曾ひのき)	25,000
	348	唐びつ 6寸 (木曾ひのき)	31,000
	384	賽銭箱 5寸 (木曾ひのき)	17,800
	385	賽銭箱 6寸 (木曾ひのき)	22,300
	386	賽銭箱 8寸 (木曾ひのき)	32,200
	317	八足台 (固定) 大 (60×35×30)	37,000
	318	八足台 (固定) 小 (55×35×30)	36,000
	219	内祭八足台・小 (木曾ひのき)	2,300
	391	内祭八足台・大 (木曾ひのき)	3,300
	89	八足台 (70×30×27) (木曾ひのき) 蟻溝	66,000
	99	八足台 (70×45×27) (木曾ひのき) 蟻溝	72,000
	319	八足台 (70×30×27) (木曾ひのき) 薄板 固定	40,000
	187	神棚台 (玉垣付)	42,000
	188	神棚台 (玉垣なし)	30,000
	169	棚板・中	13,000
	168	棚板・大	14,500
201	棚板・小 3尺 (木曾ひのき)	78,000	
202	棚板・中 3尺6寸5分 (木曾ひのき)	91,000	

※※

神 具

P	No.	商 品 名	税抜価格
16	274	遠山三宝 3寸 (木曾ひのき)	4,600
	275	遠山三宝 3.5寸 (木曾ひのき)	5,400
	276	遠山三宝 4寸 (木曾ひのき)	6,200
	360	遠山三宝 5寸 (ひのき)	2,700
	361	遠山三宝 6寸 (ひのき)	3,600
	362	遠山三宝 7寸 (ひのき)	4,700
	277	三宝 3寸 (木曾ひのき)	4,900
	278	三宝 3.5寸 (木曾ひのき)	5,500
	279	三宝 4寸 (木曾ひのき)	6,300
	221	三宝 5寸 (ひのき)	2,800
	222	三宝 6寸 (ひのき)	3,700
	223	三宝 7寸 (ひのき)	4,800
	224	三宝 8寸 (ひのき)	6,800
	225	三宝 9寸 (ひのき)	10,500
	226	三宝 尺 (ひのき)	15,800
	263	折敷 3.5寸 (ひのき)	900
	270	折敷 4寸 (ひのき)	1,000
	264	折敷 5寸 (ひのき)	1,400
	280	ゲタ付三宝 4寸 (ひのき)	1,800
	281	ゲタ付三宝 5寸 (ひのき)	2,300
	284	ゲタ付三宝 6寸 (ひのき)	2,800
	285	ゲタ付三宝 7寸 (ひのき)	3,600
	247	ゲタ付三宝 8寸 (ひのき)	4,100
	268	長三宝 6寸×4寸 (ひのき)	2,900
	282	長三宝 7寸×5寸 (ひのき)	3,700
	283	長三宝 8寸×6寸 (ひのき)	4,700
	260	神鏡 2寸 (けやき)	11,500
	261	神鏡 2.5寸 (けやき)	14,000
	262	神鏡 3寸 (けやき)	27,000
	306	神鏡 上彫 1.5寸	6,900
	377	神鏡 上彫 2寸	8,000
	378	神鏡 上彫 2.5寸	11,000
	307	神鏡 上彫 3寸	16,500
379	神鏡 竜上彫 2寸	31,000	
248	神鏡 竜上彫 2.5寸	38,000	
380	神鏡 竜上彫 3寸	45,000	
305	神鏡・特小 1.5寸	3,000	
211	神鏡・小 2寸	3,500	
212	神鏡・中 2.5寸	4,800	
213	神鏡・大 3寸	10,500	

内 祭

神 具

P	No.	商 品 名	税抜価格	
16	338	かがり火 2.5寸	1,750	
	204	かがり火 3寸	1,950	
	205	かがり火 4寸	2,500	
	259	真榊 小豆 24cm	5,300	
	339	真榊 豆 32cm	5,900	
	249	真榊 小 36cm	6,500	
	365	人工榊 1本	500	
17	390	掛軸 (天照皇大神) A 肉筆	34,200	
		掛軸 (天照皇大神) B 肉筆	46,800	
		掛軸 (天照皇大神) C 工芸	21,000	
	354	稲荷神具セット	25,000	
	207	神前幕巴紋 2尺	1,400	
	208	神前幕巴紋 3尺	2,200	
	209	神前幕巴紋 4尺	2,900	
	210	神前幕巴紋 6尺	5,900	
	351	神前幕イナリ紋 2尺 (綿・本染60×21)	4,400	
	352	神前幕イナリ紋 3尺 (綿・本染95×35)	5,800	
	353	神前幕イナリ紋 4尺 (綿・本染130×35)	7,500	
	286	セトモノセット・特小 3寸	2,800	
	231	セトモノセット・小 3.5寸	2,900	
	232	セトモノセット・中 4寸	3,500	
	233	セトモノセット・大 5寸	4,700	
	370	セトモノセット・特大 6寸	8,700	
	228	銀千ぢみセット・小 3.5寸	6,300	
	229	銀千ぢみセット・中 4寸	6,800	
	230	銀千ぢみセット・大 5寸	9,000	
	332	角花ろう立てセット・小 3.5寸	13,800	
	333	角花ろう立てセット・中 4寸	14,800	
	358	神具セットA	51,200	
	359	神具セットB	8,500	
	364	ひしゃく (ひのき)	2,800	
	349	袂い串 98cm (木曾ひのき)	32,400	
	241	手桶 (直径18cm)	29,000	
	240	手桶 (直径24cm)	34,500	
	388	手桶セットPC (ひしゃく付)	4,800	
	331	しめ縄 2尺	4,700	
	242	しめ縄 3尺	5,800	
	243	しめ縄 4尺	7,300	

※

外宮

祖霊舎

カタログ表示(仕様)について

外宮

- (木曾ひのき)木曾ひのき(天然木)
- (ひのき)国産ひのき(植林材)
- (けやき)けやき材(一部タモ材)

祖霊舎

- (木曾ひのき)木曾ひのき(天然木)
(一部合板)
- (ひのき)国産ひのき(植林材)
(一部合板)
- (新けやき)タモ材をケヤキ色に着色
(一部MDF)

- 欄外に※印のある商品はカタログに掲載してありません。
- 送料は別途お願いいたします。

外 宮

No.	商 品 名	税抜価格
504	極上八幡・尺 (木曽ひのき)	2,100,000
103	極上八幡・尺2寸 (木曽ひのき)	2,400,000
107	極上八幡・尺5寸 (木曽ひのき)	5,450,000
69	八幡宮・8寸 (木曽ひのき)	980,000
70	八幡宮・尺 (木曽ひのき)	1,230,000
71	八幡宮・尺2寸 (木曽ひのき)	1,400,000
507	八幡宮・尺5寸 (木曽ひのき)	3,700,000
105	千鳥屋根付・尺 (けやき)	970,000
43	千鳥屋根付・尺2寸 (木曽ひのき)	1,700,000
500	ほこら宮・8寸 (木曽ひのき)	350,000
502	ほこら宮・尺 (木曽ひのき)	430,000
110	ほこら宮・尺2寸 (木曽ひのき)	545,000
509	ほこら宮・尺5寸 (木曽ひのき)	2,320,000
44	流れ・8寸 (木曽ひのき)	360,000
45	流れ・尺 (木曽ひのき)	450,000
46	流れ・尺2寸 (木曽ひのき)	560,000
102	流れ・尺5寸 (木曽ひのき)	1,280,000
44K	流れ・8寸 (けやき)	560,000
45K	流れ・尺 (けやき)	720,000
46K	流れ・尺2寸 (けやき)	920,000
506	鞘建宮・尺2寸 (木曽ひのき)	360,000
505	地蔵堂Ⅰ型 (木曽ひのき)	590,000
650	地蔵堂Ⅱ型 (木曽ひのき)	590,000
60	板宮・6寸 (ひのき)	65,000
61	板宮・7寸 (ひのき)	68,000
17	板宮・8寸 (木曽ひのき)	160,000
18	板宮・尺 (木曽ひのき)	210,000
19	板宮・尺2寸 (木曽ひのき)	250,000
101	板宮・尺5寸 (木曽ひのき)	760,000
104	二社宮 (木曽ひのき)	210,000
503	三社宮 (木曽ひのき)	670,000
293	人工石台座4段 (特大)	240,000
253	人工石台座4段 (大)	174,000
254	人工石台座4段 (小)	170,000
255	人工石台座3段	123,000
290	人工石台座2段 (大)	103,000
292	人工石台座2段 (小)	83,000

※

○鳥居は各種取り揃えておりますのでお問合せください。(木製・塩ビ製)

○その他特注商品はお見積もり致します。

祖靈舎

No.	商 品 名	税抜価格
136	護山20号	720,000
137	護山20号 (新けやき)	790,000
88	永寿22号 (木曾ひのき塗仕上)	1,500,000
	永寿20号 (木曾ひのき塗仕上)	1,350,000
86	新白雲22号 (木曾ひのき塗仕上)	1,500,000
	新白雲20号 (木曾ひのき塗仕上)	1,350,000
140	萌木	770,000
139	報恩18号 (新けやき)	980,000
138	報恩18号 (ひのき塗仕上)	900,000
82	浄明21号 (木曾ひのき塗仕上)	770,000
83	浄明23号 (木曾ひのき塗仕上)	830,000
144	橘18号 (新けやき)	720,000
145	橘18号 (ひのき塗仕上)	670,000
321	聖22号 (新けやき)	530,000
322	聖17号	390,000
	聖17号用下台	120,000
323	聖22号	455,000
96	飛翔別台	廃 番
97	飛翔上置17号	廃 番
98	飛翔上置20号	廃 番
148	御霊舎・小 (木曾ひのき)	50,000
141	御霊舎・中 (木曾ひのき)	85,000
149	御霊舎・大 (木曾ひのき)	155,000
156	御霊舎・屋根付 (木曾ひのき)	155,000
90	千琴	555,000
91	息吹	430,000
94	舞	500,000
133	風	廃 番
135	姫	90,000
134	桜	185,000
244	祖霊舎用神具セット・特小	39,000
	祖霊舎用神具セット・小	49,800
	祖霊舎用神具セット・中	62,000
	祖霊舎用神具セット・大	81,200
246	銘々用霊璽 6寸	11,600
146	幅広銘々用霊璽 6寸	14,000

※

※

※

祖靈舎

No.	商 品 名	税抜価格
147	回出霊舎 8寸	19,500
245	回出霊舎 6寸	14,000
273	吊り春日燈籠 (ひのき) (LED球)	36,000
330	常撰膳 5寸	5,000
	常撰膳 5.5寸	5,100
	常撰膳 6寸	5,200
	常撰膳 6.5寸	5,400
	常撰膳 7寸	5,900
228	銀千ぢミセット 3.5寸	6,300
229	銀千ぢミセット 4寸	6,800
230	銀千ぢミセット 5寸	9,000
379	神鏡 竜上彫 2寸	31,000
248	神鏡 竜上彫 2.5寸	38,000
380	神鏡 竜上彫 3寸	45,000
306	神鏡 上彫 1.5寸	6,900
377	神鏡 上彫 2寸	8,000
378	神鏡 上彫 2.5寸	11,000
307	神鏡 上彫 3寸	16,500
301	神鏡 鳳凰上彫 2寸	20,000
302	神鏡 鳳凰上彫 2.5寸	26,500
317	八足台 (固定) 大 (60×35×30)	37,000
318	八足台 (固定) 小 (55×35×30)	36,000
89	八足台 (70×30×27) (木曾ひのき) 蟻溝	66,000
99	八足台 (70×45×27) (木曾ひのき) 蟻溝	72,000
319	八足台 (70×30×27) (木曾ひのき) 薄板 固定	40,000
387	ぼんぼり 2尺	50,000
296	角型吊燈籠 大 (LED球)	10,500
297	角型吊燈籠 中 (LED球)	9,300
298	角型吊燈籠 小 (LED球)	8,600
100	遺影アルバム 「いのち」	45,000
100-1	遺影アルバム S	25,000
759	過去帳台 (PC) 4寸	3,900
760	過去帳台 (PC) 4.5寸	4,300

※
※

※



取扱店

- ページ数の都合により、本カタログでは同一商品でサイズ違いの物は写真を一点しか紹介しておりません。サイズによって部品の数や形等に多少違いがあったり、掲載写真と色が異なる場合がありますが、あらかじめご了承ください。
- 特別注文品の御用命も承っておりますのでお気軽にご相談ください。金額につきましては別途御見積いたします。
- 本カタログに掲載の製品はシーズン中品切れになる場合もございますのでご確認ください。
- 手造りの木製品のため、寸法に多少の誤差が生じることがございます。あらかじめご了承ください。
- 本カタログ掲載の製品は、改良のため予告なく変更することがあります。