

このたびは、YKK AP 商品をご採用いただき、誠にありがとうございます。

- 変更**
- 壁付ブラケット出幅130用を追加しました。
 - ポリカルルーバーを追加しました。

本説明書は専門知識を有する業者様向けの内容となっております。誤った方法で作業を行うと、不具合につながるおそれがあります。作業には危険が伴いますので、専門知識を有する業者様が行ってください。

チェックシート

取付時、下記項目の確認をしてください。

項目	チェック欄
● 本体取付用コーチねじの柱へのねじ込み深さは30mm以上ありますか？	

- お願い**
- 商品を正しく組立・施工していただくために、説明書の内容をご確認ください。
 - 商品の組立・施工については、必ず本説明書に従ってください。
 - 取付ねじの位置に柱、間柱があることを確認してください。
 - ねじの取付位置は、柱の端部にならないよう、また、外装材の端部にならないようにしてください。
 - 組立・施工は所定のねじを使用して最後まで締め付けてください。
 - コーチねじは必ずドリルで下穴をあけ、シーリング材を充てんしてから、たたき込まずに確実にねじ止めしてください。
 - ブラケットは柱位置に確実に取付けてください。
 - 躯体への取付の際は、仮固定後、放置せず、ただちに本固定してください。
 - 施工前に必ず建築図面等から柱、間柱などの位置、寸法、外装材、下地の寸法を確認してください。
 - 施工前に、製品の対角を測り、ねじれ・ゆがみのないことを確認してください。
 - 施工後、各部の締め忘れやゆるみがないか、よく確認してください。
 - また、室内側から本体を強くゆすり、がたつきやゆるみがないかよく確認してください。
 - 本説明書に掲載している部品以外は使用しないでください。
 - サイディング通気工法の場合、ブラケットの取付位置に胴縁があることを確認しておいてください。
 - あらかじめ、胴縁下地材を入れておくように建築施工業者と相談しておいてください。
 - 商品の上に乗ったり、はしごを掛けしないでください。
 - 商品の変形だけでなく落下事故の原因になります。
 - 取扱説明書・使い方 & お手入れガイドブックを施主様にお渡しください。

シーリングは必ず実施してください!

- 「シーリングマーク」で表示している箇所のシーリングは必ず行ってください。シーリングがされない、漏水の原因となったり、家屋や家財を傷めるなど**重大事故につながるおそれ**があります。
- 外壁面とのシーリングは、プライマーを塗布し、伸縮性に優れた変成シリコン系シーリング材をご使用ください。(別途手配品)

全体構成図

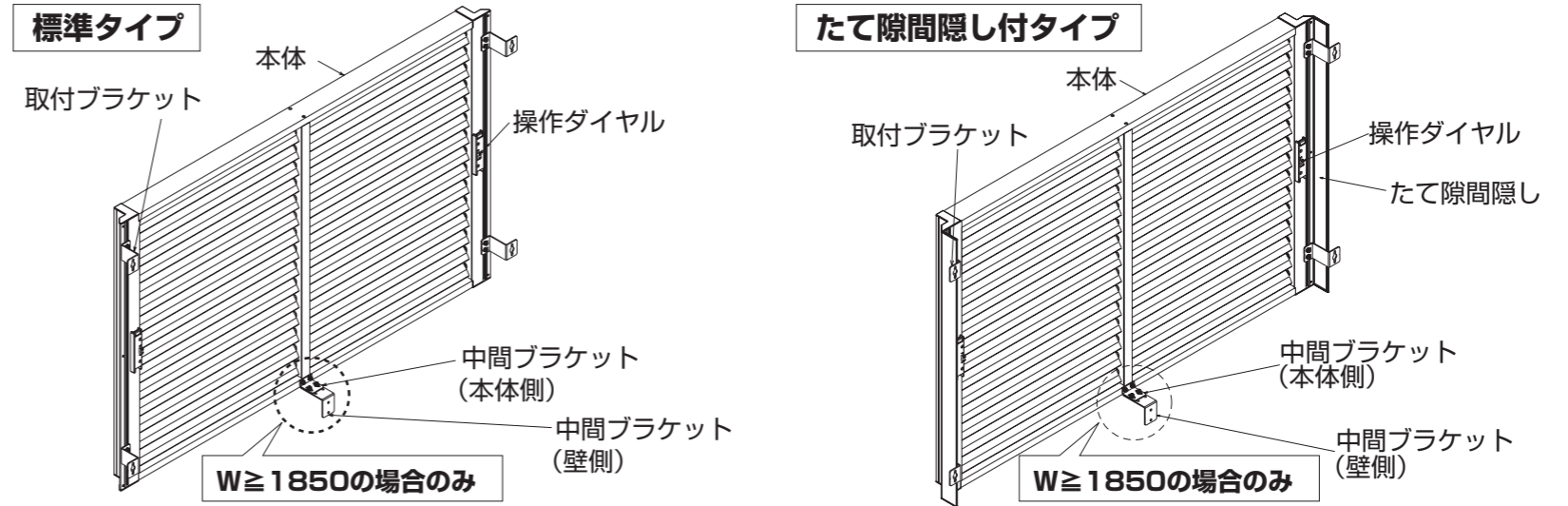

同梱一覧

中間ブラケット [W ≥ 1850の場合(同梱)]

姿図					
品名	中間ブラケット	中間ブラケット	座金組込六角ボルト (M5×14)	フランジ付六角ナット (M5用)	座金組込コーチねじ (φ5×75)
品番	4K-14043	5K-19303	2K-16394	3K-11829	4K-14047
個数	1	1	4	2	2

壁付ブラケット 1MG-G-#

姿図						
品名	壁付ブラケット	壁付ブラケット	壁付ブラケット	壁付ブラケット	座金組込六角ボルト (M5×12)	座金組込コーチねじ (φ5×75)
品番	4K-14040	4K-14041	5K-19302	5K-19405	4K-14046	4K-14047
個数	4	4	4	4	8	8
1MG-G-1	-	-	-	-	8	8
1MG-G-2	-	4	-	-	8	8
1MG-G-7	-	-	4	-	8	8
1MG-G-8	-	-	-	4	8	8

枠付ブラケット 1MG-G-3

姿図	
品名	枠付ブラケット
品番	4K-17491
個数	4

入隅ブラケット 1MG-G-4

姿図			
品名	入隅ブラケット	座金組込六角ボルト (M5×12)	座金組込コーチねじ (φ5×75)
品番	4K-14045	4K-14046	4K-14047
個数	2	4	4

1. ブラケットの取付

壁付納まりの場合

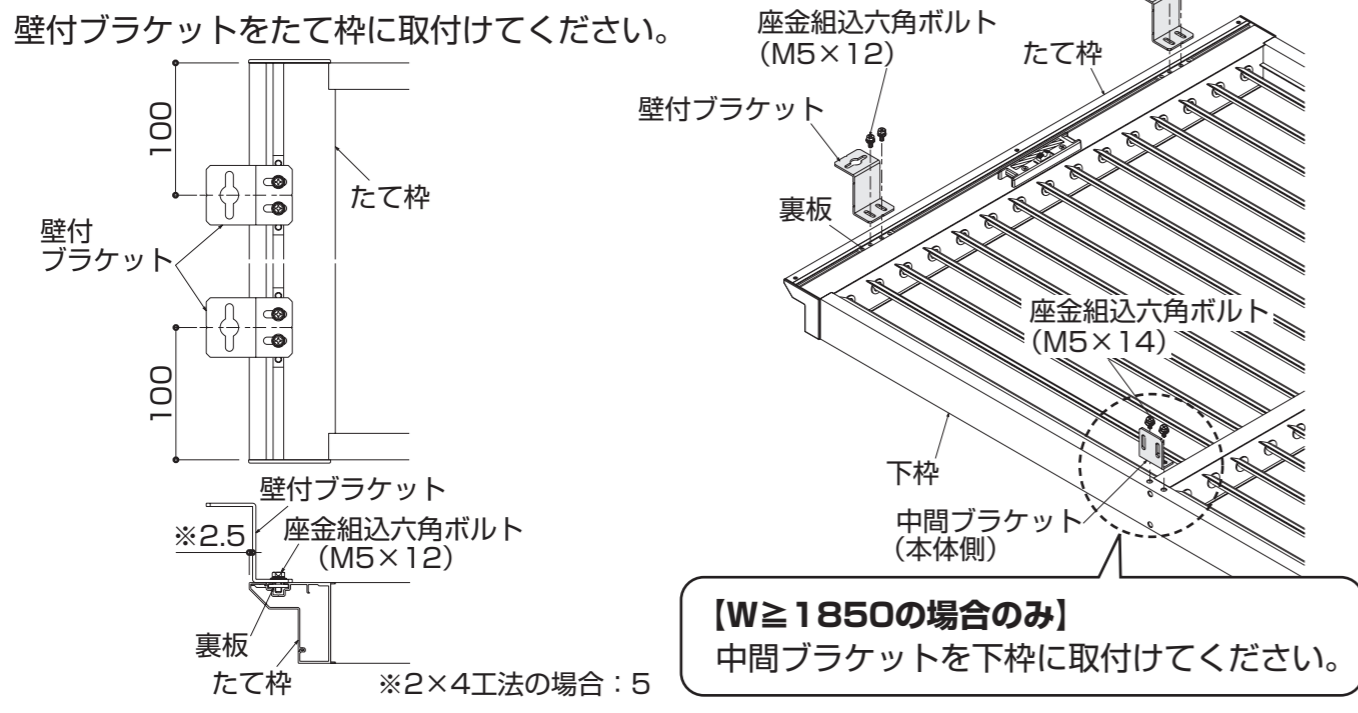

入隅の場合

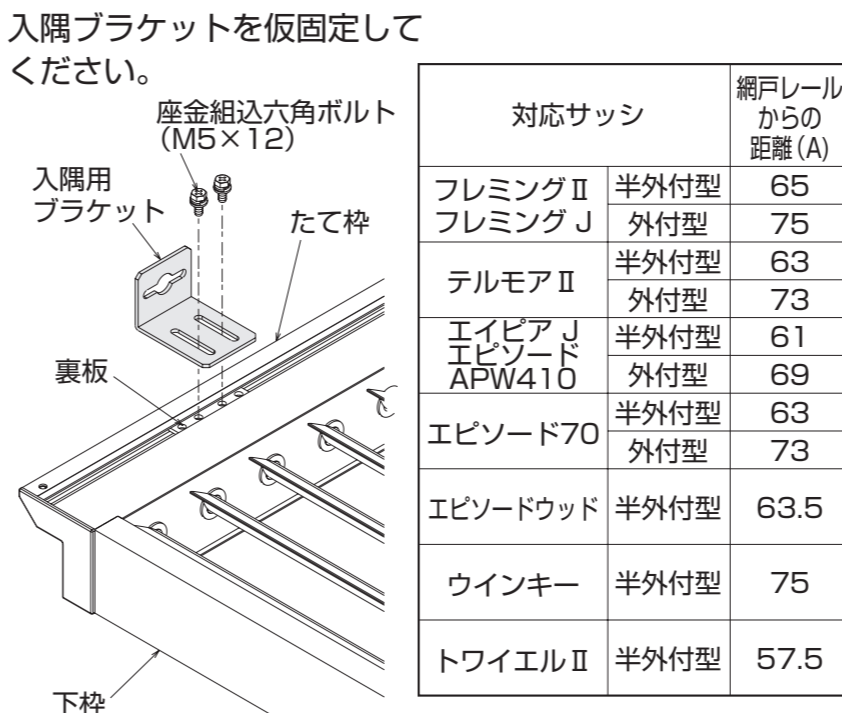

サッシ枠付納まりの場合

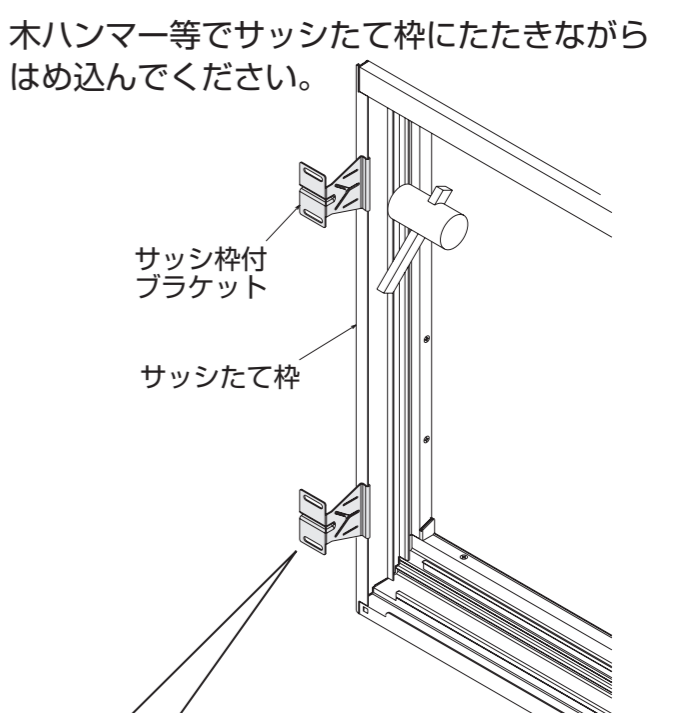

2. 取付位置の墨出し

壁付納まりの場合

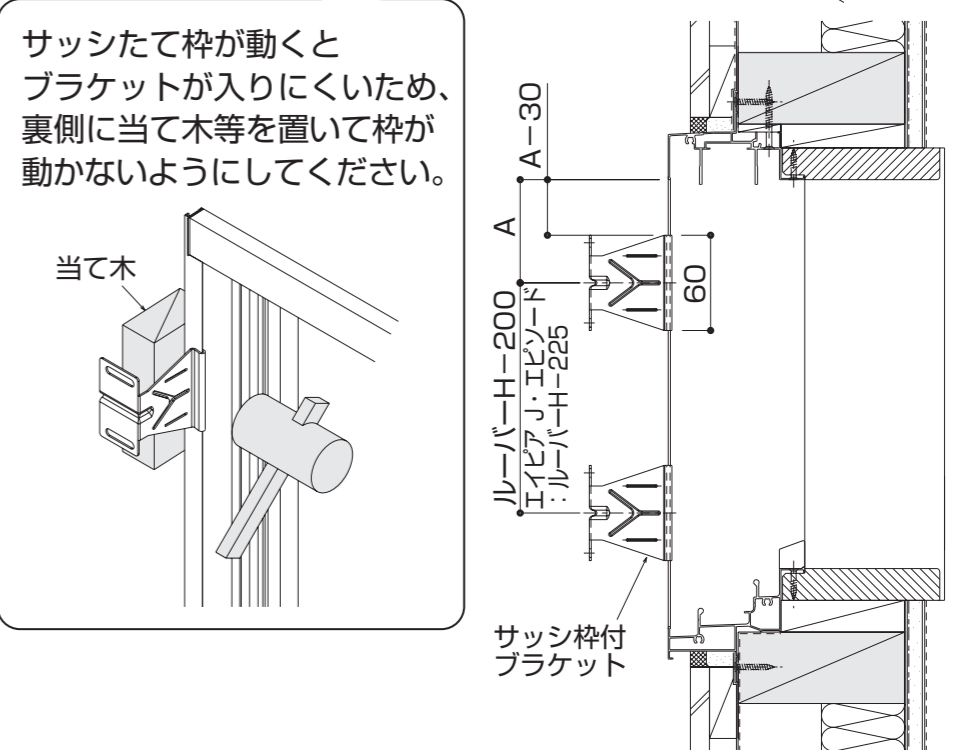
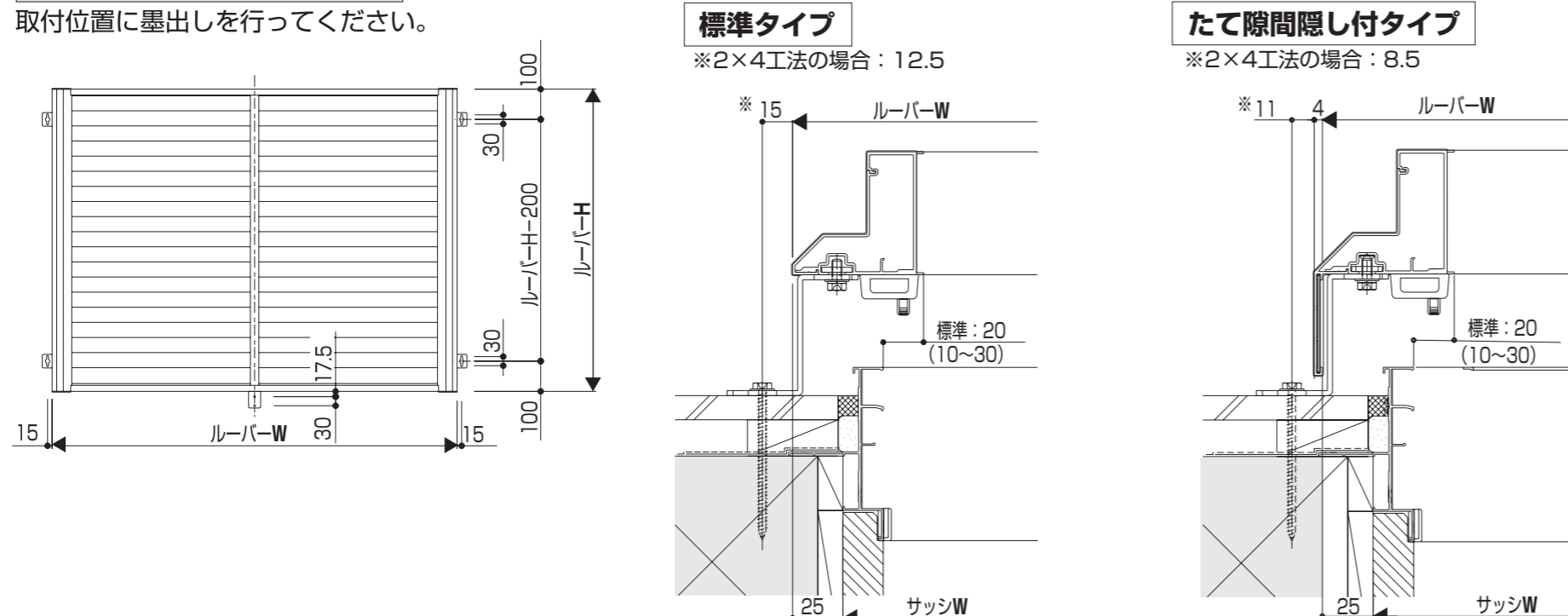

[半外付型]

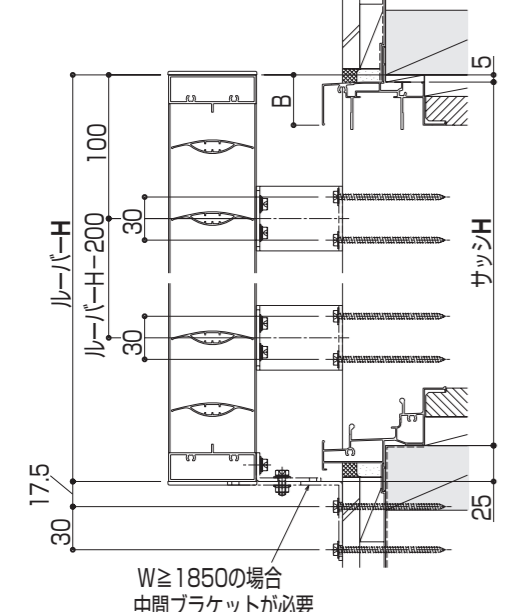

対応サッシ	網戸レールからの距離 (B)
フレミングII	35
フレミングJ	27
APW310	27
テルモAII	37
エピソード	39
エイピアJ	39
エピソード	39
エピソードウッド	36.5
ウインキー	25
トワイエルII	42.5
リナーテ	32
APW330	55
プラマードIII	52

[外付型]

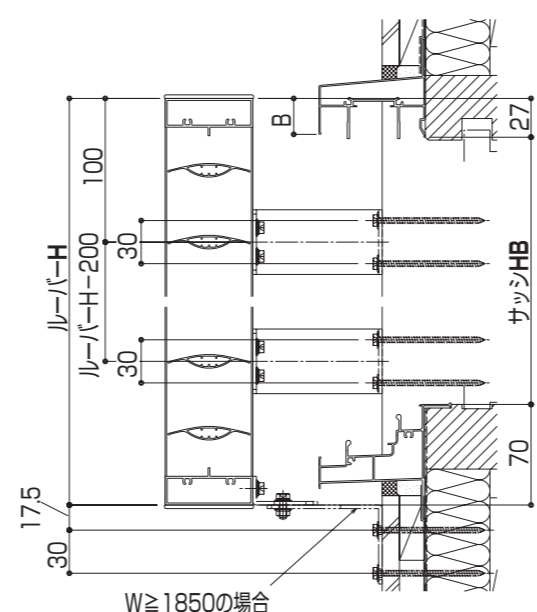

対応サッシ	網戸レールからの距離 (B)
フレミングII	25
フレミングJ	25
テルモAII	27
エピソード70	27
エイピアJ	31
エピソード	31
APW410	31

3. 下穴あけ・シーリング

壁付納まりの場合

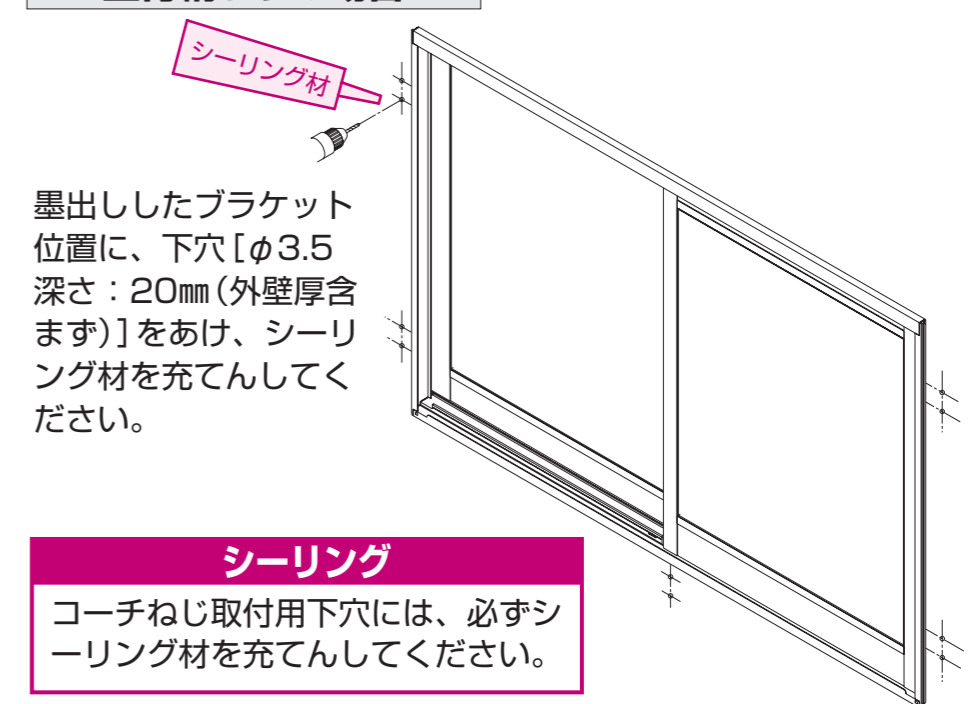

4. ルーバー本体の取付

壁付納まりの場合

[W ≥ 1850の場合]

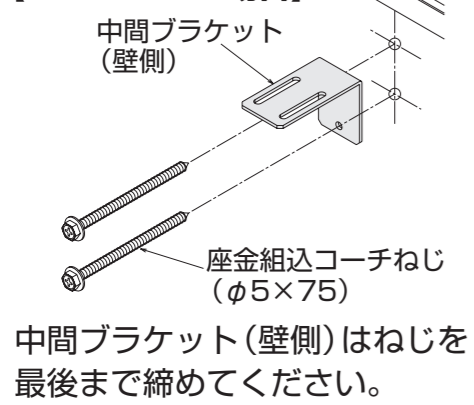

② ①で締め込んだコーチねじにルーバーのブラケットをひっかけて仮固定してください。ルーバーの水平・垂直、出入りを確認し、コーチねじを本固定してください。

■中間ブラケット部 [W ≥ 1850の場合]

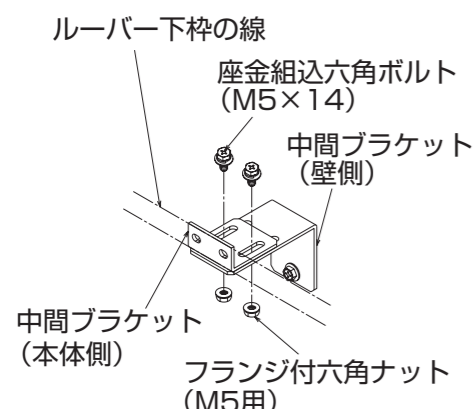

中間ブラケット (壁側)が下枠底面のねじ穴隠しに干渉する場合は、ねじ穴隠しをはずしてください。

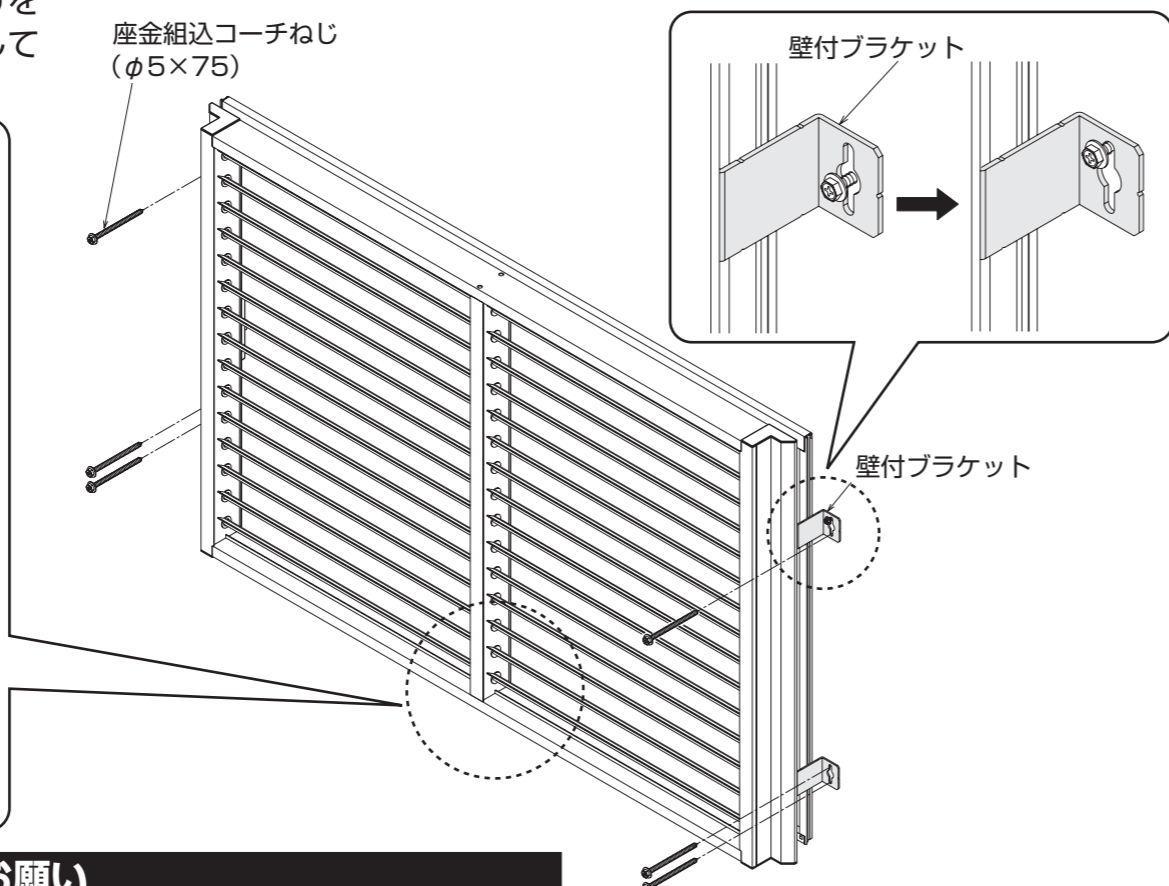
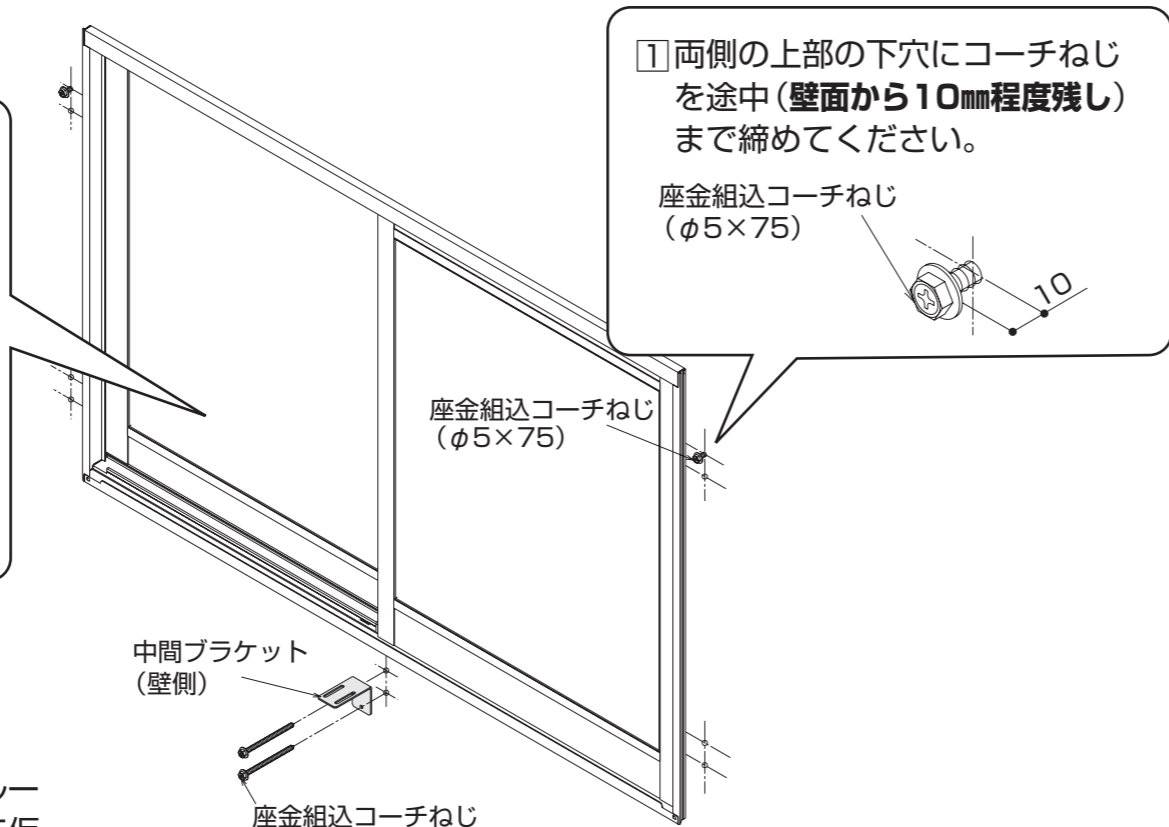

サッシ枠付納まりの場合

① サッシ枠にルーバー本体を取付、ルーバーの水平・垂直を確認し、ボルトで本固定してください。

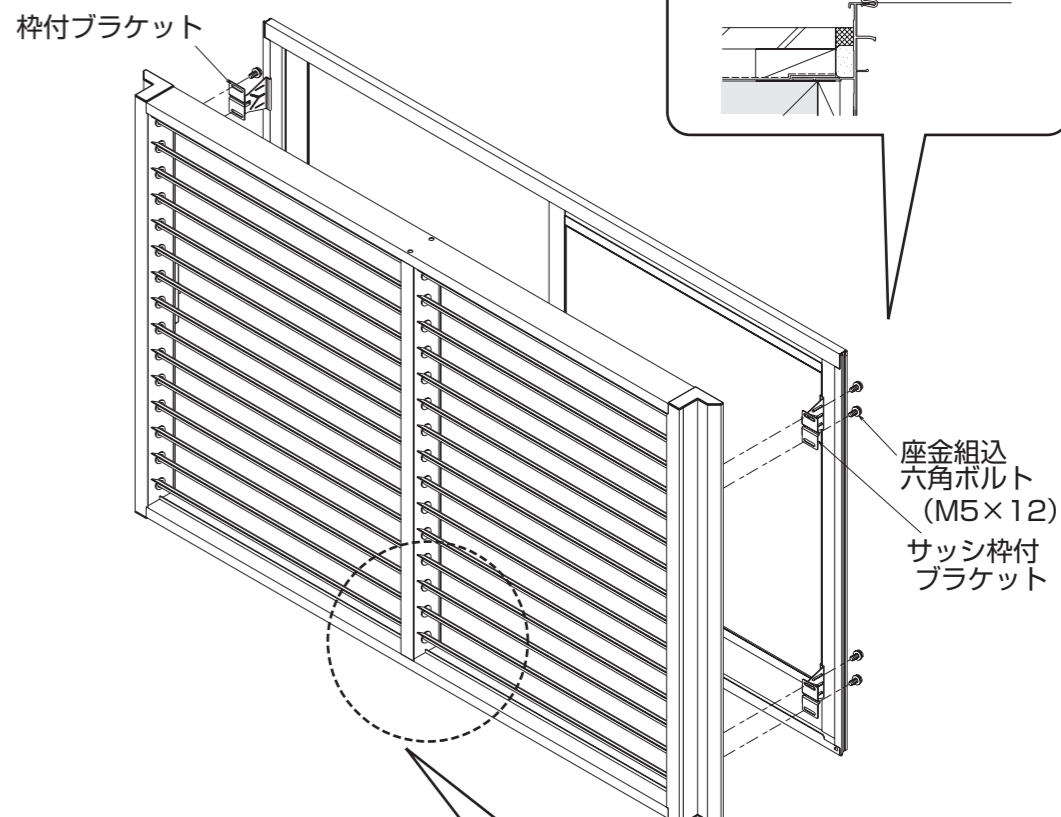

■中間ブラケット部 [W ≥ 1850の場合]

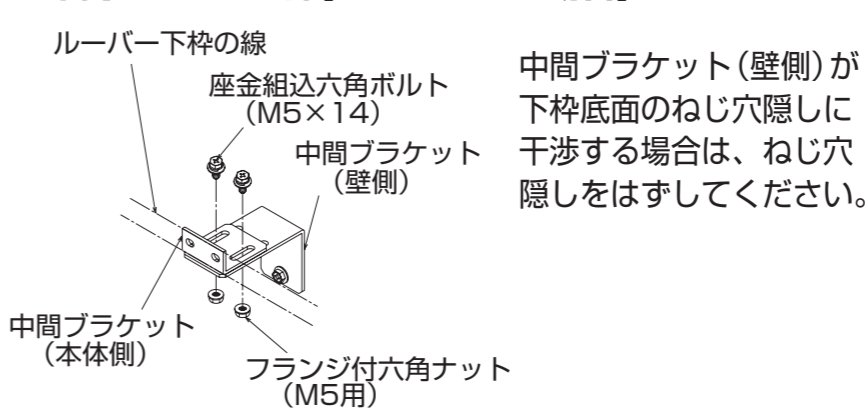

ポイント

最初にサッシ枠付ブラケットをルーバー本体に仮付けしてから、サッシたて枠に取り付け、最後にボルトを本固定する方法もあります。(標準タイプの場合のみ)

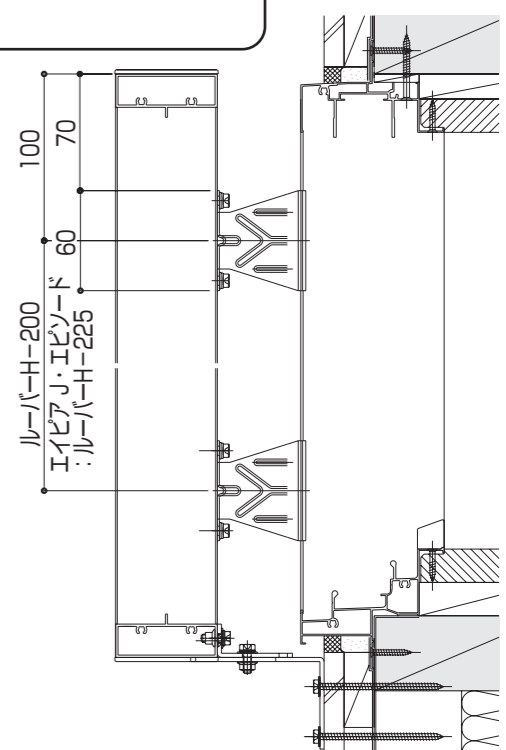
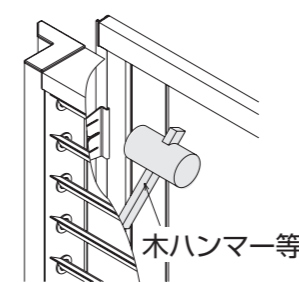

お願い

必ずねじ込み深さを30mm以上にしてください。

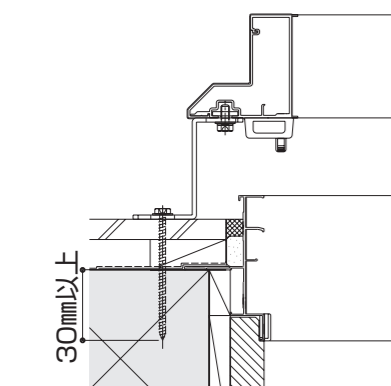

壁厚が42mm以上の場合は、厚壁用ねじセットを別途手配してください。

●厚壁用ねじセット (別途手配品)

品名	品番	呼び寸法	入数
座金組込十字穴付コーチねじ	GKM-1	φ5×90	10本

納まり参考図 (単位: mm)

標準タイプ

●在来木造納まり (半外付・壁付ブラケット・アルミルーバー)

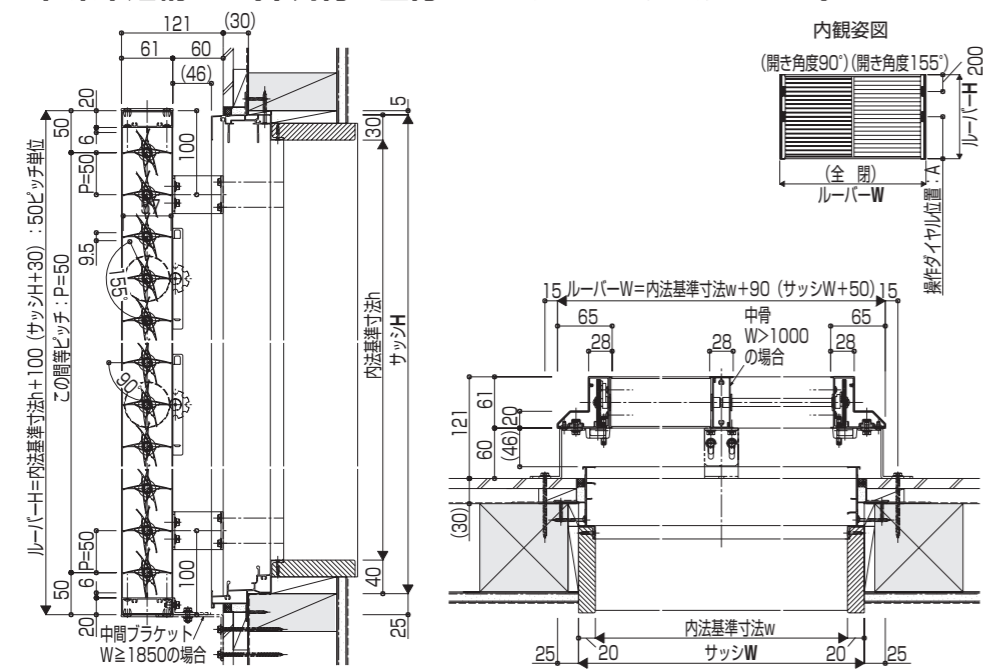

●2×4納まり (半外付・壁付ブラケット・アルミルーバー)

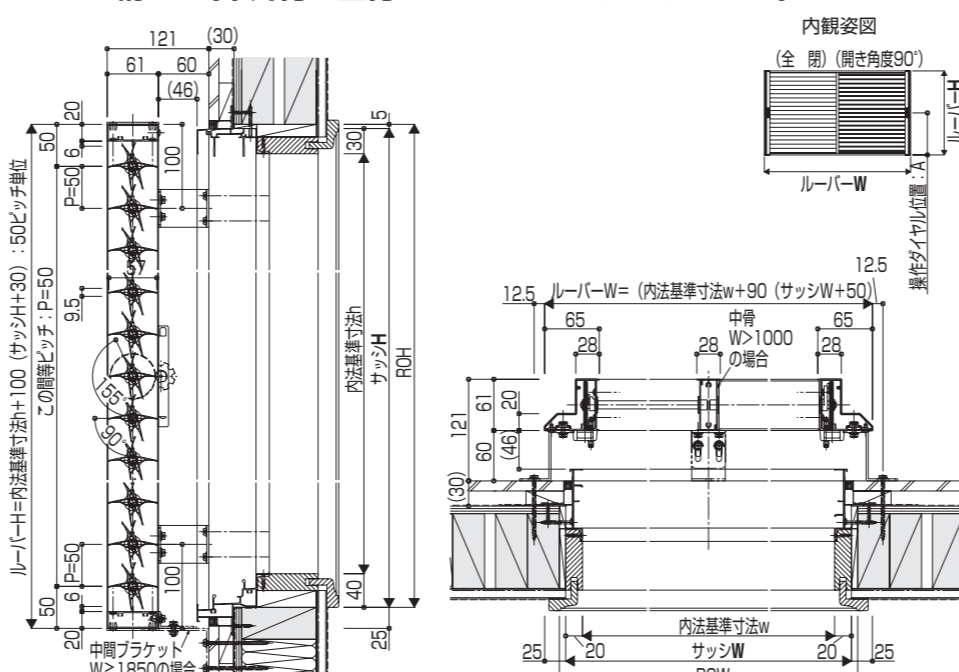

●壁付ブラケット (ルーバーW=内法基準寸法w+92 (サッシW+90))

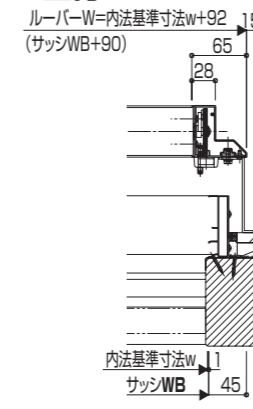

●サッシ枠付ブラケット (ルーバーW=内法基準寸法w+90 (サッシW+50))

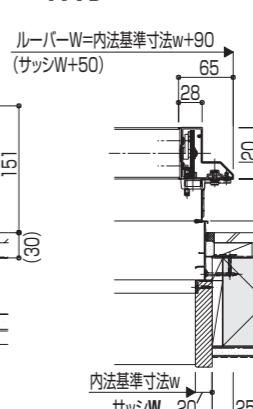

●入隅ブラケット (ルーバーW=内法基準寸法w+90 (サッシW+50))

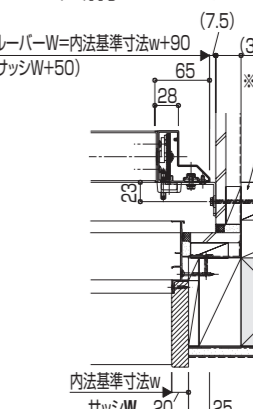

たて隙間隠し付タイプ

変更

●在来木造納まり (半外付・壁付ブラケット・ポリカルルーバー)

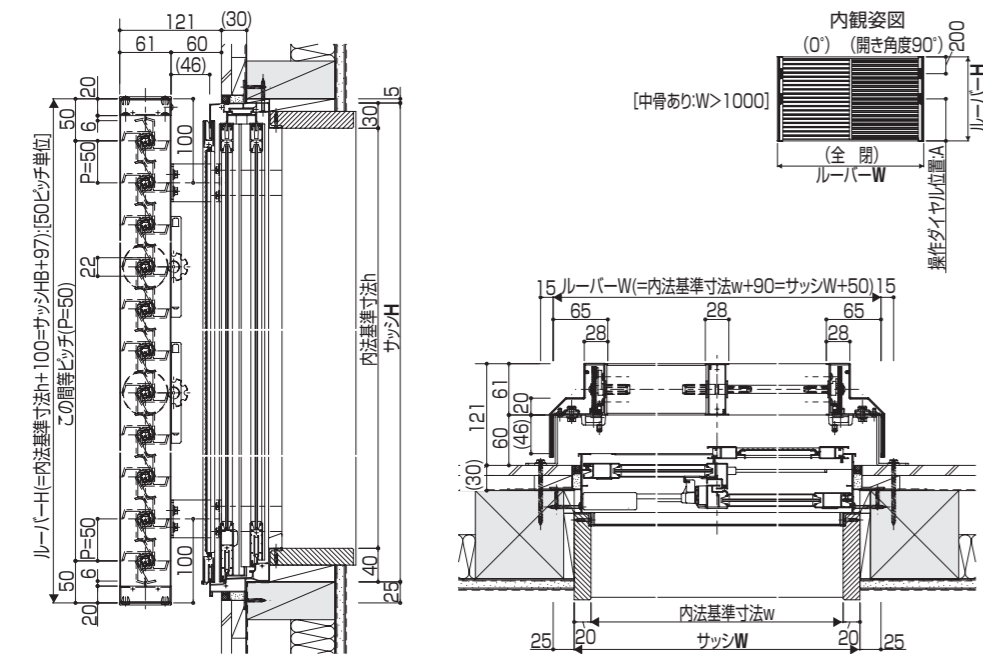

たて隙間隠し付タイプ (APW310・330 引違い窓用)

●在来木造納まり (壁付ブラケット出幅110・アルミルーバー)

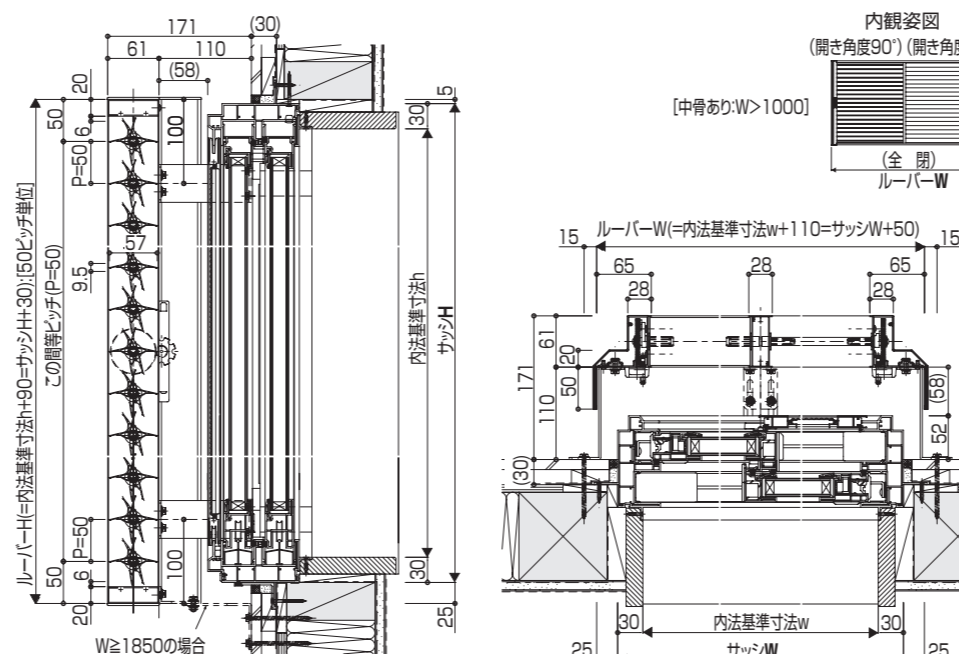

たて隙間隠し付タイプ (APW310・330 片上げ下げ窓用)

変更

●在来木造納まり (壁付ブラケット出幅130・アルミルーバー)

