

このたびは、YKK AP 商品をご採用いただき、誠にありがとうございます。

**変更** 右勝手にする場合、上ピボットヒンジの移動位置を変更しました。確認して取付けてください。

本説明書は専門知識を有する業者様向けの内容となっております。誤った方法で作業を行うと、不具合につながるおそれがあります。作業には危険が伴いますので、専門知識を有する業者様が行ってください。

- お願い**
- 商品正しく組立・施工していただくために、説明書の内容をご確認ください。商品の組立・施工については、必ず本説明書に従ってください。
  - シーラーなどの水密部品は説明書に従って組立ててください。サッシからの漏水は家を傷め、施工主様から賠償を求められることがあります。
  - 組立は、所定のねじを使用し最後まで締め付けてください。締め付け不良は漏水や事故の原因になります。
  - 取付開口部の水平・垂直、対角寸法およびねじのねじ止めを確認してください。取付開口部の精度が悪いと、商品本来の機能を発揮できず、家屋の損傷の原因になります。
  - 商品周辺の防水処理と商品本体のシーリングは説明書に従って必ず行ってください。漏水は、家屋や家財を傷める原因になります。
  - 施工完了後、説明書の調整方法通り調整が行われていることを確認してください。調整不良は操作不良や異常音の原因になります。

**注意**

組立時、電動ドライバー・エアドライバー使用の際は、締め付けトルクは以下を目安に設定してください。

障子：2.0~2.5N・m(20~25kgf・cm)程度  
 枠：2.0~2.5N・m(20~25kgf・cm)程度

**注意**

「電動ドライバー使用禁止マーク」で表示している箇所のねじ止めは必ず手締めで行ってください。電動ドライバーを使用すると、部品を歪形させたり、ねじ頭をつぶすおそれがあります。

**チェックシート**

組立・取付時、本文中に表示している「**チェックマーク**」の確認をしてください。

項目	チェック欄
① 組立時、トルク調整をしましたか？	
② シーラーの位置ずれ・折れ曲がりはないですか？	
③ 枠のねじれ・対角ずれ・ハラミ・つづみの無いことを確認しましたか？	
④ 枠の本固定にシーリングを併用しましたか？	
⑤ 枠まわりのシーリングをしましたか？	
⑥ 障子吊込み後、開閉操作の確認を行いましたか？	
⑦ 調整後、ねじをしっかりと締めましたか？	
⑧ ライナーを外しましたか？	

**シーリングは必ず実施してください!**

「シーリングマーク」で表示している箇所のシーリングは必ず行ってください。シーリングがされない、漏水の原因となったり、家屋や家財を傷めるなど**重大事故につながるおそれ**があります。シーリングマーク

この説明書は左勝手を示しています。

## 商品構成図

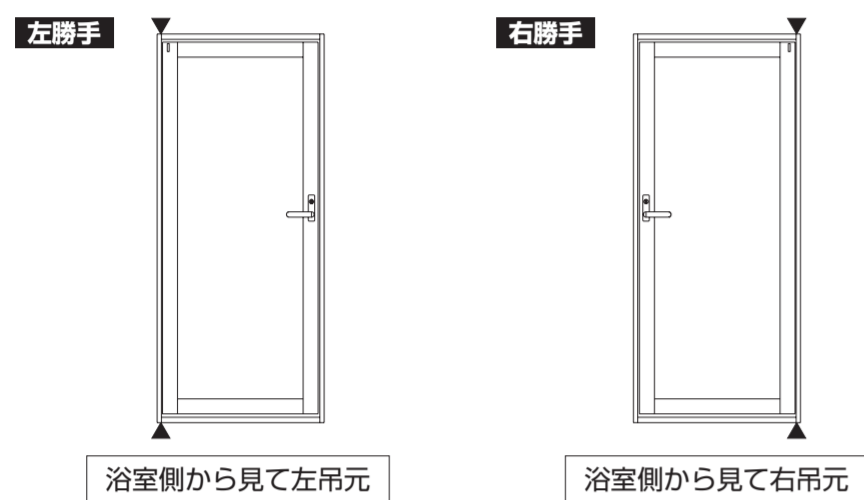

出荷時、枠には左勝手用に部品が付いています。

## 同梱一覧

内付枠	上枠	下枠	左たて枠	右たて枠
部材名	アームストッパー・ピボットヒンジ・AT材付	ピボットヒンジ・AT材付	シーラー・AT材付	シーラー・AT材付
備考				
半外付枠	上枠	下枠	左たて枠	右たて枠
部材名	アームストッパー・ピボットヒンジ・AT材付	ピボットヒンジ・AT材・水密材付	シーラー・小口キャップ・AT材付	シーラー・小口キャップ・AT材付
備考				

番号	①	②	③	④	⑤	⑥	⑦
姿							
品名	小トラスタッピンねじ2種 (φ4×35)	薄バインド小ねじ (φ4×6)	穴塞ぎシール	錠受	丸木ねじ (φ3.5×20)	皿木ねじ (φ3.8×40)	ねじり釘
品番	BM-4035G	MS-4006	K-40433	2K-32104	WO-3520D6	WF-3840	K-6606A
個数	内付枠: 8, 半外付枠: 8	2	2	1	9	2	12
備考	枠組立用	錠受取付用			額縁取付用	枠取付用	枠取付用

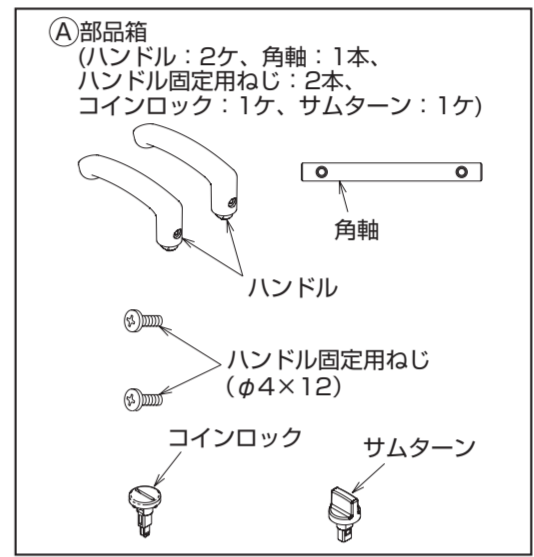

## 1. 障子の部品取付



**ポイント**

サムターンは浴室側になるようにしてください。

- ハンドルを固定し、ねじをしっかりと締め付けてください。
- サムターンとコインロックを内外からはさみ込むよう取付けてください。

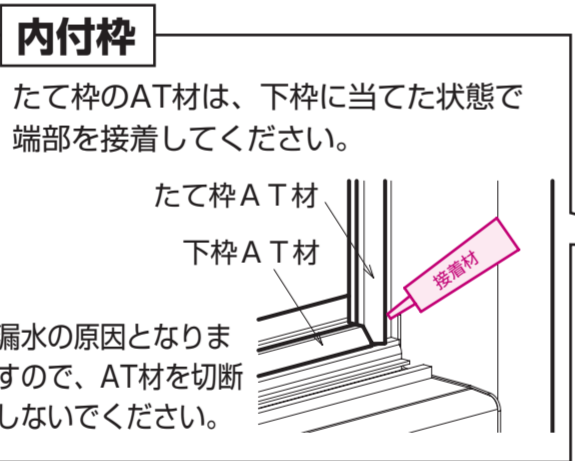

## 2. 枠の組立

図は、半外付枠で示しています。

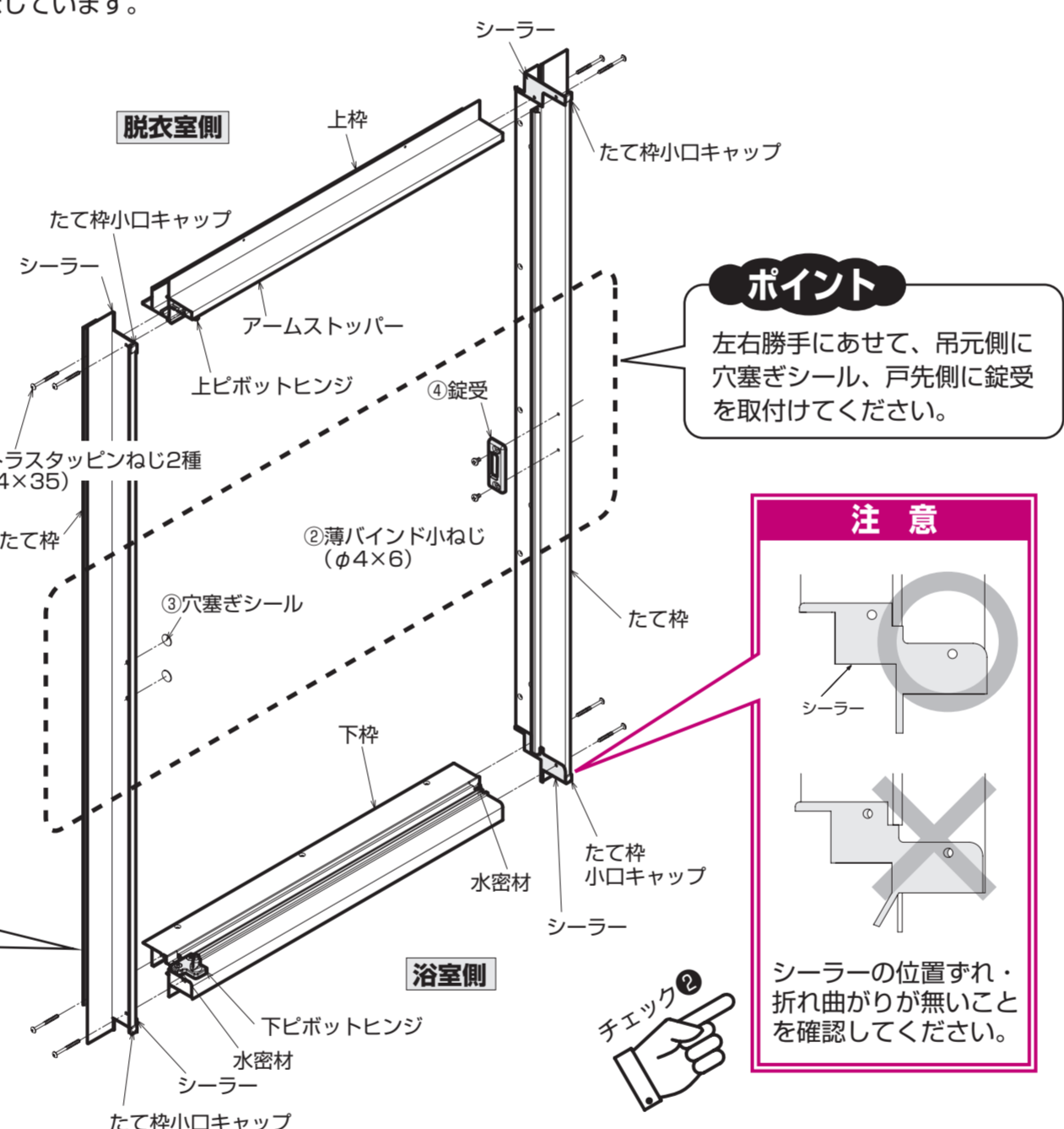

**ポイント**

左右勝手にあてて、吊元側に穴塞ぎシール、戸先側に錠受を取付けてください。

**注意**

シーラーの位置ずれ・折れ曲がりがないことを確認してください。

## 右勝手にする場合

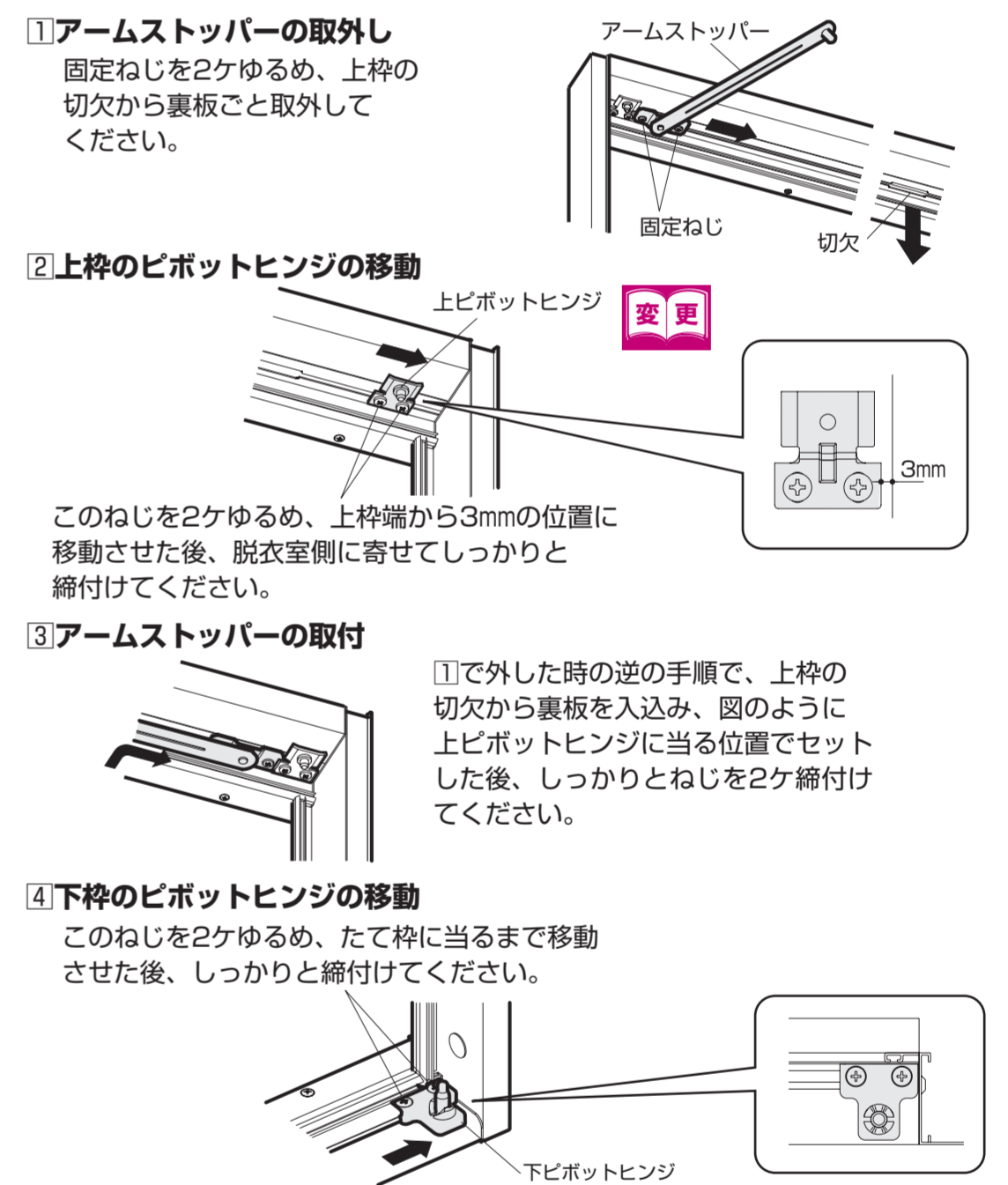

## 3. 枠の取付

- 開口部の水平・垂直・面違いを確かめてください。
- サッシ枠を開口部へはめ込み、仮止めし、下げ振り・水準器・巻尺などを使用し、水平・垂直・対角寸法を確認してください。
- 枠の左右出入を調整してください。(出入を修正し、すき間があれば詰木を入れてください。)
- 枠外部をねじり釘で本付けし、枠内部を皿木ねじでしっかりと固定してください。上下枠に対しては十分、直角に注意して取付けてください。

**注意**

躯体側の防水処理は必ず行ってください。

**シーリング**

枠の見付部本固定には必ずシーリングを併用してねじ止めしてください。ねじ止め後、はみ出したシーリング材はきれいに拭き取ってください。

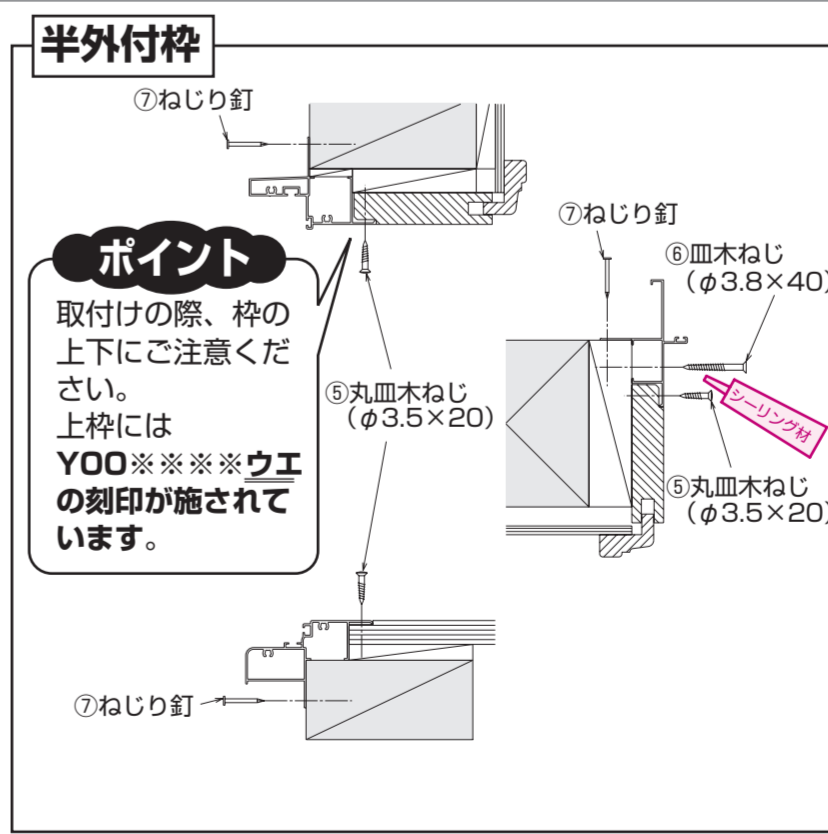
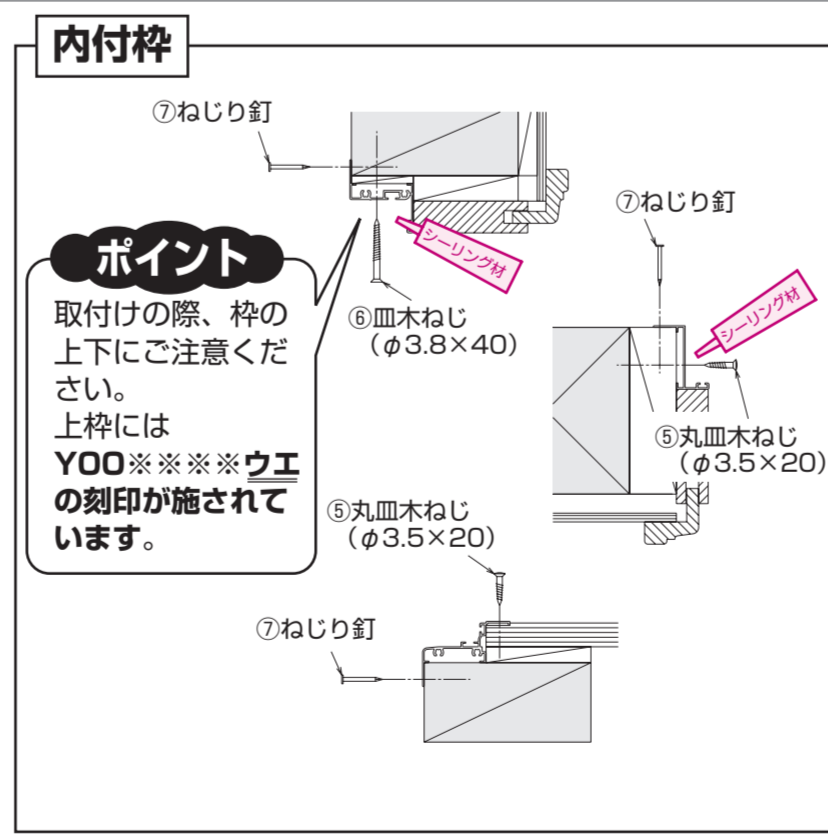
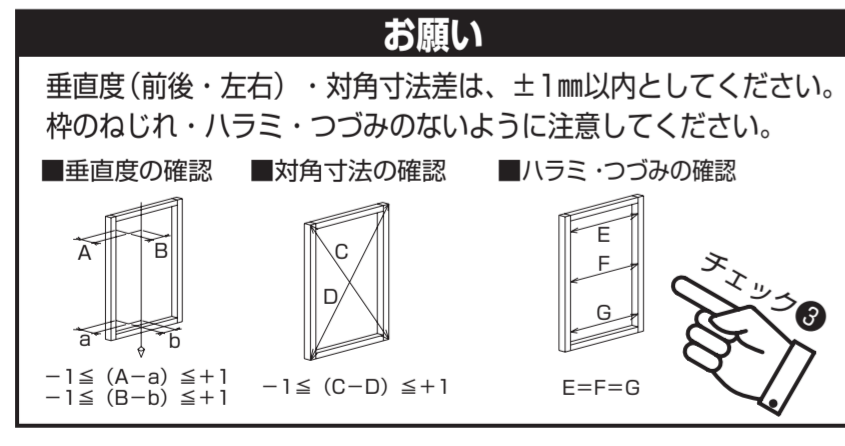

## 5. 障子の吊込み

### ① 障子本体の吊込み

- 障子の下ピボットヒンジ受を下枠のピボットヒンジの軸にはめ込んでください。
- 上ピボットヒンジ受を押し下げながら、上枠のピボットヒンジの軸にはめ込んでください。

**ポイント**

吊込み、取外しは、障子を30°以下に開いた状態で行ってください。

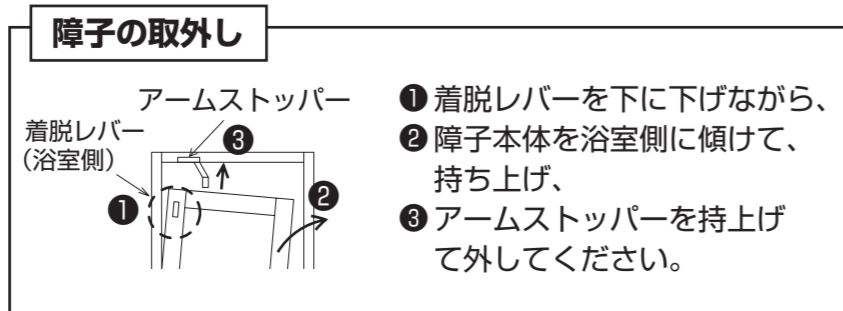
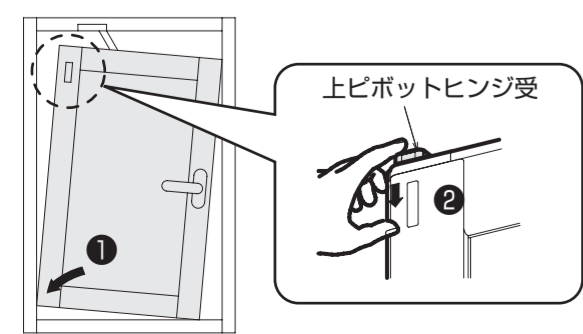

### ② アームストッパーとスライダの連結

- 上枠内にあるスライダーを吊元側へ寄せてください。
- アームストッパーの軸を上枠内へ挿入してください。スライダーより戸先側であればどこでも良いです。
- そのまま障子を、パチンと音がするまで開いてください。スライダーより戸先側であればどこでも良いです。

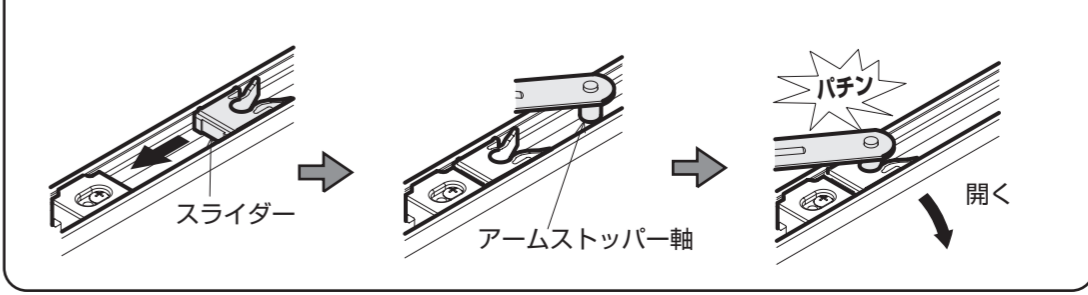
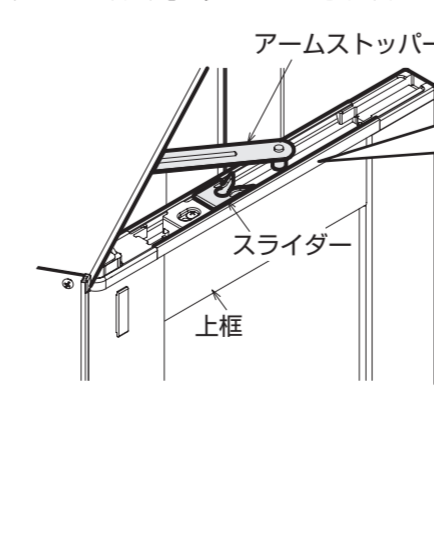



## 6. 障子の吊込み状態の確認

障子を基準に枠の施工をチェックしてください。

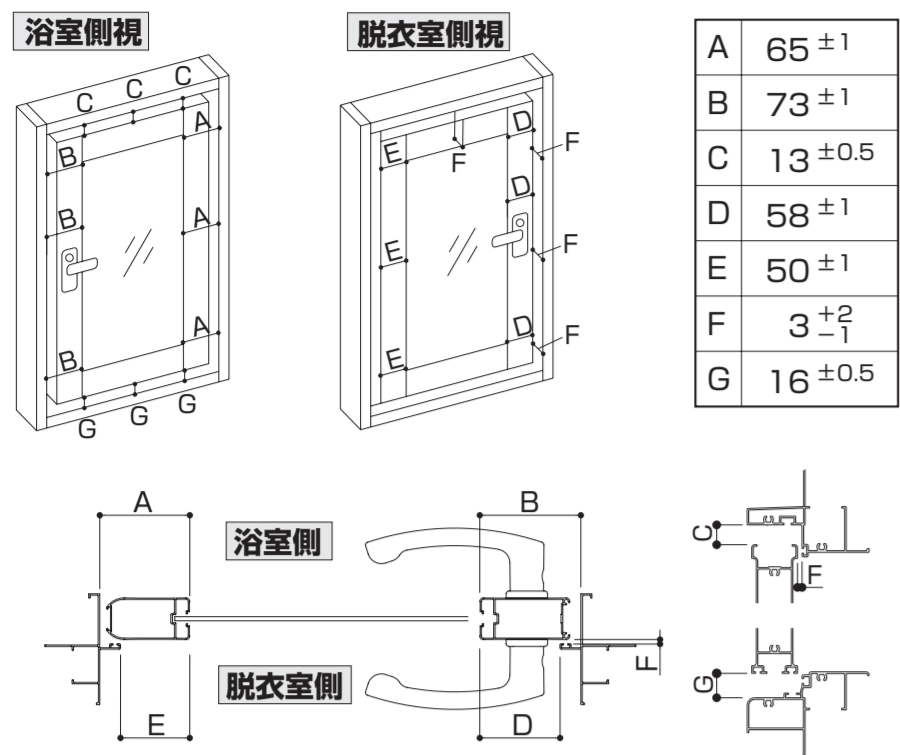

## 7. 調整

### 〈錠受の調整〉

ラッチのかけが悪い場合 ⇒ 浴室側へ  
障子のガタツキが大きい場合 ⇒ 脱衣室側へ

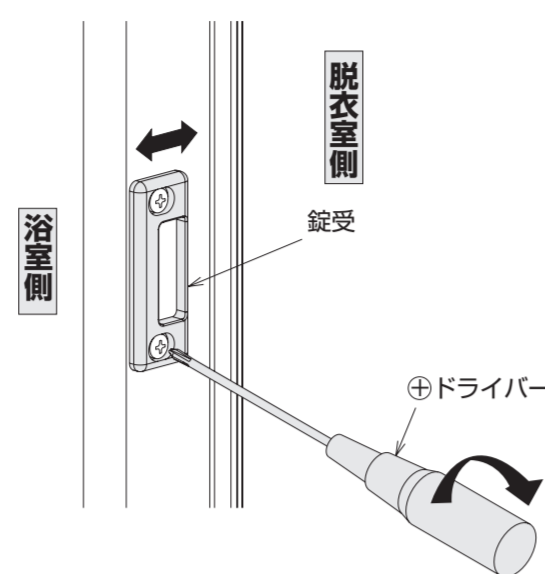

### 〈ピボットヒンジの調整〉

上部ピボットヒンジを動かすこと  
によって建付けを微調整することが  
できます。

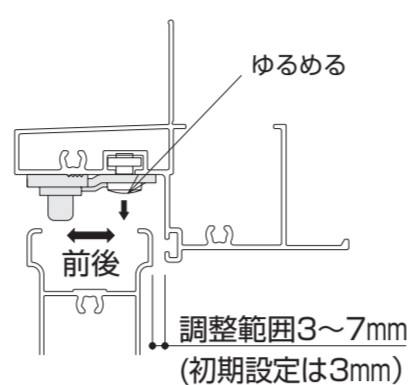

### 前後方向の調整

パッキンの当たりが強い場合 ⇒ 浴室側へ  
すき間があいている場合 ⇒ 脱衣室側へ

### 注意

あくまでも補助的な調整です。  
施工のくいをカバーするもの  
ではありません。

### 左右方向の調整

枠とドアのチリがくるっているときなど、  
左右に調整してください。ただし、吊元  
チリ寸法が小さくなるよう調整すると、  
パッキンの当たりが強くなり、異音が  
発生したり、開閉に支障がたりします。

### 〈アームストッパーの調整〉

●開き角度を大きくする場合

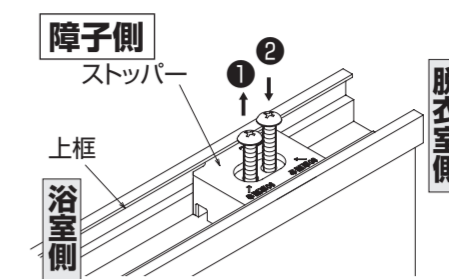

初期設定は、親厚約70°、  
子厚約80°となっています。  
開き角度を大きくしたい  
場合は、障子の上框上部の  
ストッパー部品のねじを  
外して、●の穴に留め直し  
てください。

●開き角度を小さくする場合

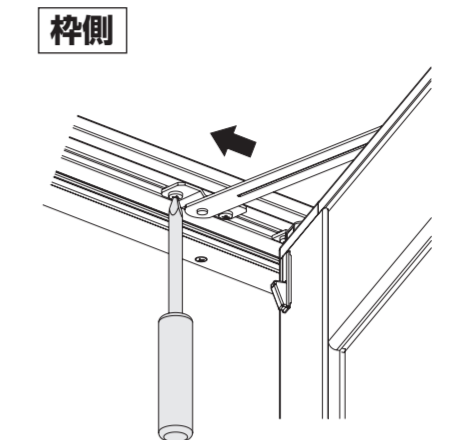

障子を全開にした時に、壁や  
タオル掛けなどの部材と干渉  
する場合は、アームストッ  
パーの固定位置をずらして、  
ドアの開き角度を調整し、  
留め直してください。

## 8. 開閉確認・その他

### お願い

- 吊込み後に、必ず開閉操作の確認を行ってください。
- すべての調整において、調整後は再度ねじをしっかりと締めてください。



開閉を確認して異常があった場合は、「7.調整」を  
繰り返し、場合によっては枠の垂直度を再確認して  
ください。  
戸先側、および吊元側下部に貼付けてあるライナーを  
取外してください。

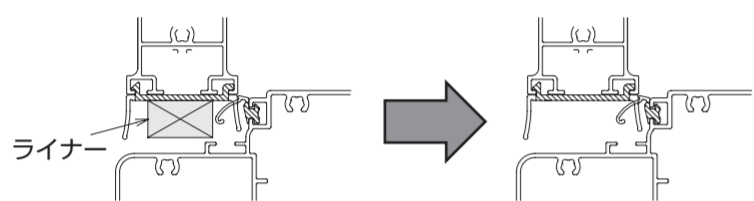

万が一パッキンが波うちしたり、クセが  
付いたりした場合は、ドライヤーの  
温風を当ててクセを取除いてください。

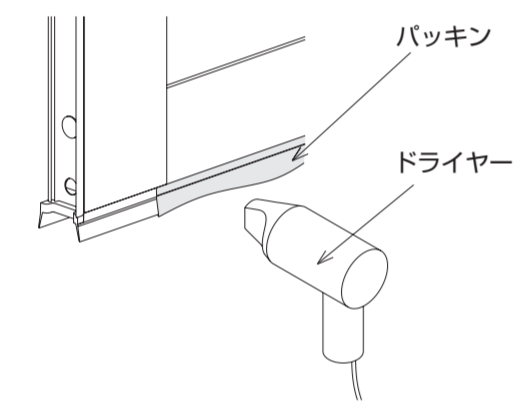

## 中棧ありの場合

### 1. 障子の組立

- 1 面材にガスケットのつなぎ目が上側中央になるように巻付けてください。
- 2 スライダーを上框の戸先側から挿入してください。
- 3 一方のたて枠と中棧を組立てて、面材を取付けてください。
- 4 もう一方のたて枠・上下框の順に組立てて、ねじでしっかりと締めてください。

### お願い

- 面材は安全のためオプションの樹脂板を使用してください。
- ガラスを使用すると転倒した場合などに割れてけがをすることがあります。

- 上框はスライダーストッパーが吊元側にくるように組立ててください。
- 上下框は補強板をはさんで組立ててください。

5 吊元側カーバー材、戸先水密材をたて枠に取付けてください。

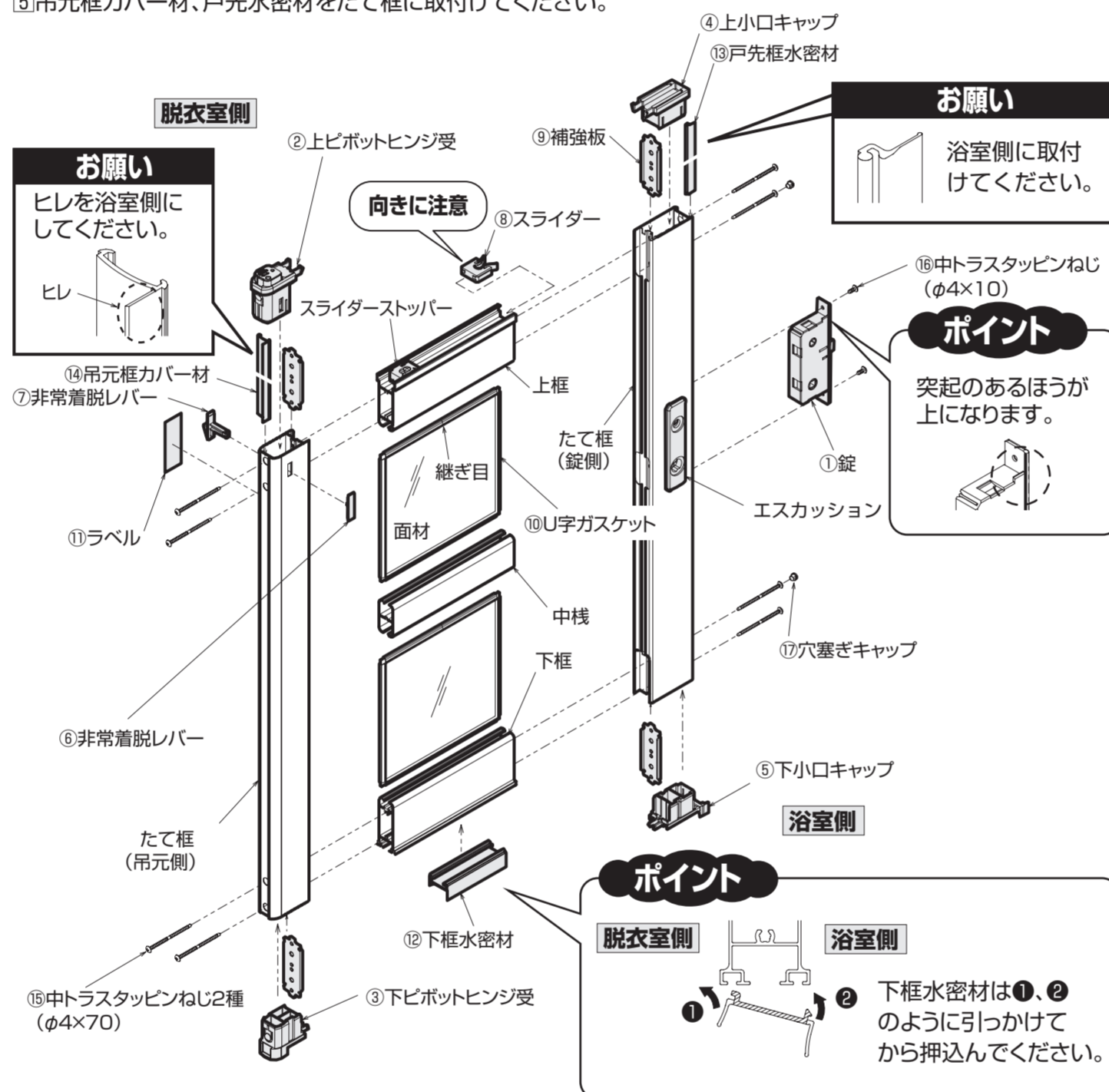

- 6 上下ピボットヒンジ受および小口キャップを取付けてください。
- 7 下框に水密材を取付けてください。

### お願い

6、7の順番で取付けてください。  
順番を間違えると水密材の取付けが出来なくなります。

8 非常着脱レバー、ラベル、穴塞ぎキャップをたて枠に取付けてください。

### お願い

- 非常着脱レバーの指かりがある方を脱衣室側に取付けてください。
- ラベルは脱衣室側の吊元側に貼付けてください。
- ラベルには緊急時救出機構方法が記載してありますので必ず貼付けてください。

9 錠をたて枠に取付けてください。(たて枠の切欠きと錠の突起の方向をあわせてください。)

### 2. 障子の部品取付

1 ページ目を参照してください。

#### ■同梱一覧(中棧あり障子)

部品名	上 框	中棧(加工無)	下框(加工無)	たて枠(吊元側)	たて枠(錠側)
個数	1	1	1	1	1
備考	スライダーストッパー付				エスキャッション付
番号	1	2	3	4	5
品名	錠	上ピボットヒンジ受	下ピボットヒンジ受	上小口キャップ	下小口キャップ
品番	左勝手: K-39627 右勝手: K-38978	左勝手: 2K-33218 右勝手: 2K-33217	左勝手: 2K-32808 右勝手: 2K-32805	2K-32044	左勝手: 2K-32808 右勝手: 2K-32807
個数	1	1	1	1	1
備考					浴室側
番号	7	8	9	10	11
品名	非常着脱レバー	スライダー	補強板	U字ガスケット	ラベル
品番	2K-33211	2K-32102	3K-16333	K-29108	2K-45493
個数	1	1	4	6.5m	1
備考	脱衣室側				左勝手: 2K-25370 右勝手: 2K-25369
番号	13	14	15	16	17
品名	戸先水密材	吊元側カーバー材	中トラスタッピンねじ2種(φ4×70)	中トラスタッピンねじ(φ4×10)	穴塞ぎキャップ
品番	2K-25110	2K-24997	BM-4070WB	EM-4010DB	K-33675
個数	1	1	8	2	2
備考			障子組立用	錠取付用	

## 納まり参考図(単位: mm)

### 内付枠

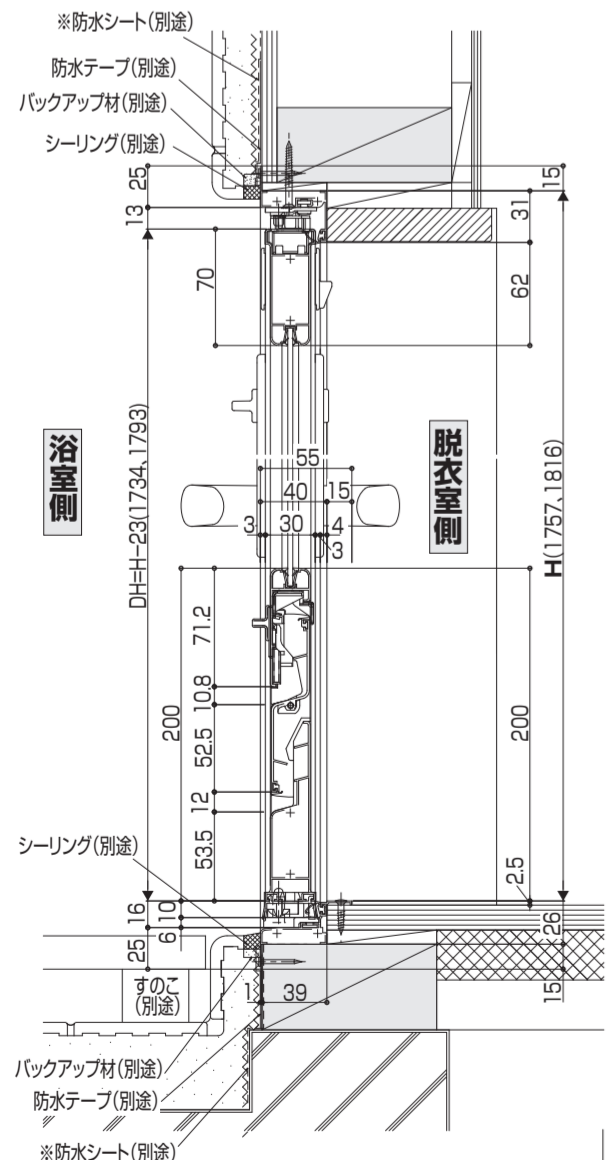

### 半外付枠

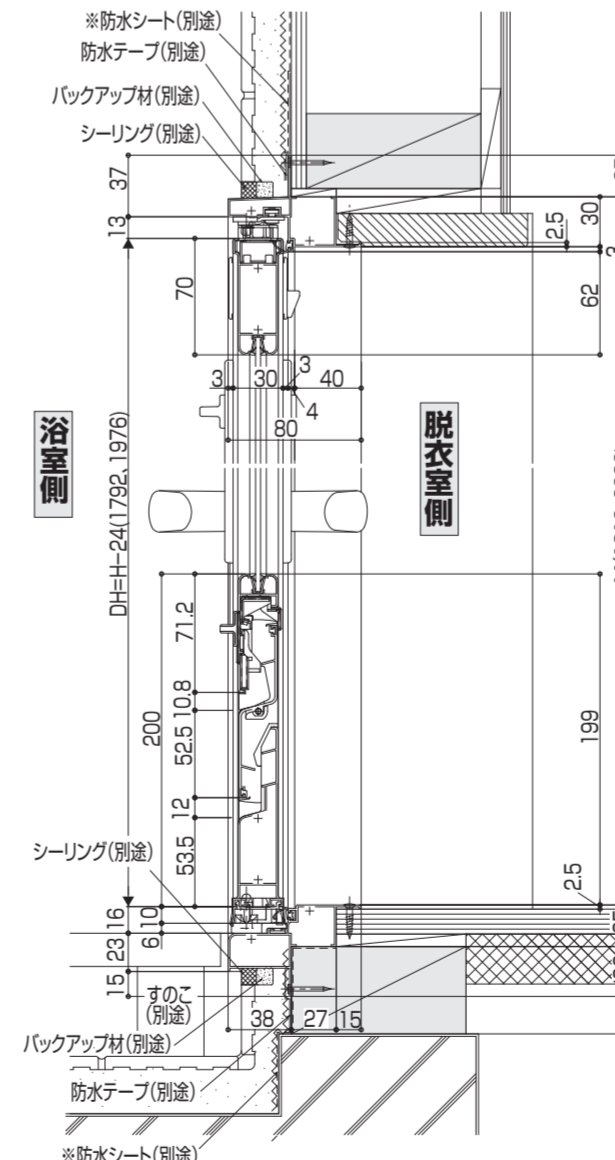

※防水シートは  
アスファルトフェルトなどを使用のこと。  
浴槽のお取替えが生じたために、  
浴槽の出し入れ開口はあらかじめご配慮ください。

※防水シートは  
アスファルトフェルトなどを使用のこと。  
浴槽のお取替えが生じたために、  
浴槽の出し入れ開口はあらかじめご配慮ください。

