

'09-4月改訂

# 施工説明書 サニセーフII 引戸・Sタイプ引込み戸 5BH-1

'16-11月発行



1 ページ

このたびは、YKKAP 商品をご採用いただき、誠にありがとうございます。

## お願い

- 商品を正しく施工していただくために、説明書の内容をご確認ください。
- 商品の施工については、必ず本説明書に従ってください。
- 商品周辺の防水処理と商品本体のシーリングは説明書に従って必ず行ってください。漏水は、家屋や家財を傷める原因になります。
- 取付開口部の水平・垂直、対角寸法およびねじれの無いことを確認してください。取付開口部の精度が悪いと商品本来の機能を発揮できず、家屋の損害の原因になります。
- 施工完了後、説明書の調整方法通り調整が行われていることを確認してください。調整不良は操作不良や異常音の原因になります。
- 商品をシンナーやベンジン等の有機溶剤でふかないでください。

本説明書は専門知識を有する業者様向けの内容となっております。誤った方法で作業を行うと、不具合につながるおそれがあります。作業には危険が伴いますので、専門知識を有する業者様が行ってください。

## チェックシート

取付時、本文中に表示している「**チェックマーク**」の確認をしてください。

項目	チェック欄
① 枠のハラミ・つづみ・対角ずれ・ねじれの無いことを確認しましたか？	

## 同梱一覧

部品袋No.	同梱		部品袋1				部品袋2				◆印色別有り
番号	①	②	③	④	⑤	⑥	⑦	⑧	⑨	⑩	
姿 図											
品 名	引手	ガスケット	サムターン	コインロック	小トラスタッピンねじ1種 (φ5×30)	穴塞ぎキャップ	戸車調整ガイド	小トラスタッピンねじ2種 (φ4×55)	ガラリ連結部品	ガラリ連結部品	
品 番	◆2K-30656	◆K-29108	◆K-39731	◆K-37915	AM-5030-SC	◆K-38558	◆K-39722	BM-4055W	◆K-38008	◆K-38009	
個 数	1組	1本	1	1	2	2	2	6	1	1	
備 考		7.5m			引手取付用			障子組立用	可動ガラリの場合のみ取付		

部品袋No.	部品袋2						部品袋3				
番号	⑪	⑫	⑬	⑭	⑮	⑯	⑰	⑱	⑲	⑳	㉑
姿 図											
品 名	錠受	たて枠穴隠し	小トラスタッピンねじ (φ4×6)	皿タッピンねじ (φ4×10)	たて枠小口キャップ	たて枠小口キャップ	小トラスタッピンねじ2種 (φ4×35)	皿タッピンねじ2種 (φ4×30)	皿木ねじ (φ3.8×50)	ねじり釘	丸皿木ねじ (φ3.5×20)
品 番	◆2K-18748	◆K-36747	EM-4006	◆EF-4010D7	◆K-36748	◆K-36749	BM-4035G	BF-4030GD7	◆WF-3850	K-6606A	◆WO-3520D6
個 数	1	1	2	2	2	2	8	4	4	20	16
備 考			錠受取付用	たて枠穴隠し取付用			枠組立用	枠取付用	枠取付用	枠取付用	枠取付用

- の部品は、枠・障子を組立てる際に使用する部品です。
- 枠取付用ねじは最大サイズるとき、必要な本数となっております。サイズによっては余りますので注意してください。

## 開口部について

枠取付時には、以下の寸法をお守りください。  
 垂直度(前後・左右)・対角寸法差は、±2mm以内としてください。  
 枠のねじれ・ハラミ・つづみのないように注意してください。

### 垂直度の確認

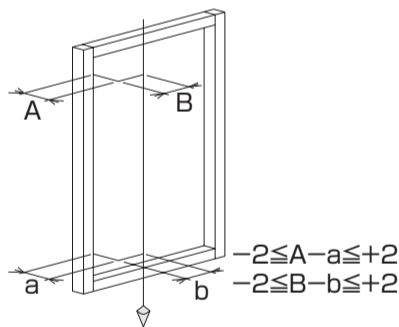

### 対角寸法の確認

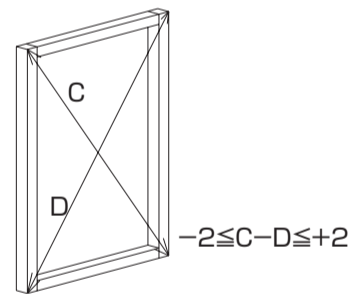

### ハラミ・つづみの確認

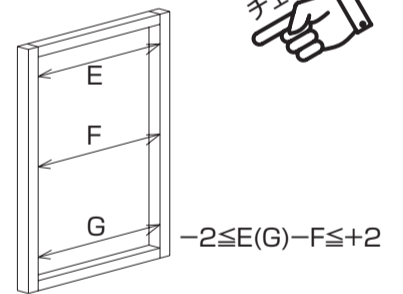

## 1. 枠の取付

- ① 開口部の水平・垂直・面違いを確かめてください。
- ② サッシ枠を開口部へはめ込み、仮止めし、下げ振り・水準器・巻尺などを使用し、水平・垂直・対角寸法を確認してください。
- ③ 枠の左右出入を調整してください。  
(出入を修正しすき間があれば詰木を入れてください。)
- ④ 枠外部をねじり釘で本付けし、枠内部を皿木ねじでしっかり固定してください。  
上下枠に対したて枠は十分、直角に注意して取付けてください。

**注意**  
 躯体側の防水処理は必ず行ってください。

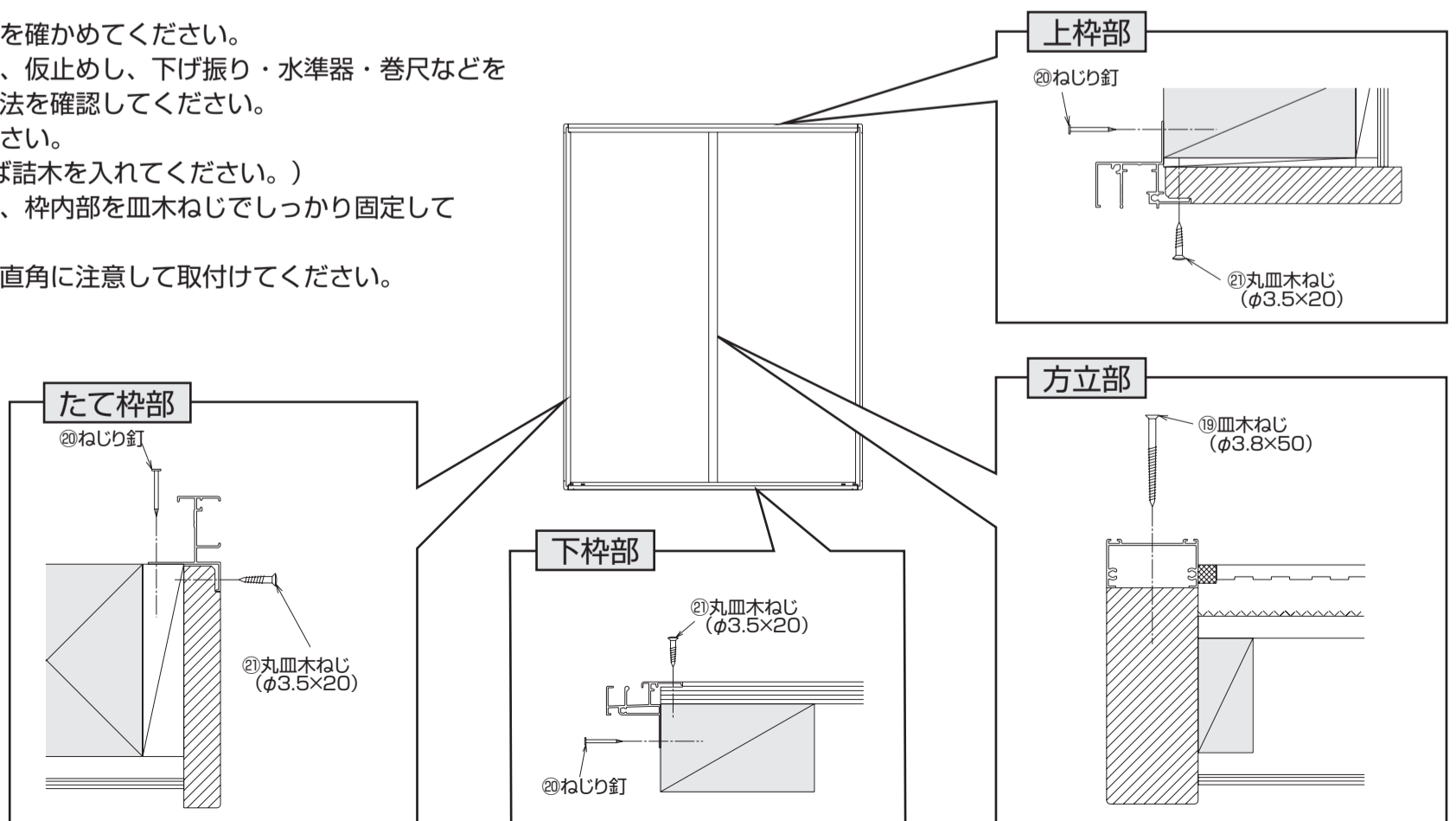

## 2. 障子の吊込み

障子を下図のように吊込んでください。

①⇒②の順にケンドン式で障子を吊込んでください。

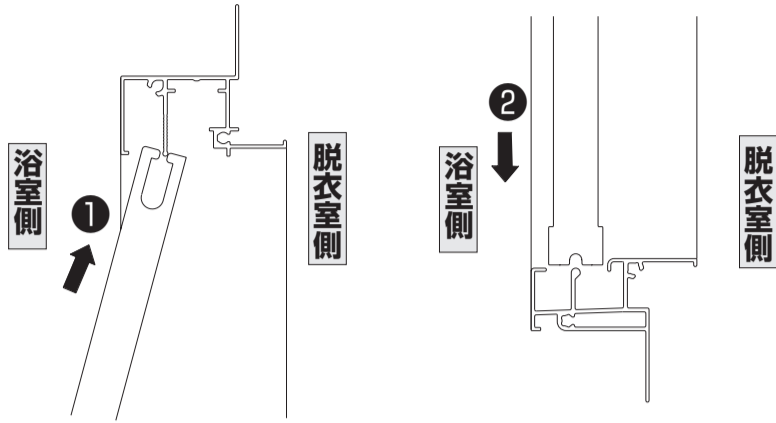

●脱衣室側から見て左側を開口部とする場合

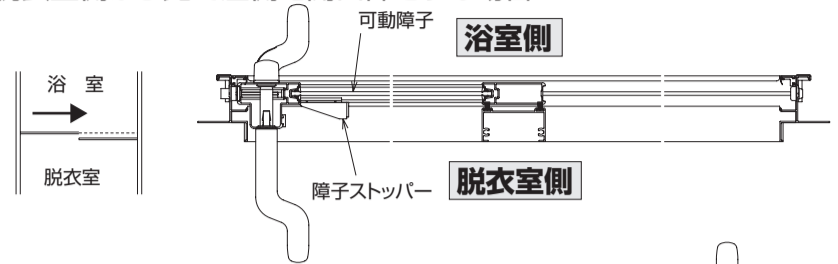

●脱衣室側から見て右側を開口部とする場合

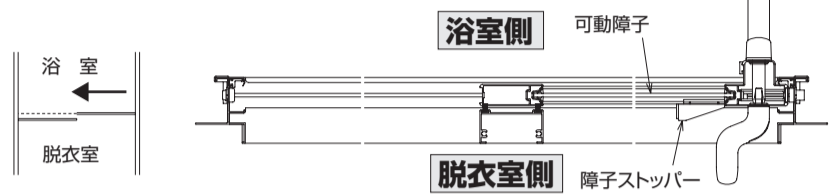

## 3. 建付調整



### 1 戸車調整

取付け後建付けが悪い場合、戸車を上下することで調整してください。  
 ⊕のドライバーで、戸車調整ねじを時計回りに回すと障子が上がります。  
 (3.5mmまで調整可能)

### お願い

- 調整ねじの初期設定は障子が一番下がった状態です。初期の設定から反時計回りに回しても障子は動きませんのでご注意ください。
- 電動ドライバーを使用するとねじの頭がつぶれ、戸車調整が出来なくなりますので使用しないでください。

戸車の初期状態が一番下がった状態に設定されています。  
 右回りで最大3.5mmまで上げることが可能です。  
 1回転で約0.6mm上がります。

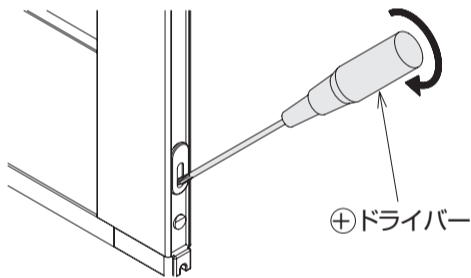

### 2 錠受調整

錠のかかりが悪い場合、錠受け取付ねじを⊕ドライバーでゆるめて上下方向に調整し、再度ねじを締め直してください。

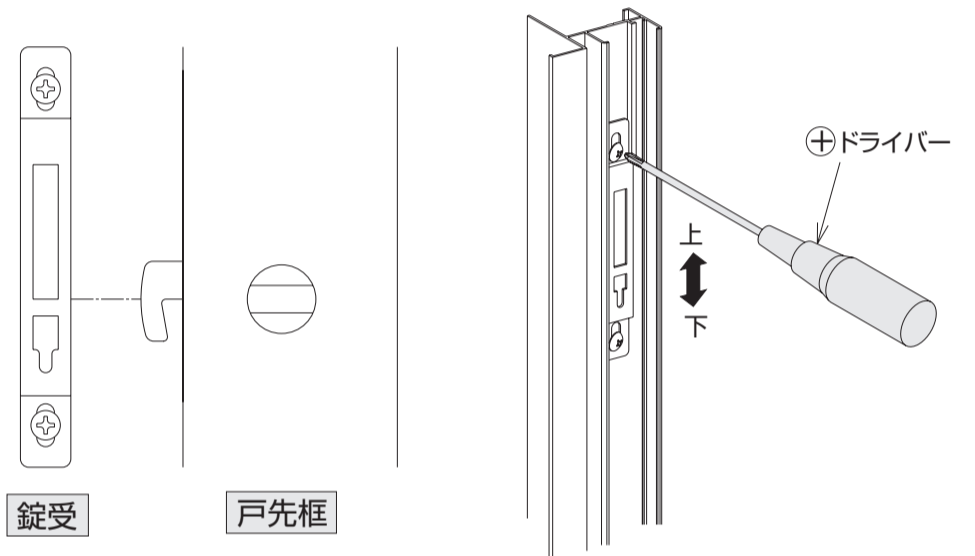

### ポイント

鎌錠の首部下面が、錠受側のリブ上面と同じ高さになるように錠受の位置を調整してください。

## 納まり参考図 (単位: mm)

### 【外付型】

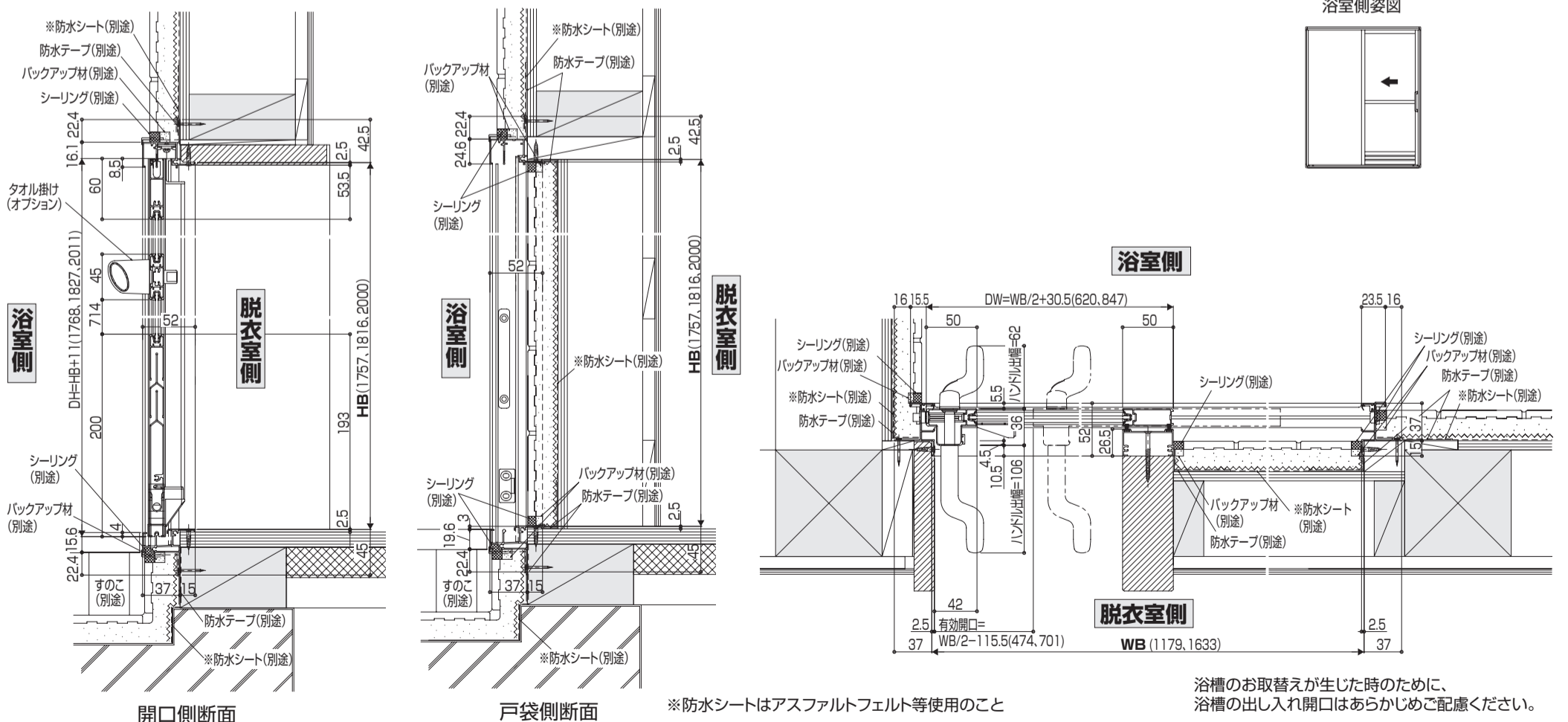

※防水シートはアスファルトフェルト等使用のこと

浴槽のお取替えが生じたための、浴槽の出し入れ開口はあらかじめご配慮ください。