

※メッキ仕上げの場合は構成部品表へお進み下さい。

■塗装作業の注意事項■

※塗装の場合のみ下記の説明に従って下さい。

- 塗装作業前に必ず車輛への仮り合わせを行い、無理なく取り付く事をご確認下さい。
- 本製品はABS製品です。脱脂作業は、IPA(イソプロピルアルコール)を布に含ませ軽く拭いて下さい。
- シンナー等の有機溶剤は使用しないで下さい。樹脂が溶ける事があります。
- 乾燥は、常温乾燥をお勧めします。 強制乾燥での焼付上限温度は60℃です。
- その他につきましては、塗料メーカーの取扱説明書に従って、有機溶剤中毒および引火事故等の危険防止に努め、作業を行って下さい。

推奨品 塗料：2液性アクリルウレタン樹脂塗料（常温乾燥タイプ）

構成部品表

パーツ	数量
1.フロントグリル	1
2.タッピングビスM4	4本

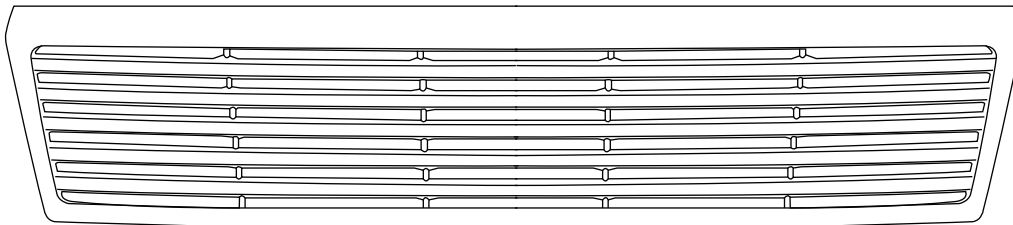

必要工具

- ドライバー 十-
- ラチェット
- ドリル
- ラジオペンチ等
- 強力両面テープ

■純正グリルの取り外し グリルの取り付け■



ご注意

- ・車体及びバンパーにキズ等を付けないように注意してから作業して下さい。
- ・エンジンを停止させ、サイドブレーキをかけ車輛の固定を確認の上、二人以上で作業を行って下さい。
- ・取り外したクリップ、ビス等は再度使用しますので、紛失しないように注意して下さい。

- 1.車両のマニュアルに従いボンネットに装着されている純正グリルを外します。
- 2.グリル本体を仮合わせして、ビス穴を開ける位置を確認します。
- 3.ドリルでボンネット側グリル取り付け位置にビス穴を開けます。
- 4.グリル本体の上部と下部に両面テープを取り付けます。
- 5.左右のバランスを確認しながら、グリルを取り付けて、ビスにて固定します。

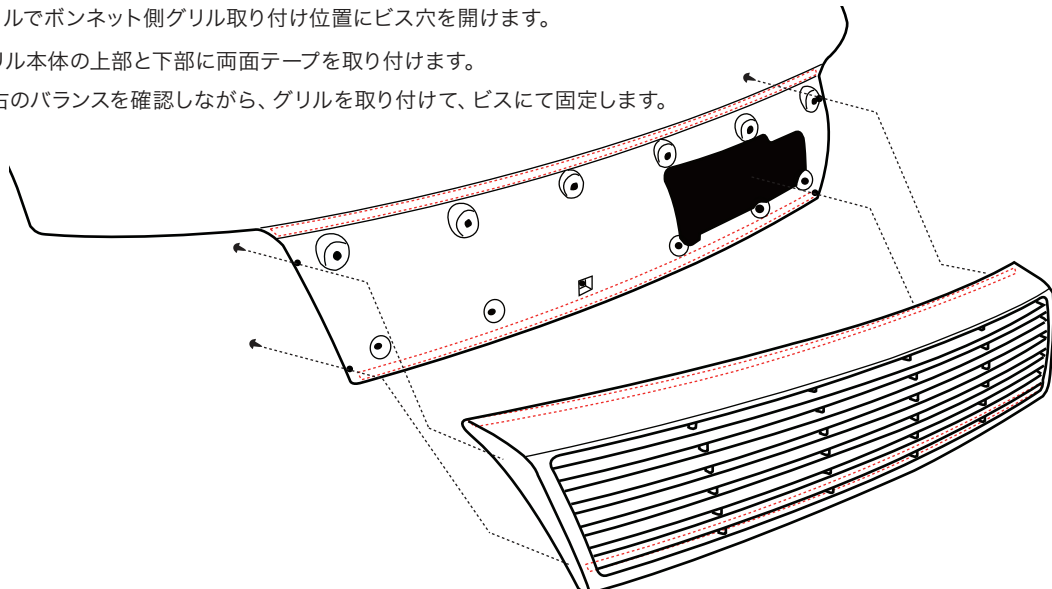

注)ボンネットへの穴あけ位置は端っこぎりぎりの位置になっております。  
穴あけ時は細いドリルで下穴を開けた後に本穴を開けてください。