

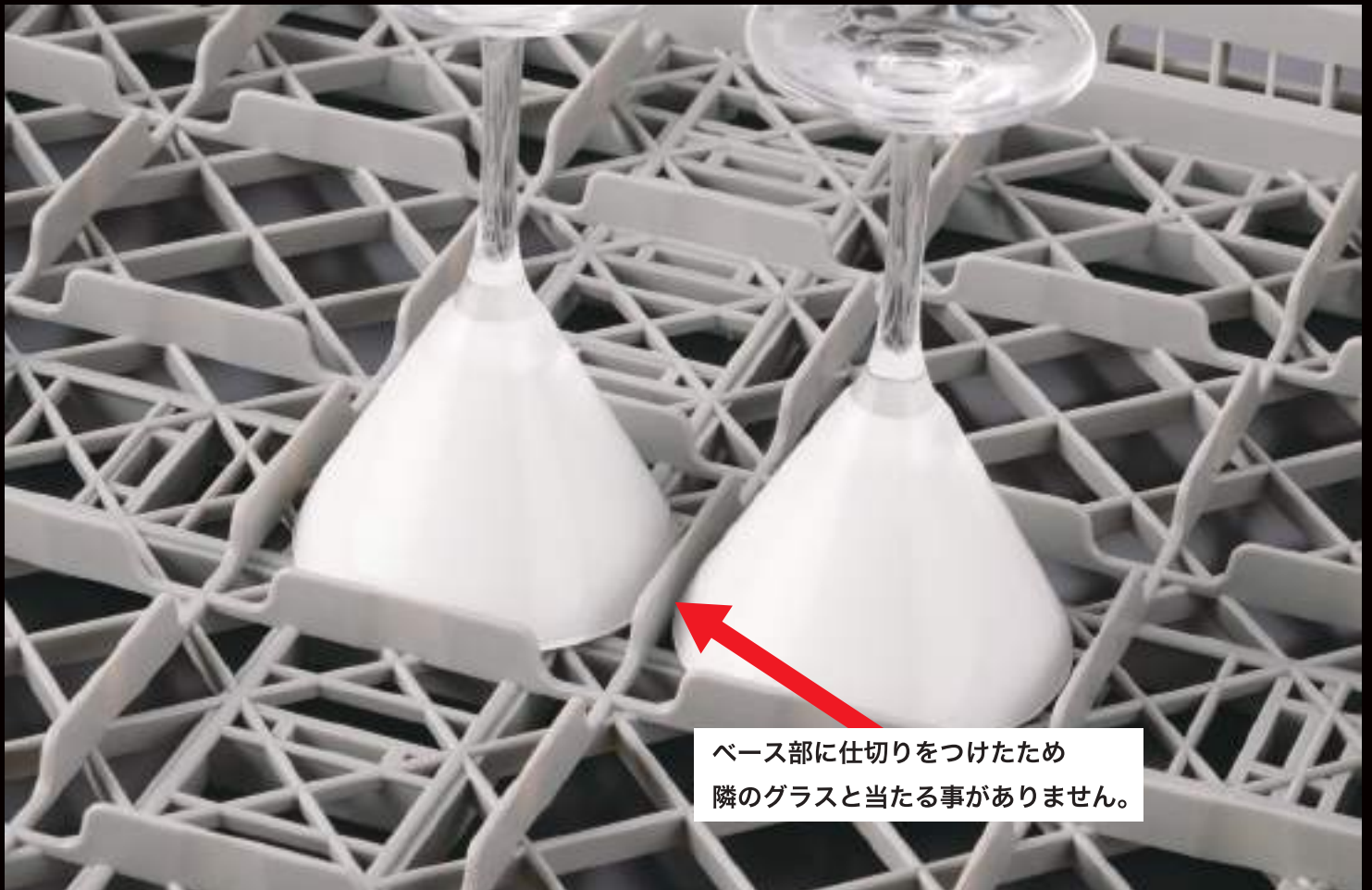

弁慶ラックシリーズ 2020-1

グラスのサイズにきめこまかく ~長くつきあえる道具~



改良された弁慶ラックのベース部分

ベース部分に仕切りをつけグラスのフチが隣のグラスに当たらないように改良しました。

グラスに合った サイズのラックを お選び下さい。

高さは10 mmまたは20 mmピッチ

ラックの高さは、有効深さが最低55mmから、
10mmまたは20mmおきに組み換えが可能です。
グラスに合わせて、お選びいただけます。

① カップ・グラスのサイズの計り方。

A図



グラス類は、A図のように各最大寸法を正確に測定して下さい。

② 次に仕切りの大きさを決めます。

B図（フルサイズ・ハーフサイズ）の上にグラス類を置き、納まるワクの大きさがラックの仕切りの大きさになり、仕切り数が決まります。

コーヒーカップなどは、把手の部分を忘れずにワク内に納めて下さい。

③ 次にラックの高さを決めます。

C図の底の所にグラス類の底を合わせて、高さのおさまる長さを計ります。その長さがラックの有効深さになります。

B図（フルサイズ・ハーフサイズ）

152×152 mm : 9仕切り

87×110 mm : 10仕切り

110×110 mm
16仕切り
8仕切り

89×89 mm : 25仕切り

73×73 mm : 36仕切り・18仕切り

62×62 mm : 49仕切り



例



(サイズの計り方の例)
左記のように、グラスのサイズをB図を使って割り出して下さい。

**グラスのサイズは
正確にお計りください。**

C 図 (フルサイズ・ハーフサイズ)



弁慶ラックは、食器洗浄機での使用他、保管、整理、運搬と、多目的にお使いいただけます。

軽くて丈夫 (ポリプロピレン製)

厳選されたポリプロピレン (PP) 製で、荷重に対する強度と熱湯に強く、耐久性は抜群です。又、大変軽い設計になっていますので、作業・運搬がとても簡単です。

方向性がない

ラックに方向性がなく、自在にどの面からでも出し入れができます。スタンダード型のすべての食器洗浄機に使用できます。

スタッキングして保管

数多く積み重ねができて場所をとらず、安全に保管できます。

高さに合わせて組み立て

グラスの口径、高さをよくお調べ下さい。

洗浄時に水圧でグラスが浮き上がることがありますのでグラスの高さより有効深さが 5mm 程度高いラックをお選びください。



名入れ

1面：¥250 (例 2面×¥250=¥500)

収納、保管にわかりやすいステンレスネームプレートで、ひと目で識別可能です。



- | | | |
|---|---|--|
| <p>6
7
8
10
12
14</p> | <ul style="list-style-type: none"> ●タンブラー ●タンブラー (大) ●タンブラー (小) ●6 オンスタンブラー ●7 オンスタンブラー ●8 オンスタンブラー ●タンブラー10 ●タンブラー12 ●14オンスタンブラー ●ワイン ●赤ワイン ●白ワイン ●ポートワイン ●シャンパン ●トールシャンパン ●フルートシャンパン ●ストールシャンパン ●ビール ●一口ビール ●ジョッキ ●洋食グラス ●コーリングラス ●ピアグラス ●カクテル ●オードブルカクテル ●シェリー ●オンザロック ●ウイスキー ●ブランデー ●リキュール ●サワー ●ビルスナ ●ファッション ●ゴブレット ●ゾンビー | <ul style="list-style-type: none"> ●アイスクリーム ●シャーベット ●フロート ●サンデー ●カスタード ●ジュース ●アメリカン ●オイスター ●レンゲ ●アイスコーヒー ●クープグラス ●ソルベグラス ●ウォーターグラス ●水割 ●冷酒 ●和酒 ●食前酒 ●老酒杯 ●盃 ●徳利 ●グイ呑み ●宴会 ●レストラン ●カラオケ ●社員食堂 ●宴会 ●ザ・ラウンジ ●コーヒー ●マグカップ ●カップ ●ティーカップ ●パンチカップ ●デミタス ●ヴァイヨン ●オールドファッション |
|---|---|--|

「ラックの中にどんなグラスが収納されているの?」「このグラスはどこに収納してあるのか?」そんな時、シルク印刷による名入れが大変役に立ちます。多種のグラス・食器類に対応できるよう文字の種類を揃えました。

※製品価格にはステンレスネームプレート代は含まれておりません。

※フルサイズはカラーベースで名入れができます。



弁慶 便利な収納、わかりやすい管理。



カラー

カラフルな5 colorsで、わかりやすく収納、保管に便利です。

ベースの基準色はグレーで他カラーご注文の場合は下記料金が追加となります。
フルサイズ=250円
ハーフサイズ=200円



● グレー (Gray)

● イエロー (Yellow)

● ピンク (Pink)

✕ ● ブラウン (Brown) 製造中止

● グリーン (Green)

● ブルー (Blue)



カラー

ベース



- 印刷の色と商品の色が多少異なる場合があります。
- ラックを積み重ねた時、ひと目で境界を区別でき、種類ごとのカラーコーディネートで、大変便利にお使いいただけます。

※ベースのみカラーにすることができます。

弁慶ラックの仕切りは進化しています。

従来の弁慶ラックの仕切り

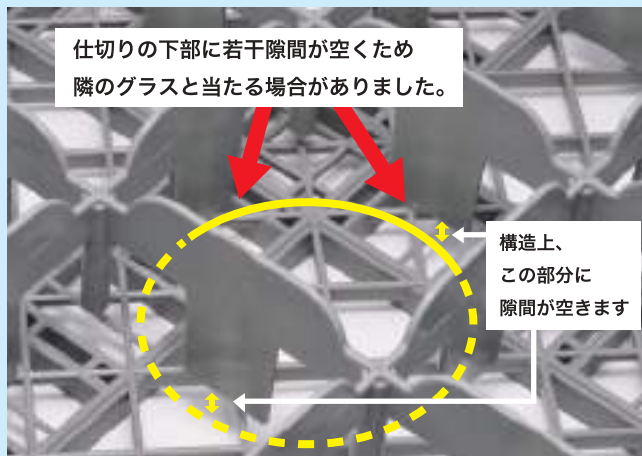
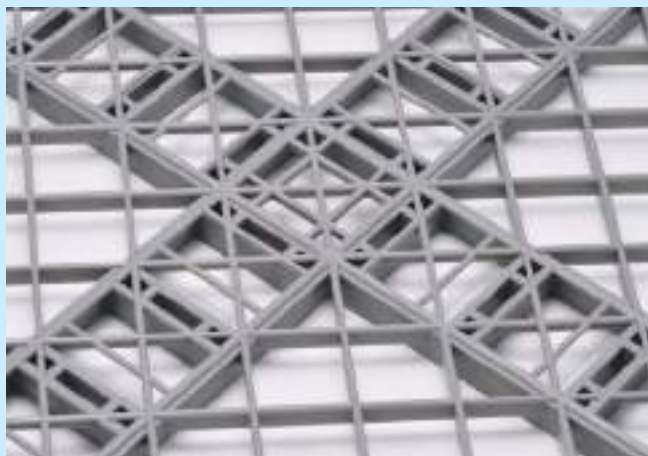

従来の弁慶ラックのベース部分

ベース部分には仕切りが無くガラスのフチが隣のガラスと当たって欠ける可能性があります。

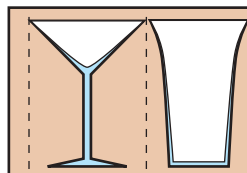

ガラス本体より口径が広いガラスの洗浄時に、フチが隣のガラスと当たらないように新たな仕切りを追加しました。

進化した弁慶ラックの仕切り

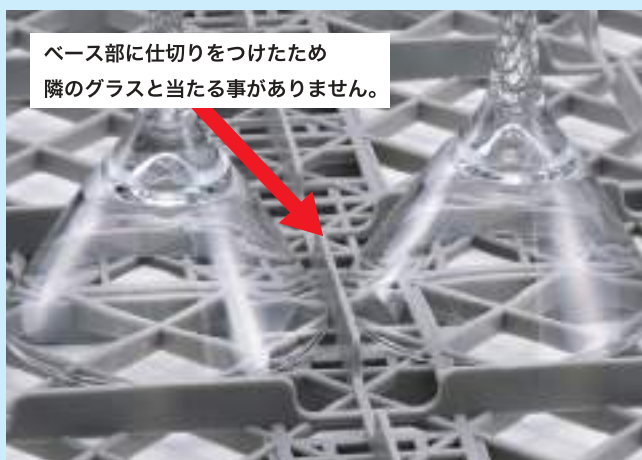
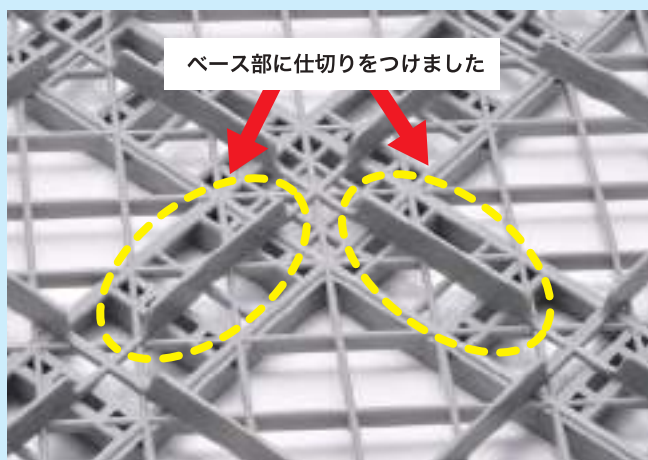

改良された弁慶ラックのベース部分

ベース部分には仕切りをつけガラスのフチが隣のガラスと当たらないように改良しました。

カラーベースの場合

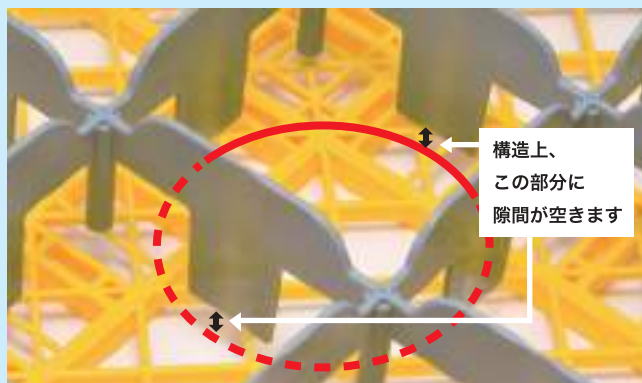
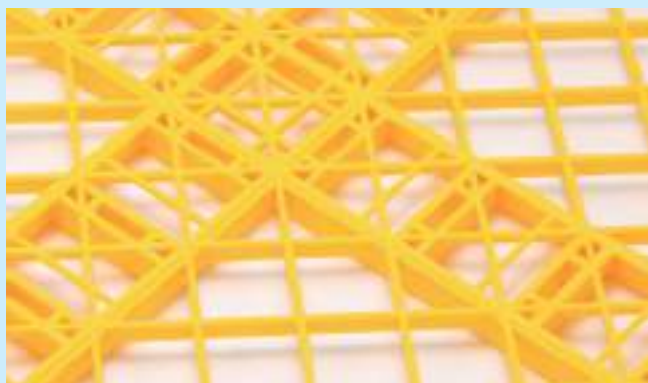

カラーのベース部分には仕切りがありません

カラーベースの場合はベース部分が従来タイプの仕切りが無い仕様となります。

※ラックは受注後組立のため返品はご遠慮下さい。

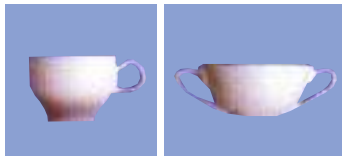

カップラック バイヨンカップ



デミタスカップ



バイヨンカップ 9-75



バイヨンカップ 16-55



カップ 20-75



仕切り対角線寸法
16仕切り：150mm
09仕切り：200mm



デミタスカップ 36-75

品番	収容数	仕切り内寸法(mm)	有効深さ(mm)	外形寸法(mm)	重量(kg)	標準価格	名入	カラー
カップ 16 - 55	16	109×109	55	500×500× 90H	1.80	7,100	○	—
カップ 16 - 75	16		75	500×500×100H	1.85	7,600	○	—
カップ 16 - 95	16		95	500×500×130H	1.97	8,200	○	—
カップ 16 -115	16		115	500×500×150H	2.03	8,700	○	—
カップ 20 - 55	20	87×109	55	500×500× 90H	1.90	7,100	○	—
カップ 20 - 75	20		75	500×500×100H	1.90	7,700	○	—
カップ 20 - 95	20		95	500×500×130H	2.03	8,200	○	—
カップ 20 -115	20		115	500×500×150H	2.09	8,700	○	—
デミタスカップ 25-75	25	87×87	75	500×500×110H	2.03	10,300	○	○
デミタスカップ 25-95	25	87×87	95	500×500×130H	2.18	10,500	○	○
デミタスカップ 36-75	36	72×72	75	500×500×110H	2.18	10,300	○	○
デミタスカップ 36-95	36	72×72	95	500×500×130H	2.35	10,500	○	○
デミタスカップ 49-75	49	60×60	75	500×500×110H	2.35	10,300	○	○
バイヨンカップ 9-75	9	149×149	75	500×500×110H	1.78	9,800	○	○
バイヨンカップ 9-95	9	149×149	95	500×500×130H	1.72	10,000	○	○
バイヨンカップ 16-55	16	109×109	55	500×500× 90H	1.72	7,100	○	—
バイヨンカップ 16-75	16	109×109	75	500×500×110H	1.85	7,600	○	—



オープンラック



オープン 85

オープン 215



オープン 85

※軽量化のために写真と仕様が違う場合があります。

品番	仕切り内寸法(mm)	有効深さ(mm)	外形寸法(mm)	重量(kg)	標準価格	名入	カラー
オープン 55	458×458	55	500×500× 90H	1.31	5,600	○	○
オープン 75		75	500×500×110H	1.45	5,800	○	○
オープン 85		85	500×500×115H	1.45	6,000	—	—
オープン 95		95	500×500×130H	1.50	7,600	○	○
オープン 105		105	500×500×140H	1.81	7,900	○	○
オープン 115		115	500×500×150H	1.62	8,100	○	○
オープン 125		125	500×500×160H	1.91	8,700	○	○
オープン 135		135	500×500×170H	1.91	9,300	○	○
オープン 155		155	500×500×190H	1.97	9,800	○	○
オープン 165		165	500×500×200H	2.09	10,900	○	○
オープン 175		175	500×500×210H	2.09	11,400	○	○
オープン 195		195	500×500×230H	2.22	12,600	○	○
オープン 215		215	500×500×250H	2.44	13,600	○	○

※ラックは受注後組立のため返品はご遠慮下さい。

プレートトレイラック85



プレートトレイ 85

品番	収容数	有効深さ(mm)	外形寸法(mm)	重量(kg)	標準価格	名入	カラー
プレートトレイ 85	8列 (お盆8ヶ)	85	500X500X115H	2.19	6,000	—	—



プレートトレイ 85

プレートトレイ85-L

(側面の1面が開いています)

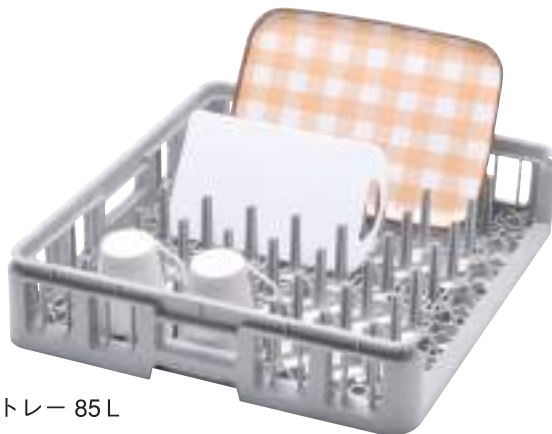

プレートトレイ 85 L

品番	収容数	有効深さ(mm)	外形寸法(mm)	重量(kg)	標準価格	名入	カラー
プレートトレイ 85L	8列 (お盆8ヶ)	85	500X500X115H	1.72	6,200	—	—



プレートトレイ 85 L

フラットウェアラック

※より目が細かくなっている
カトラリー・箸の洗浄に最適です。



フラット 55

品番	仕切り内寸法(mm)	有効深さ(mm)	外形寸法(mm)	重量(kg)	標準価格	名入	カラー
フラット 55	458X458	55	500X500X 90H	1.54	5,600	○	—
フラット 85		85	500X500X115H	1.62	6,000	—	—
フラット 95		95	500X500X130H	1.84	7,800	○	—
フラット 115		115	500X500X150H	2.12	8,500	○	—



フラット 85

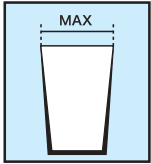

9仕切りガラスラック

適合ガラスサイズ

φ152~φ112 mm



G-9-155

G-9-135



G-9-215

破損の低減



タンブラーの破損を防ぎ、なおかつグラスを取り出しやすく考えられたガードに改良しました。

※軽量化のために写真と仕様が違う場合があります。

品番	仕切り内寸法(mm)	有効深さ(mm)	外形寸法(mm)	重量(kg)	標準価格	名入	カラー
G-9-75	152×152	75	500×500×110H	1.69	8,400	○	○
G-9-95		95	500×500×130H	1.98	9,500	○	○
G-9-115		115	500×500×150H	2.10	9,800	○	○
G-9-125		125	500×500×160H	2.54	11,200	○	○
G-9-135		135	500×500×170H	2.54	11,700	○	○
G-9-145		145	500×500×180H	2.67	11,800	○	○
G-9-155		155	500×500×190H	2.67	12,300	○	○
G-9-165		165	500×500×200H	2.64	12,800	○	○
G-9-175		175	500×500×210H	3.18	13,500	○	○
G-9-185		185	500×500×220H	3.18	14,000	○	○
G-9-195		195	500×500×230H	3.18	14,500	○	○
G-9-215		215	500×500×250H	3.25	15,600	○	○
G-9-225		225	500×500×260H	3.35	16,000	○	○
G-9-235		235	500×500×270H	3.39	16,400	○	○
G-9-245		245	500×500×280H	3.47	16,800	○	○
G-9-255		255	500×500×290H	3.93	17,200	○	○
G-9-275	275	500×500×310H	4.01	17,500	○	○	
G-9-305	305	500×500×340H	4.25	17,900	○	○	

16仕切りガラスラック

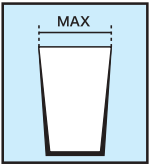

適合ガラスサイズ

φ111~φ90 mm



G-16-155

※軽量化のために写真と仕様が違う場合があります。



G-16-145

品番	仕切り内寸法(mm)	有効深さ(mm)	外形寸法(mm)	重量(kg)	標準価格	名入	カラー
G-16-75	φ111mm	75	500×500×110H	1.79	8,300	○	○
G-16-95		95	500×500×130H	2.08	9,500	○	○
G-16-105		105	500×500×140H	2.17	9,700	○	○
G-16-115		115	500×500×150H	2.20	9,900	○	○
G-16-125		125	500×500×160H	2.64	10,300	○	○
G-16-135		135	500×500×170H	2.73	10,600	○	○
G-16-145		145	500×500×180H	2.76	11,200	○	○
G-16-155		155	500×500×190H	2.85	11,700	○	○
G-16-165		165	500×500×200H	2.82	12,500	○	○
G-16-175		175	500×500×210H	3.32	13,200	○	○
G-16-185		185	500×500×220H	3.41	13,700	○	○
G-16-195		195	500×500×230H	3.45	14,000	○	○
G-16-215		215	500×500×250H	3.55	14,500	○	○
G-16-225		225	500×500×260H	3.64	14,900	○	○
G-16-235		235	500×500×270H	3.66	15,300	○	○
G-16-245		245	500×500×280H	3.74	15,700	○	○
G-16-255	255	500×500×290H	4.29	16,100	○	○	
G-16-275	275	500×500×310H	4.40	16,500	○	○	
G-16-305	305	500×500×340H	4.65	17,000	○	○	

※ラックは受注後組立のため返品はご遠慮下さい。

適合ガラスサイズ
φ89~φ74 mm

品番	仕切り内寸法(mm)	有効深さ(mm)	外形寸法(mm)	重量(kg)	標準価格	名入	カラー
G-25-75		75	500×500×110H	1.86	8,300	○	○
G-25-95		95	500×500×130H	2.14	9,300	○	○
G-25-105		105	500×500×140H	2.23	9,600	○	○
G-25-115		115	500×500×150H	2.26	9,800	○	○
G-25-125		125	500×500×160H	2.76	10,100	○	○
G-25-135		135	500×500×170H	2.85	10,500	○	○
G-25-145		145	500×500×180H	2.88	11,200	○	○
G-25-155		155	500×500×190H	2.97	11,500	○	○
G-25-165		165	500×500×200H	2.95	11,800	○	○
G-25-175		175	500×500×210H	3.51	12,300	○	○
G-25-185		185	500×500×220H	3.60	12,900	○	○
G-25-195		195	500×500×230H	3.63	13,500	○	○
G-25-215		215	500×500×250H	3.70	14,000	○	○
G-25-225		225	500×500×260H	3.84	14,400	○	○
G-25-235		235	500×500×270H	3.85	14,800	○	○
G-25-245		245	500×500×280H	3.93	15,200	○	○
G-25-255		255	500×500×290H	4.55	15,600	○	○
G-25-275		275	500×500×310H	4.65	16,000	○	○
G-25-305		305	500×500×340H	4.93	16,400	○	○

25仕切りガラスラック

G-25-165

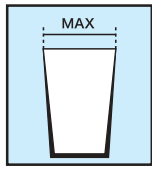

G-25-115



G-25-125

※軽量化のために写真と仕様が違う場合があります。

適合ガラスサイズ
φ73~φ63 mm

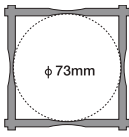
品番	仕切り内寸法(mm)	有効深さ(mm)	外形寸法(mm)	重量(kg)	標準価格	名入	カラー
G-36-75		75	500×500×110H	1.96	8,300	○	○
G-36-95		95	500×500×130H	2.25	9,200	○	○
G-36-105		105	500×500×140H	2.33	9,500	○	○
G-36-115		115	500×500×150H	2.37	9,800	○	○
G-36-125		125	500×500×160H	2.92	10,100	○	○
G-36-135		135	500×500×170H	3.00	10,500	○	○
G-36-145		145	500×500×180H	3.04	11,000	○	○
G-36-155		155	500×500×190H	3.13	11,500	○	○
G-36-165		165	500×500×200H	3.10	12,000	○	○
G-36-175		175	500×500×210H	3.71	12,300	○	○
G-36-185		185	500×500×220H	3.80	13,200	○	○
G-36-195		195	500×500×230H	3.83	13,500	○	○
G-36-215		215	500×500×250H	4.00	14,000	○	○
G-36-225		225	500×500×260H	4.19	14,400	○	○
G-36-235		235	500×500×270H	4.20	14,800	○	○
G-36-245		245	500×500×280H	4.28	15,200	○	○
G-36-255		255	500×500×290H	4.93	15,600	○	○
G-36-275		275	500×500×310H	5.02	16,000	○	○
G-36-305		305	500×500×340H	5.33	16,400	○	○

36仕切りガラスラック

G-36-105

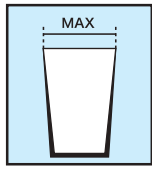

G-36-95



G-36-135

※軽量化のために写真と仕様が違う場合があります。

適合ガラスサイズ
φ62 mm以下

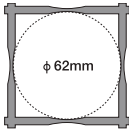
品番	仕切り内寸法(mm)	有効深さ(mm)	外形寸法(mm)	重量(kg)	標準価格	名入	カラー
G-49-75		75	500×500×110H	2.07	8,900	○	○
G-49-95		95	500×500×130H	2.46	10,200	○	○
G-49-105		105	500×500×140H	2.44	10,400	○	○
G-49-115		115	500×500×150H	2.47	10,600	○	○
G-49-125		125	500×500×160H	3.06	11,200	○	○
G-49-135		135	500×500×170H	3.17	11,600	○	○
G-49-145		145	500×500×180H	3.20	12,300	○	○
G-49-155		155	500×500×190H	3.29	12,800	○	○
G-49-165		165	500×500×200H	3.26	13,200	○	○
G-49-175		175	500×500×210H	3.93	13,700	○	○
G-49-185		185	500×500×220H	4.02	14,100	○	○
G-49-195		195	500×500×230H	4.06	14,500	○	○
G-49-215		215	500×500×250H	4.20	15,100	○	○
G-49-225		225	500×500×260H	4.45	15,500	○	○
G-49-235		235	500×500×270H	4.51	15,900	○	○
G-49-245		245	500×500×280H	4.59	16,300	○	○
G-49-255		255	500×500×290H	5.26	16,700	○	○
G-49-275		275	500×500×310H	5.40	17,100	○	○
G-49-305		305	500×500×340H	5.77	17,500	○	○

49仕切りガラスラック

G-49-105

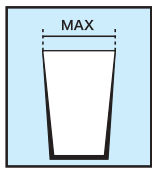
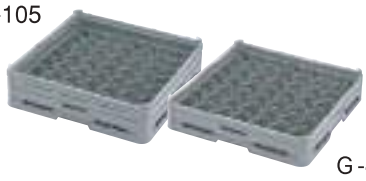

G-49-75



G-49-115

※軽量化のために写真と仕様が違う場合があります。

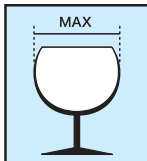

9仕切りステムウェアラック

適合グラスサイズ

φ152~φ112mm

品番	仕切り内寸法(mm)	有効深さ(mm)	外形寸法(mm)	重量(kg)	標準価格	名入	カラー
S-9-75	152×152	70	500×500×110H	1.69	8,400	○	○
S-9-95		90	500×500×130H	1.98	10,800	○	○
S-9-115		110	500×500×150H	2.31	11,800	○	○
S-9-125		120	500×500×160H	2.42	12,400	○	○
S-9-135		130	500×500×170H	2.46	12,900	○	○
S-9-145		140	500×500×180H	2.56	13,500	○	○
S-9-155		150	500×500×190H	2.54	14,000	○	○
S-9-165		160	500×500×200H	3.03	14,500	○	○
S-9-175		170	500×500×210H	3.08	15,100	○	○
S-9-185		180	500×500×220H	3.16	15,600	○	○
S-9-195		190	500×500×230H	3.18	16,200	○	○
S-9-215		210	500×500×250H	3.31	16,700	○	○
S-9-225		220	500×500×260H	3.35	17,000	○	○
S-9-235		230	500×500×270H	3.39	17,200	○	○
S-9-245		240	500×500×280H	3.47	17,800	○	○
S-9-255		250	500×500×290H	3.93	18,300	○	○
S-9-275		270	500×500×310H	4.01	19,400	○	○
S-9-305		300	500×500×340H	4.25	21,600	○	○

※軽量化のために写真と仕様が違う場合があります。



S-9-195



16仕切りステムウェアラック

適合グラスサイズ

φ111~φ90mm



S-16-255

S-16-165

※軽量化のために写真と仕様が違う場合があります。



S-16-135

品番	仕切り内寸法(mm)	有効深さ(mm)	外形寸法(mm)	重量(kg)	標準価格	名入	カラー
S-16-75	φ111mm	70	500×500×110H	1.79	8,200	○	○
S-16-95		90	500×500×130H	2.20	10,000	○	○
S-16-115		110	500×500×150H	2.50	10,200	○	○
S-16-125		120	500×500×160H	2.60	11,000	○	○
S-16-135		130	500×500×170H	2.65	11,200	○	○
S-16-145		140	500×500×180H	2.76	12,000	○	○
S-16-155		150	500×500×190H	2.75	12,300	○	○
S-16-165		160	500×500×200H	3.30	13,200	○	○
S-16-175		170	500×500×210H	3.35	13,700	○	○
S-16-185		180	500×500×220H	3.46	14,100	○	○
S-16-195		190	500×500×230H	3.45	14,500	○	○
S-16-215		210	500×500×250H	3.60	15,600	○	○
S-16-225		220	500×500×260H	3.64	15,900	○	○
S-16-235		230	500×500×270H	3.66	16,200	○	○
S-16-245		240	500×500×280H	3.74	17,000	○	○
S-16-255		250	500×500×290H	4.29	17,900	○	○
S-16-275		270	500×500×310H	4.40	18,400	○	○
S-16-305		300	500×500×340H	4.65	21,600	○	○

適合ガラスサイズ

φ89~φ74mm

25仕切りステムウェアラック

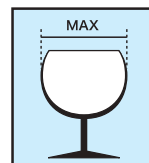

品番	仕切り内寸法(mm)	有効深さ(mm)	外形寸法(mm)	重量(kg)	標準価格	名入	カラー
S-25-75		70	500×500×110H	1.86	8,300	○	○
S-25-95		90	500×500×130H	2.24	9,600	○	○
S-25-115		110	500×500×150H	2.62	9,800	○	○
S-25-125		120	500×500×160H	2.71	11,000	○	○
S-25-135		130	500×500×170H	2.78	11,200	○	○
S-25-145		140	500×500×180H	2.87	11,600	○	○
S-25-155		150	500×500×190H	2.87	11,800	○	○
S-25-165		160	500×500×200H	3.47	12,400	○	○
S-25-175		170	500×500×210H	3.53	12,900	○	○
S-25-185		180	500×500×220H	3.63	13,500	○	○
S-25-195		190	500×500×230H	3.63	13,800	○	○
S-25-215		210	500×500×250H	3.76	14,300	○	○
S-25-225		220	500×500×260H	3.84	14,900	○	○
S-25-235		230	500×500×270H	3.85	15,400	○	○
S-25-245		240	500×500×280H	3.93	16,200	○	○
S-25-255		250	500×500×290H	4.55	16,800	○	○
S-25-275		270	500×500×310H	4.65	17,900	○	○
S-25-305		300	500×500×340H	4.93	20,500	○	○



適合ガラスサイズ

φ73~φ63mm

36仕切りステムウェアラック

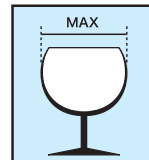

品番	仕切り内寸法(mm)	有効深さ(mm)	外形寸法(mm)	重量(kg)	標準価格	名入	カラー
S-36-75		70	500×500×110H	1.96	8,300	○	○
S-36-95		90	500×500×130H	2.40	9,600	○	○
S-36-115		110	500×500×150H	2.79	9,800	○	○
S-36-125		120	500×500×160H	2.91	11,000	○	○
S-36-135		130	500×500×170H	3.00	11,200	○	○
S-36-145		140	500×500×180H	2.99	11,600	○	○
S-36-155		150	500×500×190H	3.08	11,800	○	○
S-36-165		160	500×500×200H	3.73	12,400	○	○
S-36-175		170	500×500×210H	3.81	12,900	○	○
S-36-185		180	500×500×220H	3.92	13,800	○	○
S-36-195		190	500×500×230H	3.91	14,500	○	○
S-36-215		210	500×500×250H	4.11	15,100	○	○
S-36-225		220	500×500×260H	4.19	15,600	○	○
S-36-235		230	500×500×270H	4.20	16,200	○	○
S-36-245		240	500×500×280H	4.28	16,700	○	○
S-36-255		250	500×500×290H	4.93	17,200	○	○
S-36-275		270	500×500×310H	5.02	18,300	○	○
S-36-305		300	500×500×340H	5.33	20,500	○	○



適合ガラスサイズ

φ62mm以下

49仕切りステムウェアラック

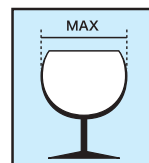

品番	仕切り内寸法(mm)	有効深さ(mm)	外形寸法(mm)	重量(kg)	標準価格	名入	カラー
S-49-75		70	500×500×110H	2.07	8,900	○	○
S-49-95		90	500×500×130H	2.60	10,600	○	○
S-49-115		110	500×500×150H	2.96	11,200	○	○
S-49-125		120	500×500×160H	3.06	11,800	○	○
S-49-135		130	500×500×170H	3.15	12,000	○	○
S-49-145		140	500×500×180H	3.28	13,200	○	○
S-49-155		150	500×500×190H	3.29	13,500	○	○
S-49-165		160	500×500×200H	3.95	14,300	○	○
S-49-175		170	500×500×210H	4.04	14,500	○	○
S-49-185		180	500×500×220H	4.17	15,400	○	○
S-49-195		190	500×500×230H	4.18	15,700	○	○
S-49-215		210	500×500×250H	4.37	16,800	○	○
S-49-225		220	500×500×260H	4.45	17,300	○	○
S-49-235		230	500×500×270H	4.51	17,900	○	○
S-49-245		240	500×500×280H	4.59	18,500	○	○
S-49-255		250	500×500×290H	5.26	19,100	○	○
S-49-275		270	500×500×310H	5.40	20,100	○	○
S-49-305		300	500×500×340H	5.77	21,600	○	○



※ラックは受注後組立のため返品はご遠慮下さい。

※ラックは受注後組立のため返品はご遠慮下さい。

弁慶ラック樹脂蓋

※改良のため、写真と異なる場合があります。



樹脂蓋 イエロー



樹脂蓋 クリアー



ラック押さえ蓋



蓋を閉めたまま中身が確認できるので、より衛生的です。

他社のフルサイズラックにも使用できます。ラックを洗浄機で使用の際、中のグラス類が圧力で飛ばないように防ぎます。

品番	サイズ(mm)	標準価格
FP-1-Y (イエロー)	500×500	3,000

品番	サイズ(mm)	標準価格
FP-1 (クリアー)	500×500	3,000

品名	サイズ(mm)	標準価格
ラック押さえ蓋	445×445	9,800

ポリプロピレン製

S-Bシルバーバスケット (大)



品番	外形寸法(mm)	重量(g)	標準価格
SB-大	108×108×163H	100	580

S-Bシルバーバスケット (小)



プレート85には最大9個のシルバーバスケットが組み合わせ可能です。

Hプレート85には最大6個のシルバーバスケットが組み合わせ可能です。

品番	外形寸法(mm)	重量(g)	標準価格
SB-小	87×87×145H	85	530

対応するラック
※プレートトレイ 85
※H-プレートトレイ 85

FB-16-155 (本体) シルバーラック用フルサイズ



外形寸法(mm)	重量(kg)	標準価格	名入	カラー
500×500×190H	2.92	12,400	○	○

※シルバーバスケットを含みません。

HB-8-155 (本体) シルバーラック用ハーフサイズ

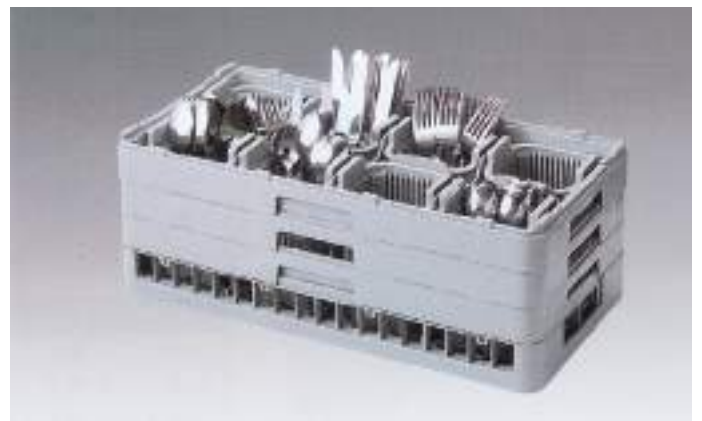

外形寸法(mm)	重量(kg)	標準価格	名入	カラー
250×500×185H	1.77	10,700	○	—

※シルバーバスケットを含みません。

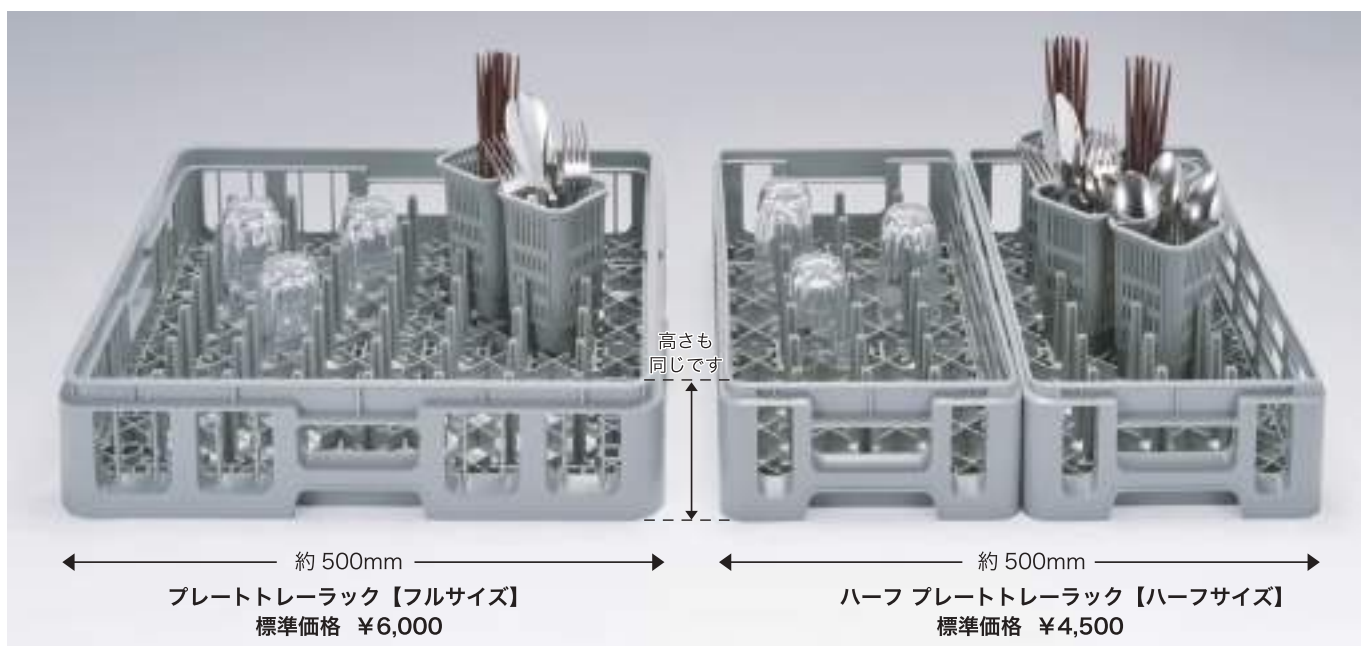

フルサイズの幅とハーフサイズを
2つ並べた幅はほぼ同じです。
洗浄機にハーフサイズが2つ入ります。

※プラスチックは収縮性がありますので2~3mmの差が発生することがございます。

高さもフルサイズとハーフサイズは同じです。

※写真はサイズ比較のイメージです。フルサイズとハーフサイズはぴったりと合いません。



シルバーバスケット（別売り）との組み合わせ例

グラスや皿、トレーなど様々な用途にご利用いただけます。
別売りのシルバーバスケットと組み合わせることにより
箸やカトラリーなど細いものにもご利用いただけます。



SB- 小
シルバーバスケット（別売り）
標準価格 ¥530
※フルサイズ、ハーフサイズ兼用です。



オープンラック

※ラックは受注後組立のため返品はご遠慮下さい。
 ※ハーフサイズは名入れとカラーが同時にはできません。



H-オープン-75

H-オープン-135

※レーバンラックとの互換性のため形状を変更しています。



H-オープン-135

品番	仕切り内寸法(mm)	有効深さ(mm)	外形寸法(mm)	重量(kg)	標準価格	名入	カラー
H-オープン-55	225×455	55	250×500×85H	0.77	3,750	○	○
H-オープン-75		75	250×500×105H	0.93	3,950	○	○
H-オープン-95		95	250×500×125H	0.96	5,200	○	○
H-オープン-105		105	250×500×135H	1.62	5,600	○	○
H-オープン-115		115	250×500×145H	1.27	5,700	○	○
H-オープン-125		125	250×500×155H	1.21	6,200	○	○
H-オープン-135		135	250×500×165H	1.28	7,100	○	○
H-オープン-145		145	250×500×175H	1.35	7,200	○	○
H-オープン-155		155	250×500×185H	1.37	7,300	○	○
H-オープン-165		165	250×500×195H	1.52	8,300	○	○
H-オープン-175		175	250×500×205H	1.54	8,800	○	○
H-オープン-195		195	250×500×225H	1.68	9,300	○	○
H-オープン-215		215	250×500×245H	1.71	12,500	○	○



カップラック



名入れサンプル



H-カップ-8-75

H-カップ-10-75

※レーバンラックとの互換性のため形状を変更しています。

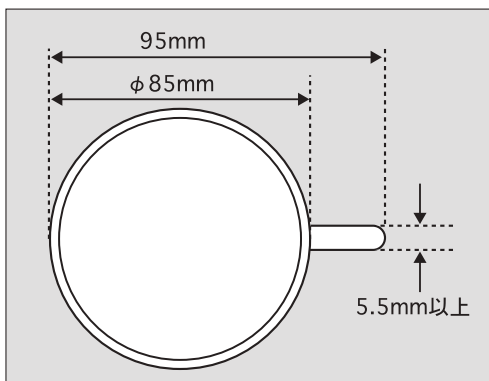

カップラック12仕切りは取っ手の幅が5.5mm以下のカップは使用できません。

品番	仕切り内寸法(mm)	有効深さ(mm)	外形寸法(mm)	重量(kg)	標準価格	名入	カラー
H-カップ-8-55	110×110	55	250×500×85H	0.82	4,000	○	—
H-カップ-8-75		75	250×500×105H	0.98	4,700	○	—
H-カップ-8-95		95	250×500×125H	1.17	5,600	○	—
H-カップ-10-55	87×110	55	250×500×85H	0.82	4,000	○	—
H-カップ-10-75		75	250×500×105H	0.99	4,700	○	—
H-カップ-10-95		95	250×500×125H	1.18	5,600	○	—
H-カップ-12-75	85×95	75	250×500×105H	1.10	5,900	○	○

※ラックは受注後組立のため返品はご遠慮下さい。
 ※ハーフサイズは名入れとカラーが同時にはできません。

H-プレートトレ-85



H-プレートトレ-85

H-プレートトレ-85

品番	収容数	有効深さ(mm)	外形寸法(mm)	重量(kg)	標準価格	名入	カラー
H-プレートトレ-85	4列	85	250×500×115H	1.04	4,500	—	—

フラットウェアラック



H-フラット-75



H-フラット-75

※レーバンラックとの互換性のため形状を変更しています。

品番	仕切り内寸法(mm)	有効深さ(mm)	外形寸法(mm)	重量(kg)	標準価格	名入	カラー
H-フラット-55	225×455	55	250×500×85H	0.92	3,750	○	—
H-フラット-75		75	250×500×105H	1.11	3,950	○	—
H-フラット-95		95	250×500×125H	1.07	5,200	○	—
H-フラット-115		115	250×500×145H	1.31	6,200	○	—

テーブルウェアラック



HT-5-75

■ 5 仕切り

※レーバンラックとの互換性のため形状を変更しています。

品番	仕切り内寸法(mm)	有効深さ(mm)	外形寸法(mm)	重量(kg)	標準価格	名入	カラー
HT-5-75	87×225	75	250×500×105H	1.08	6,400	○	—
HT-5-115		115	250×500×145H	1.53	8,600	○	—
HT-5-155		155	250×500×185H	1.73	10,000	○	—
HT-5-195		195	250×500×225H	2.18	12,400	○	—

■ 6 仕切り

※レーバンラックとの互換性のため形状を変更しています。

品番	仕切り内寸法(mm)	有効深さ(mm)	外形寸法(mm)	重量(kg)	標準価格	名入	カラー
HT-6-75	70×225	75	250×500×105H	1.06	6,200	○	○
HT-6-115		115	250×500×145H	1.54	8,600	○	○
HT-6-155		155	250×500×185H	1.74	10,100	○	○
HT-6-195		195	250×500×225H	2.22	12,400	○	○



HT-5-75

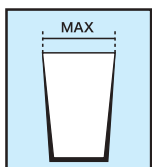

8 仕切り グラスラック

適合グラスサイズ

φ110~φ88 mm



H G-8-75

H G-8-115

※ラックは受注後組立のため返品はご遠慮下さい。
※ハーフサイズは名入れとカラーが同時にはできません。



H G-8-75

※レーバンラックとの互換性のため形状を変更しています。

品番	仕切り内寸法(mm)	有効深さ(mm)	外形寸法(mm)	重量(kg)	標準価格	名入	カラー
H G-8-75	φ110mm	75	250×500×105H	1.08	6,000	○	—
H G-8-95		95	250×500×125H	1.27	7,100	○	—
H G-8-105		105	250×500×135H	1.35	7,300	○	—
H G-8-115		115	250×500×145H	1.44	7,500	○	—
H G-8-125		125	250×500×155H	1.66	7,700	○	—
H G-8-135		135	250×500×165H	1.74	8,200	○	—
H G-8-145		145	250×500×175H	1.78	9,200	○	—
H G-8-155		155	250×500×185H	1.86	9,400	○	—
H G-8-165		165	250×500×195H	1.85	9,600	○	—
H G-8-175		175	250×500×205H	2.22	9,900	○	—
H G-8-185		185	250×500×215H	2.30	10,400	○	—
H G-8-195		195	250×500×225H	2.34	10,900	○	—
H G-8-215		215	250×500×245H	2.40	11,900	○	—
H G-8-225		225	250×500×255H	2.44	12,300	○	—
H G-8-235		235	250×500×265H	2.48	12,700	○	—
H G-8-245		245	250×500×275H	2.56	13,100	○	—
H G-8-255		255	250×500×285H	2.88	13,500	○	—
H G-8-275	275	250×500×305H	2.96	14,000	○	—	
H G-8-305	305	250×500×335H	3.16	14,500	○	—	

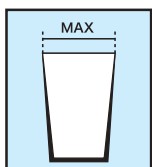

10仕切り グラスラック

適合グラスサイズ

φ87 mm

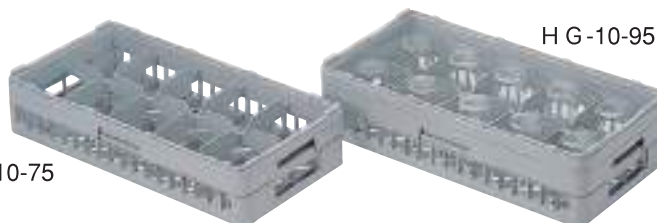

H G-10-75

H G-10-95



H G-10-75

※レーバンラックとの互換性のため形状を変更しています。

品番	仕切り内寸法(mm)	有効深さ(mm)	外形寸法(mm)	重量(kg)	標準価格	名入	カラー
H G-10-75	φ87mm	75	250×500×105H	1.06	5,500	○	—
H G-10-95		95	250×500×125H	1.25	6,800	○	—
H G-10-105		105	250×500×135H	1.33	7,100	○	—
H G-10-115		115	250×500×145H	1.42	7,300	○	—
H G-10-125		125	250×500×155H	1.66	7,700	○	—
H G-10-135		135	250×500×165H	1.74	8,000	○	—
H G-10-145		145	250×500×175H	1.78	8,400	○	—
H G-10-155		155	250×500×185H	1.87	8,700	○	—
H G-10-165		165	250×500×195H	1.85	9,200	○	—
H G-10-175		175	250×500×205H	2.24	9,500	○	—
H G-10-185		185	250×500×215H	2.32	9,900	○	—
H G-10-195		195	250×500×225H	2.36	10,400	○	—
H G-10-215		215	250×500×245H	2.37	10,900	○	—
H G-10-225		225	250×500×255H	2.38	11,300	○	—
H G-10-235		235	250×500×265H	2.42	11,700	○	—
H G-10-245		245	250×500×275H	2.50	12,100	○	—
H G-10-255		255	250×500×285H	2.81	12,500	○	—
H G-10-275	275	250×500×305H	2.89	13,000	○	—	
H G-10-305	305	250×500×335H	3.09	13,500	○	—	

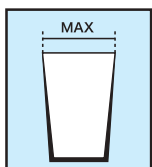

12仕切り グラスラック

適合グラスサイズ

φ85~φ74 mm

品番	仕切り内寸法(mm)	有効深さ(mm)	外形寸法(mm)	重量(kg)	標準価格	名入	カラー
H G-12-75	φ85mm	75	250×500×105H	約1.10	5,500	○	○
H G-12-95		95	250×500×125H	約1.30	6,800	○	○
H G-12-105		105	250×500×135H	約1.40	7,100	○	○
H G-12-115		115	250×500×145H	約1.50	7,300	○	○
H G-12-125		125	250×500×155H	約1.70	7,700	○	○
H G-12-135		135	250×500×165H	約1.80	8,000	○	○
H G-12-145		145	250×500×175H	約1.85	8,400	○	○
H G-12-155		155	250×500×185H	約1.90	8,700	○	○
H G-12-165		165	250×500×195H	約1.95	9,200	○	○
H G-12-175		175	250×500×205H	約2.30	9,500	○	○
H G-12-185		185	250×500×215H	約2.40	9,900	○	○
H G-12-195		195	250×500×225H	約2.45	10,400	○	○
H G-12-215		215	250×500×245H	約2.46	10,900	○	○
H G-12-225		225	250×500×255H	約2.48	11,300	○	○
H G-12-235		235	250×500×265H	約2.50	11,700	○	○
H G-12-245		245	250×500×275H	約2.58	12,100	○	○
H G-12-255		255	250×500×285H	約2.90	12,500	○	○
H G-12-275	275	250×500×305H	約2.89	13,000	○	○	
H G-12-305	305	250×500×335H	約3.09	13,500	○	○	



H G-12-75

※レーバンラックとの互換性のため形状を変更しています。

新規

※ラックは受注後組立のため返品はご遠慮下さい。
 ※ハーフサイズは名入れとカラーが同時にはできません。

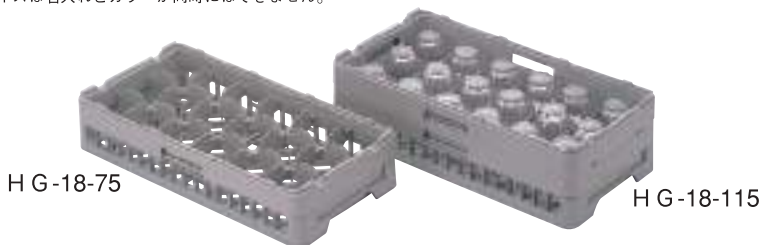

18仕切り グラスラック

適合グラスサイズ

φ73~φ63 mm

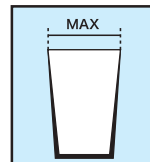

※レーバンラックとの互換性のため形状を変更しています。

品番	仕切り内寸法(mm)	有効深さ(mm)	外形寸法(mm)	重量(kg)	標準価格	名入	カラー
H G -18 - 75	φ73mm	75	250×500×105H	1.16	5,200	○	○
H G -18 - 95		95	250×500×125H	1.34	6,600	○	○
H G -18 -105		105	250×500×135H	1.42	6,800	○	○
H G -18 -115		115	250×500×145H	1.50	7,100	○	○
H G -18 -125		125	250×500×155H	1.75	7,300	○	○
H G -18 -135		135	250×500×165H	1.82	7,800	○	○
H G -18 -145		145	250×500×175H	1.86	8,400	○	○
H G -18 -155		155	250×500×185H	1.94	8,600	○	○
H G -18 -165		165	250×500×195H	1.92	9,200	○	○
H G -18 -175		175	250×500×205H	2.31	9,400	○	○
H G -18 -185		185	250×500×215H	2.39	9,900	○	○
H G -18 -195		195	250×500×225H	2.42	10,400	○	○
H G -18 -215		215	250×500×245H	2.60	10,900	○	○
H G -18 -225		225	250×500×255H	2.75	11,300	○	○
H G -18 -235		235	250×500×265H	2.78	11,700	○	○
H G -18 -245		245	250×500×275H	2.86	12,100	○	○
H G -18 -255		255	250×500×285H	3.24	12,500	○	○
H G -18 -275		275	250×500×305H	3.33	13,000	○	○
H G -18 -305		305	250×500×335H	3.53	13,500	○	○



H G -18 -115

24仕切り グラスラック

適合グラスサイズ

φ62 mm以下

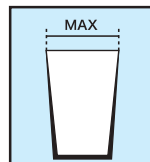

※レーバンラックとの互換性のため形状を変更しています。

品番	仕切り内寸法(mm)	有効深さ(mm)	外形寸法(mm)	重量(kg)	標準価格	名入	カラー
H G -24 - 75	φ62mm	75	250×500×105H	約1.20	5,700	○	○
H G -24 - 95		95	250×500×125H	約1.40	7,300	○	○
H G -24 -105		105	250×500×135H	約1.50	7,500	○	○
H G -24 -115		115	250×500×145H	約1.60	7,800	○	○
H G -24 -125		125	250×500×155H	約1.80	8,000	○	○
H G -24 -135		135	250×500×165H	約1.85	8,600	○	○
H G -24 -145		145	250×500×175H	約1.90	9,300	○	○
H G -24 -155		155	250×500×185H	約2.00	9,500	○	○
H G -24 -165		165	250×500×195H	約2.05	10,100	○	○
H G -24 -175		175	250×500×205H	約2.40	10,400	○	○
H G -24 -185		185	250×500×215H	約2.45	10,900	○	○
H G -24 -195		195	250×500×225H	約2.50	11,500	○	○
H G -24 -215		215	250×500×245H	約2.60	12,000	○	○
H G -24 -225		225	250×500×255H	約2.78	12,100	○	○
H G -24 -235		235	250×500×265H	約2.80	12,300	○	○
H G -24 -245		245	250×500×275H	約2.88	12,500	○	○
H G -24 -255		255	250×500×285H	約3.30	12,700	○	○
H G -24 -275		275	250×500×305H	約3.40	13,200	○	○
H G -24 -305		305	250×500×335H	約3.60	13,700	○	○

新規



H G -24 -75

※仕切りは若干変更する場合があります。

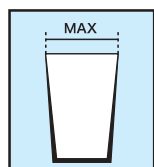

特別仕様 15仕切り グラスラック

適合グラスサイズ

φ78~φ75mm

※レーバンラックとの互換性のため形状を変更しています。 ※ワイヤーは18-8ステンレス塗装

品番	仕切り内寸法(mm)	有効深さ(mm)	外形寸法(mm)	重量(kg)	標準価格	名入	カラー
H G -15 - 95	φ78mm	95	250×500×125H	1.25	9,300	○	○
H G -15 -105		105	250×500×135H	1.35	9,700	○	○
H G -15 -115		115	250×500×145H	1.37	10,000	○	○
H G -15 -125		125	250×500×155H	1.39	10,400	○	○
H G -15 -135		135	250×500×165H	1.41	10,800	○	○
H G -15 -145		145	250×500×175H	1.55	11,200	○	○
H G -15 -155		155	250×500×185H	1.65	11,500	○	○



H G -15 -135

※レーパンラックとの互換性のため形状を変更しています。 ※ハーフサイズは名入れとカラーが同時にはできません。



8仕切り ステムウェア ラック

適合グラスサイズ

φ110~φ88 mm



H S-8-135



10仕切り ステムウェア ラック

適合グラスサイズ

φ87~φ86 mm

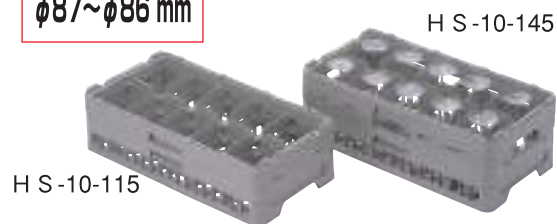

H S-10-115



H S-10-115



12仕切り ステムウェア ラック

適合グラスサイズ

φ85~φ74 mm

新規



H S-12-125

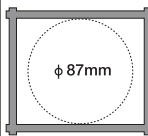
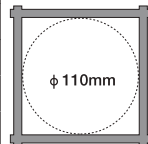

品番	仕切り内寸法(mm)	有効深さ(mm)	外形寸法(mm)	重量(kg)	標準価格	名入	カラー
H S-8-75		70	250×500×105H	1.08	6,400	○	—
H S-8-95		90	250×500×125H	1.40	8,900	○	—
H S-8-115		110	250×500×145H	1.56	9,300	○	—
H S-8-125		120	250×500×155H	1.66	9,600	○	—
H S-8-135		130	250×500×165H	1.70	9,800	○	—
H S-8-145		140	250×500×175H	1.78	10,400	○	—
H S-8-155		150	250×500×185H	1.78	10,600	○	—
H S-8-165		160	250×500×195H	2.14	11,000	○	—
H S-8-175		170	250×500×205H	2.18	11,200	○	—
H S-8-185		180	250×500×215H	2.26	13,200	○	—
H S-8-195		190	250×500×225H	2.26	13,500	○	—
H S-8-215		210	250×500×245H	2.40	14,000	○	—
H S-8-225		220	250×500×255H	2.44	14,300	○	—
H S-8-235		230	250×500×265H	2.48	14,500	○	—
H S-8-245		240	250×500×275H	2.56	14,900	○	—
H S-8-255		250	250×500×285H	2.88	15,100	○	—
H S-8-275		270	250×500×305H	2.96	15,600	○	—
H S-8-305		300	250×500×335H	3.16	16,000	○	—

品番	仕切り内寸法(mm)	有効深さ(mm)	外形寸法(mm)	重量(kg)	標準価格	名入	カラー
H S-10-75		70	250×500×105H	1.07	5,900	○	—
H S-10-95		90	250×500×125H	1.40	7,900	○	—
H S-10-115		110	250×500×145H	1.53	8,400	○	—
H S-10-125		120	250×500×155H	1.62	9,100	○	—
H S-10-135		130	250×500×165H	1.67	9,300	○	—
H S-10-145		140	250×500×175H	1.74	9,800	○	—
H S-10-155		150	250×500×185H	1.75	10,000	○	—
H S-10-165		160	250×500×195H	2.09	10,200	○	—
H S-10-175		170	250×500×205H	2.13	10,500	○	—
H S-10-185		180	250×500×215H	2.21	11,800	○	—
H S-10-195		190	250×500×225H	2.21	12,000	○	—
H S-10-215		210	250×500×245H	2.34	13,500	○	—
H S-10-225		220	250×500×255H	2.38	14,000	○	—
H S-10-235		230	250×500×265H	2.42	14,500	○	—
H S-10-245		240	250×500×275H	2.50	14,900	○	—
H S-10-255		250	250×500×285H	2.81	15,100	○	—
H S-10-275		270	250×500×305H	2.89	15,600	○	—
H S-10-305		300	250×500×335H	3.09	16,000	○	—

品番	仕切り内寸法(mm)	有効深さ(mm)	外形寸法(mm)	重量(kg)	標準価格	名入	カラー
H S-12-75		70	250×500×105H	約1.10	5,900	○	○
H S-12-95		90	250×500×125H	約1.50	7,900	○	○
H S-12-115		110	250×500×145H	約1.60	8,400	○	○
H S-12-125		120	250×500×155H	約1.70	9,100	○	○
H S-12-135		130	250×500×165H	約1.75	9,300	○	○
H S-12-145		140	250×500×175H	約1.80	9,800	○	○
H S-12-155		150	250×500×185H	約1.85	10,000	○	○
H S-12-165		160	250×500×195H	約2.10	10,200	○	○
H S-12-175		170	250×500×205H	約2.20	10,500	○	○
H S-12-185		180	250×500×215H	約2.30	11,800	○	○
H S-12-195		190	250×500×225H	約2.35	12,000	○	○
H S-12-215		210	250×500×245H	約2.40	13,500	○	○
H S-12-225		220	250×500×255H	約2.48	14,000	○	○
H S-12-235		230	250×500×265H	約2.50	14,500	○	○
H S-12-245		240	250×500×275H	約2.58	14,900	○	○
H S-12-255		250	250×500×285H	約2.90	15,100	○	○
H S-12-275		270	250×500×305H	約2.89	15,600	○	○
H S-12-305		300	250×500×335H	約3.09	16,000	○	○

※レーパンラックとの互換性のため形状を変更しています。 ※ハーフサイズは名入れとカラーが同時にはできません。

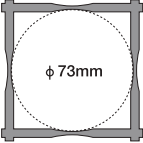
品番	仕切り内寸法(mm)	有効深さ(mm)	外形寸法(mm)	重量(kg)	標準価格	名入	カラー
H S-18-75		70	250×500×105H	1.19	5,600	○	○
H S-18-95		90	250×500×125H	1.50	7,700	○	○
H S-18-115		110	250×500×145H	1.73	8,200	○	○
H S-18-125		120	250×500×155H	1.83	8,900	○	○
H S-18-135		130	250×500×165H	1.89	9,200	○	○
H S-18-145		140	250×500×175H	1.98	9,600	○	○
H S-18-155		150	250×500×185H	1.99	9,900	○	○
H S-18-165		160	250×500×195H	2.37	10,200	○	○
H S-18-175		170	250×500×205H	2.44	10,500	○	○
H S-18-185		180	250×500×215H	2.52	11,200	○	○
H S-18-195		190	250×500×225H	2.53	11,400	○	○
H S-18-215		210	250×500×245H	2.69	12,000	○	○
H S-18-225		220	250×500×255H	2.75	12,500	○	○
H S-18-235		230	250×500×265H	2.78	12,800	○	○
H S-18-245		240	250×500×275H	2.86	13,500	○	○
H S-18-255		250	250×500×285H	3.24	14,000	○	○
H S-18-275		270	250×500×305H	3.33	14,500	○	○
H S-18-305		300	250×500×335H	3.53	15,000	○	○

18仕切り ステムウェア ラック

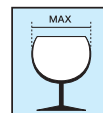

適合ガラスサイズ

φ73~φ63mm



H S-18-115

H S-18-155



H S-18-155

品番	仕切り内寸法(mm)	有効深さ(mm)	外形寸法(mm)	重量(kg)	標準価格	名入	カラー
H S-24-75		70	250×500×105H	約1.20	6,000	○	○
H S-24-95		90	250×500×125H	約1.60	8,400	○	○
H S-24-115		110	250×500×145H	約1.80	9,000	○	○
H S-24-125		120	250×500×155H	約1.85	9,800	○	○
H S-24-135		130	250×500×165H	約1.90	10,200	○	○
H S-24-145		140	250×500×175H	約2.00	10,500	○	○
H S-24-155		150	250×500×185H	約2.10	10,900	○	○
H S-24-165		160	250×500×195H	約2.40	11,300	○	○
H S-24-175		170	250×500×205H	約2.50	11,600	○	○
H S-24-185		180	250×500×215H	約2.60	12,400	○	○
H S-24-195		190	250×500×225H	約2.65	12,600	○	○
H S-24-215		210	250×500×245H	約2.70	13,200	○	○
H S-24-225		220	250×500×255H	約2.78	13,800	○	○
H S-24-235		230	250×500×265H	約2.80	14,100	○	○
H S-24-245		240	250×500×275H	約2.88	15,100	○	○
H S-24-255		250	250×500×285H	約3.30	15,400	○	○
H S-24-275		270	250×500×305H	約3.40	16,000	○	○
H S-24-305		300	250×500×335H	約3.60	16,500	○	○

24仕切り ステムウェア ラック



適合ガラスサイズ

φ62mm以下

新規



H S-24-175

ラックドリー (ポリプロピレン樹脂)



P R - 1 (ハンドルなし・台のみ)

一体成型で水がもれません。
ラックからの水がもれないので
床を汚す心配がありません。

P R - 2 (ハンドル・台セット)

※材質は予告なく変更する場合があります。



品番	外形寸法(mm)	キャスター(ナイロン)	標準価格
P R - 1	595L×595W×182H	自在φ100mm×4pcs	18,000
P R - 2	595L×595W×940H	自在φ100mm×4pcs	24,000

ウォーターピッチャー丸型 ポリカーボネート樹脂 (耐熱 90°C~耐冷 1°C)



品番	容量	カラー	1 梱入数	標準価格
HF-600-A	2.1 ℓ	クリアー	20	¥2,400
HF-600	2.1 ℓ	スモークブラウン	20	¥2,400

リトルピッチャー丸型 ポリカーボネート樹脂 (耐熱 90°C~耐冷 1°C)



品番	容量	カラー	1 梱入数	標準価格
HF-625-A	1.3 ℓ	クリアー	20	¥2,300
HF-625	1.3 ℓ	スモークブラウン	20	¥2,300

受皿 (大) ポリカーボネート樹脂 (耐熱 90°C~耐冷 1°C)



品番	カラー	標準価格
HF-633-A	クリアー	¥580
HF-633	スモークブラウン	¥580

- 対応するウォーターピッチャー
- ・ウォーターピッチャー 2.1 ℓ
 - ・リトルピッチャー 1.3 ℓ
 - ・ワンボディピッチャー 2.1 ℓ
 - ・ワンボディピッチャー蓋つき 2.1 ℓ

受皿 (小) ポリカーボネート樹脂 (耐熱 90°C~耐冷 1°C)



品番	カラー	標準価格
HF-643-A	クリアー	¥580
HF-643	スモークブラウン	¥580

- 対応するウォーターピッチャー
- ・ワンボディピッチャー 1.3 ℓ
 - ・ワンボディピッチャー蓋つき 1.3 ℓ

ウォーターピッチャー角型 ポリカーボネート樹脂 (耐熱 90°C~耐冷 1°C)



品番	容量	カラー	1 梱入数	標準価格
HF-601-A	2.1 ℓ	クリアー	20	¥2,000
HF-601	2.1 ℓ	スモークブラウン	20	¥2,000

※このページの商品は洗浄機には使用しないでください。

ウォーターピッチャー角型 本体：ポリプロピレン樹脂 (耐熱 90°C~耐冷 1°C)
フタ：ポリカーボネート樹脂 (耐熱 90°C~耐冷 1°C)



品番	容量	カラー	1 梱入数	標準価格
HF-626	2.1 ℓ	クリアー (半透明)	20	¥1,650
HF-626-BK	2.1 ℓ	ブラック	20	¥1,650
HF-626-OR	2.1 ℓ	オレンジ	20	¥1,650

※クリアーはミルク、ブラックはコーヒー、オレンジはジュースなど、用途に合わせてご利用いただけます。



結露しにくい 二重構造!!

水滴がつきにくいので受皿がいら
ないウォーターピッチャーです。

より丈夫に!

追加で補強成形しております。

ノンウェットピッチャー Aタイプ

- 容量：1.7リットル / 1.2リットル
- カラー：クリアー / スモークブラウン
- 材質：ポリカーボネート樹脂（耐熱 90°C ~ 耐冷 1°C）

※洗浄機には使用しないでください。

ノンウェットピッチャー (Aタイプ) ポリカーボネート樹脂（耐熱 90°C ~ 耐冷 1°C）

最も汎用性の高いオーソドックスなウォーターピッチャーです。密閉度が高く水がこぼれにくい設計です。



最も一般的なクローズタイプのノンウェットピッチャーです。

品番	容量	カラー	1梱入数	標準価格
HF-630-A	1.7ℓ	クリアー	12	¥3,400
HF-634-A	1.2ℓ	クリアー	20	¥3,100

品番	容量	カラー	1梱入数	標準価格
HF-630	1.7ℓ	スモークブラウン	12	¥3,400
HF-634	1.2ℓ	スモークブラウン	20	¥3,100

ノンウェットピッチャー Bタイプ

※洗浄機には使用しないでください。

結露しにくい二重構造!!

フタのタイプが3種類お選びいただけます。

ノンウェットピッチャー (Bタイプ) 蓋つき

ポリカーボネート樹脂 (耐熱 90℃~耐冷 1℃)



衛生面を考慮したフタ付き設計です。



品番	容量	カラー	1 梱入数	標準価格
HF-645F-A	1.7 ℓ	クリアー	12	¥3,550
HF-646F-A	1.2 ℓ	クリアー	20	¥3,250



品番	容量	カラー	1 梱入数	標準価格
HF-645F	1.7 ℓ	スモークブラウン	12	¥3,550
HF-646F	1.2 ℓ	スモークブラウン	20	¥3,250



ノンウェットピッチャー (Bタイプ)

ポリカーボネート樹脂 (耐熱 90℃~耐冷 1℃)

水を補充しやすい新しいタイプのウォーターピッチャーです。より扱いやすく、よりお店の合理化に貢献します。



品番	容量	カラー	1 梱入数	標準価格
HF-645-A	1.7 ℓ	クリアー	12	¥3,400
HF-646-A	1.2 ℓ	クリアー	20	¥3,100



品番	容量	カラー	1 梱入数	標準価格
HF-645	1.7 ℓ	スモークブラウン	12	¥3,400
HF-646	1.2 ℓ	スモークブラウン	20	¥3,100



従来のノンウェットピッチャーのフタをオープン型にすることによってより水を補充しやすくなっています。

ワンボディピッチャー

※洗浄機には使用しないでください。

ボディをオープン型に一体成形!!

ワンボディピッチャー 蓋つき

ポリカーボネート樹脂 (耐熱 90℃~耐冷 1℃)



衛生面を考慮したフタ付き設計です。



受皿 (大) ¥580
HF633-A クリアー
HF633 スモークブラウン
※ワンボディピッチャー 2.1ℓ用

受皿 (小) ¥580
HF643-A クリアー
HF643 スモークブラウン
※ワンボディピッチャー 1.3ℓ専用受皿



品番	容量	カラー	1 梱入数	標準価格
HF-640F-A	2.1 ℓ	クリアー	20	¥2,350
HF-641F-A	1.3 ℓ	クリアー	20	¥2,350



品番	容量	カラー	1 梱入数	標準価格
HF-640F	2.1 ℓ	スモークブラウン	20	¥2,350
HF-641F	1.3 ℓ	スモークブラウン	20	¥2,350



一体成形したオープン型のボディに蓋をすることによって、よりこぼれにくくなっています。

ワンボディピッチャー

ポリカーボネート樹脂 (耐熱 90℃~耐冷 1℃)

水を補充しやすい新しいタイプのウォーターピッチャーです。より扱いやすく、よりお店の合理化に貢献します。



品番	容量	カラー	1 梱入数	標準価格
HF-640-A	2.1 ℓ	クリアー	20	¥2,200
HF-641-A	1.3 ℓ	クリアー	20	¥2,200



品番	容量	カラー	1 梱入数	標準価格
HF-640	2.1 ℓ	スモークブラウン	20	¥2,200
HF-641	1.3 ℓ	スモークブラウン	20	¥2,200



従来のウォーターピッチャーのフタをオープン型に一体成形することによって、より水を補充しやすくなっています。

フードトレ ABS樹脂



トレー
材質の改良・高品質化
塩ビシートの上には
熱い物をあけないで
下さい。

塩化ビニール
(耐熱60℃)

滑らない安全設計

塩ビシートにより多少傾いても滑りません。ABS樹脂製なので軽くて丈夫です。



品番	内寸(外寸は+1cm)	一梱入数	標準価格
H F -701	40cm (16インチ)	10ヶ入	3,140
H F -702	35cm (14インチ)	10ヶ入	2,230
H F -703	30cm (12インチ)	10ヶ入	1,900

角トレ (長角タイプ・六角タイプ) ABS樹脂



ホワイトグリーン

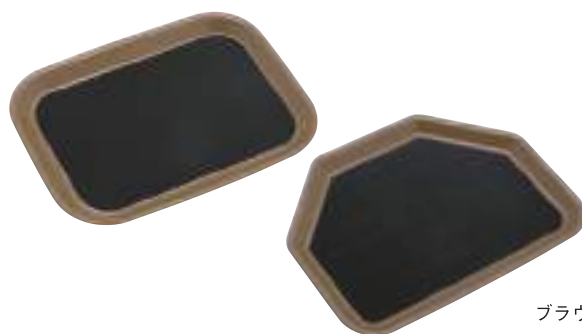

ブラウン

品番	外寸	原材料	一梱入数	標準価格
HF-715-A	小 270×350×25	カラー/ ホワイトグリーン ABS樹脂	10	2,540
HF-716-A	中 300×410×25		10	3,180
HF-717-A	大 330×440×25		10	3,340
HF-718-A	特大 370×470×25	<表面> 塩化ビニール (耐熱60℃)	10	3,780
HF-719-A	六角 340×450×25		10	3,450

品番	外寸	原材料	一梱入数	標準価格
HF-715-B	小 270×350×25	カラー/ ブラウン ABS樹脂	10	2,540
HF-716-B	中 300×410×25		10	3,180
HF-717-B	大 330×440×25		10	3,340
HF-718-B	特大 370×470×25	<表面> 塩化ビニール (耐熱60℃)	10	3,780
HF-719-B	六角 340×450×25		10	3,450

万能スコップ (ポリカーボネート樹脂)

※ (小) は、氷や粉など入れやすいように口先を細くしてあります。



把手の先端にフタをしたことにより
洗いやすくより衛生的にお使いいた
だけます。

※カラー/スモークブラウン



品番	サイズ (mm) A × B × C	容量・入数	標準価格
H F -604	小 273×130×80	230cc 40ヶ入	750
H F -603	中 318×170×120	850cc 40ヶ入	1,200
H F -602	大 353×200×150	1500cc 20ヶ入	1,500

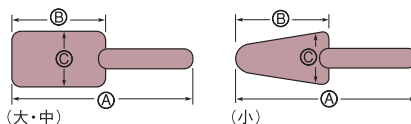

メジャーカップ (ポリカーボネート樹脂)

250ccは10ccづつ目盛、500cc以上は25ccづつ目盛があります。



品番	容量・口径×高さ(mm)	一梱入数	標準価格
H F -616	250cc 80×115	30ヶ入	650
H F -617	500cc 100×140	30ヶ入	720
H F -618	1000cc 125×174	30ヶ入	1,000
H F -619	2000cc 154×219	30ヶ入	2,000
H F -620	3000cc 176×248	12ヶ入	3,200

FRPバット グラスファイバー強化不飽和ポリエステル樹脂 **耐熱80℃**



FRPバット

品番	品名	(外寸) 長さ×巾×全高	一梱入数	標準価格
HF-705	21枚取	24.8×20.2× 4.5cm	10	1,850
HF-706	18枚取	26.8×20.8× 5.1cm	10	1,950
HF-707	15枚取	29.8×23.2× 5.8cm	10	2,140
HF-708	12枚取	32.4×25.6× 6.1cm	10	2,240
HF-709	10枚取	35.6×26.8× 6.6cm	10	2,550
HF-710	8枚取	40.9×29.5× 7 cm	10	2,780
HF-711	6枚取	48.1×33.5× 8.7cm	10	3,500
HF-712	4枚取	58 ×36.7×10.1cm	10	4,500
HF-713	3枚取	58.3×42.3×11.7cm	5	7,780
HF-714	2枚取	63.9×42.3×15.7cm	5	9,600

システムウォーターコランダー **抗菌**

トレーの容量

大ジョッキ (口径φ95mm 約800cc)



トレー (大) のサイズで
約12コ
トレー (小) のサイズで
9~10コ

中ジョッキ (口径φ80mm 約450cc)



トレー (大) のサイズで
約15コ
トレー (小) のサイズで
14~15コ

グラス (口径φ60mm)



トレー (大) のサイズで
35~37コ
トレー (小) のサイズで
25~26コ

トレーのカラー

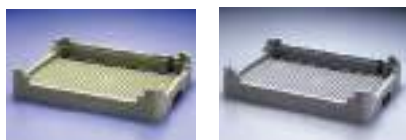

カラー：パステルグリーン・グレー
柱の長さ：150mm・175mm・200mm・250mm

トレーのサイズ

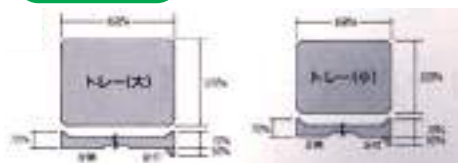

柱のサイズ



品番	品名	標準価格
HF-817	柱 250mm	1,650
HF-818	柱 200mm	(1セット4本)
HF-819	柱 175mm	1,500
HF-820	柱 150mm	(1セット4本)



システムウォーターコランダー足無トレー

品番	品名	標準価格
HF-810	足無トレー小	2,300
HF-802	足無トレー大	2,600



システムウォーターコランダー足付トレー

品番	品名	標準価格
HF-809	足付トレー小	3,100
HF-801	足付トレー大	3,350



システムウォーターコランダー足無2段

品番	品名	標準価格
HF-812	足無2段小(200 or 250mm)	6,250
HF-804	足無2段大(200 or 250mm)	6,850
HF-822	足無2段小(150 or 175mm)	6,100
HF-821	足無2段大(150 or 175mm)	6,700



システムウォーターコランダー足付2段

品番	品名	標準価格
HF-811	足付2段小(200 or 250mm)	7,050
HF-803	足付2段大(200 or 250mm)	7,600
HF-824	足付2段小(150 or 175mm)	6,900
HF-823	足付2段大(150 or 175mm)	7,450

弁慶フードパン

ポリカーボネート樹脂製 耐熱：90℃／耐冷：-1℃
(目盛付)



	品番	サイズ	容量	標準価格
1/1	PC-1/1-65	526×323× 65mm	8.5L	3,800
	PC-1/1-100	526×323×100mm	13.0L	4,700
	PC-1/1-150	526×323×150mm	19.5L	5,850
	PC-1/1-200	526×323×200mm	25.6L	6,850
1/2	PC-1/2-65	323×263× 65mm	3.9L	2,150
	PC-1/2-100	323×263×100mm	5.9L	2,600
	PC-1/2-150	323×263×150mm	8.9L	3,300
	PC-1/2-200	323×263×200mm	11.7L	4,300
	PC-1/2-200	323×263×200mm	11.7L	4,300
1/3	PC-1/3-65	323×174× 65mm	2.4L	1,650
	PC-1/3-100	323×174×100mm	3.6L	2,250
	PC-1/3-150	323×174×150mm	5.3L	2,600
	PC-1/3-200	323×174×200mm	6.9L	3,300
1/4	PC-1/4-65	263×161× 65mm	1.7L	1,550
	PC-1/4-100	263×161×100mm	2.5L	1,900
	PC-1/4-150	263×161×150mm	3.7L	2,250
1/6	PC-1/6-65	174×161× 65mm	1.0L	1,250
	PC-1/6-100	174×161×100mm	1.5L	1,400
	PC-1/6-150	174×161×150mm	2.2L	1,800
1/9	PC-1/9-65	174×106× 65mm	0.57L	1,220
	PC-1/9-100	174×106×100mm	0.85L	1,400

弁慶フードパンカバー

サイズ	Aタイプ (切込把手付)	Bタイプ (把手付)	Cタイプ (平面)
1/1	3,200	3,200	3,200
1/2	2,000	1,750	1,750
1/3	1,750	1,300	1,300
1/4	1,150	1,140	1,140
1/6	1,050	1,050	950
1/9			950

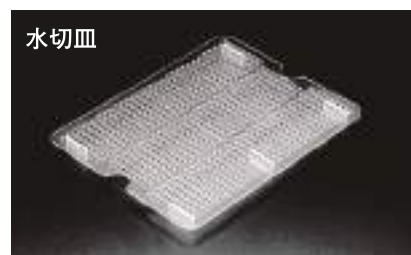

水切皿

サイズ	適合サイズ	標準価格	適合サイズ	標準価格
1/1	H 65mm, 100mm用	2,400	H150mm, 200mm用	2,400
1/2	H 65mm, 100mm用	1,100	H150mm, 200mm用	1,100
1/3	H 65mm, 100mm用	1,100	H150mm, 200mm用	1,100
1/4	H150mm用	850		
1/6	H150mm用	600		

※サイズが若干異なることがありますので予めご了承ください。

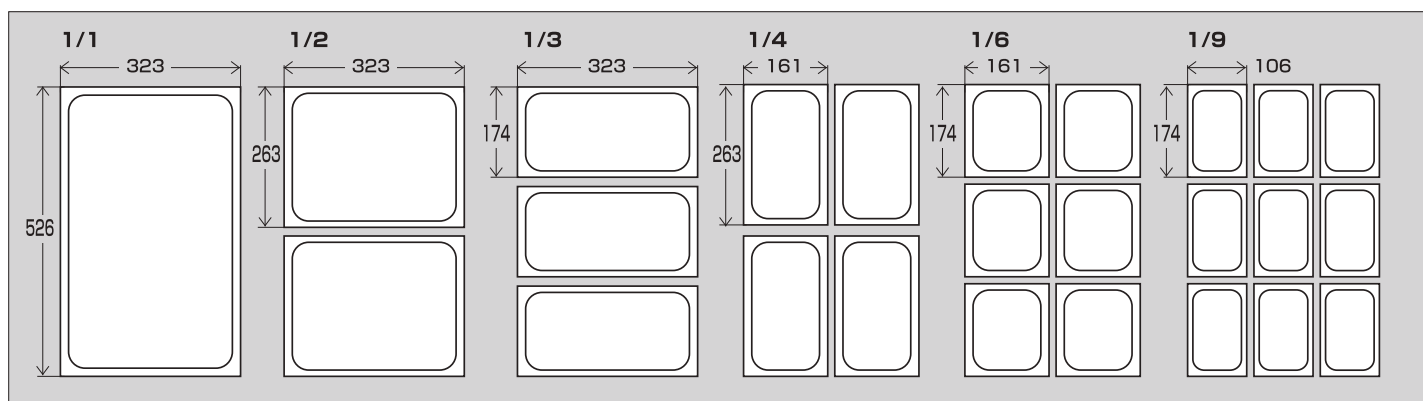

フードパンに3色のバリエーション誕生

保存する食材の種類別に色分けするなど様々な使い方にご利用いただけます。

弁慶カラーフードパン【レッド】(目盛付)

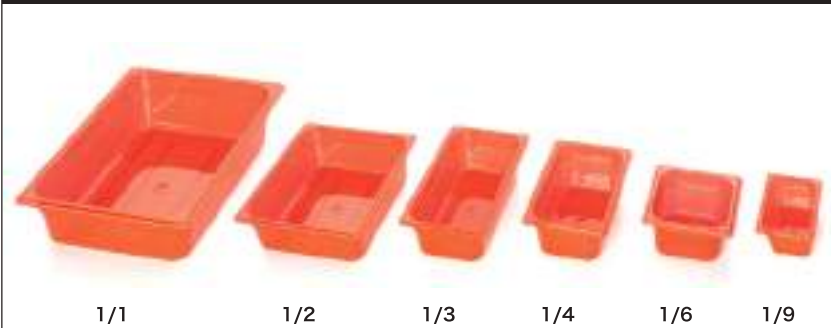

弁慶カラーフードパン【レッド】(目盛付)

■ポリカーボネート樹脂製 耐熱:90°C/耐冷:-1°C

	品番	サイズ	容量	標準価格
1/1	PC-1/1-100R	562×323×100mm	13.0ℓ	¥4,700
1/2	PC-1/2-100R	323×263×100mm	5.9ℓ	¥2,600
1/3	PC-1/3-100R	323×174×100mm	3.6ℓ	¥2,250
1/4	PC-1/4-100R	263×161×100mm	2.5ℓ	¥1,900
1/6	PC-1/6-100R	174×161×100mm	1.5ℓ	¥1,400
1/9	PC-1/9-100R	174×106×100mm	0.85ℓ	¥1,400

弁慶カラーフードパン【ブルー】(目盛付)



弁慶カラーフードパン【ブルー】(目盛付)

■ポリカーボネート樹脂製 耐熱:90°C/耐冷:-1°C

	品番	サイズ	容量	標準価格
1/1	PC-1/1-100B	562×323×100mm	13.0ℓ	¥4,700
1/2	PC-1/2-100B	323×263×100mm	5.9ℓ	¥2,600
1/3	PC-1/3-100B	323×174×100mm	3.6ℓ	¥2,250
1/4	PC-1/4-100B	263×161×100mm	2.5ℓ	¥1,900
1/6	PC-1/6-100B	174×161×100mm	1.5ℓ	¥1,400
1/9	PC-1/9-100B	174×106×100mm	0.85ℓ	¥1,400

弁慶カラーフードパン【グリーン】(目盛付)



弁慶カラーフードパン【グリーン】(目盛付)

■ポリカーボネート樹脂製 耐熱:90°C/耐冷:-1°C

	品番	サイズ	容量	標準価格
1/1	PC-1/1-100G	562×323×100mm	13.0ℓ	¥4,700
1/2	PC-1/2-100G	323×263×100mm	5.9ℓ	¥2,600
1/3	PC-1/3-100G	323×174×100mm	3.6ℓ	¥2,250
1/4	PC-1/4-100G	263×161×100mm	2.5ℓ	¥1,900
1/6	PC-1/6-100G	174×161×100mm	1.5ℓ	¥1,400
1/9	PC-1/9-100G	174×106×100mm	0.85ℓ	¥1,400

弁慶カラーフードパン蓋

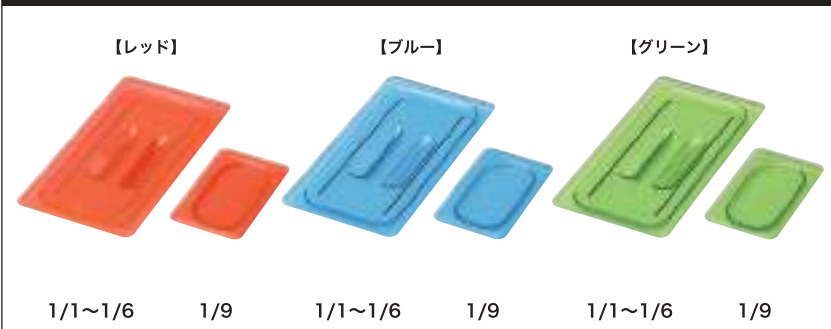

弁慶カラーフードパン蓋

■ポリカーボネート樹脂製 耐熱:90°C/耐冷:-1°C

製品名	定価
フードパンカバー 1/1-B レッド	¥3,200
フードパンカバー 1/1-B グリーン	¥3,200
フードパンカバー 1/1-B ブルー	¥3,200
フードパンカバー 1/2-B レッド	¥1,750
フードパンカバー 1/2-B グリーン	¥1,750
フードパンカバー 1/2-B ブルー	¥1,750
フードパンカバー 1/3-B レッド	¥1,300
フードパンカバー 1/3-B グリーン	¥1,300
フードパンカバー 1/3-B ブルー	¥1,300
フードパンカバー 1/4-B レッド	¥1,140
フードパンカバー 1/4-B グリーン	¥1,140
フードパンカバー 1/4-B ブルー	¥1,140
フードパンカバー 1/6-B レッド	¥1,050
フードパンカバー 1/6-B グリーン	¥1,050
フードパンカバー 1/6-B ブルー	¥1,050
フードパンカバー 1/9-C レッド	¥950
フードパンカバー 1/9-C グリーン	¥950
フードパンカバー 1/9-C ブルー	¥950

※1/1~1/6 は把手付き。
 ※1/9 は形状が異なります。
 ※レッド、ブルー、グリーン、サイズはそれぞれ用意してあります。

弁慶シール容器 (本体・蓋セット) ポリプロピレン樹脂製 / 洗浄機対応 耐熱：90℃ / 耐冷：-1℃
(目盛付)



バスボックス

使用後の食器の後片付けに

	品番	深さ	容量	標準価格
1/1	PP-1/1- 65	65mm	8.5L	1,920
	PP-1/1-100	100mm	13.0L	2,100
	PP-1/1-150	150mm	19.5L	2,350
	PP-1/1-200	200mm	25.6L	3,000
1/2	PP-1/2- 65	65mm	3.9L	1,100
	PP-1/2-100	100mm	5.9L	1,240
	PP-1/2-150	150mm	8.9L	1,380
	PP-1/2-200	200mm	11.7L	1,600
1/3	PP-1/3- 65	65mm	2.4L	980
	PP-1/3-100	100mm	3.6L	1,100
	PP-1/3-150	150mm	5.3L	1,240
	PP-1/3-200	200mm	6.9L	1,400
1/4	PP-1/4- 65	65mm	1.7L	850
	PP-1/4-100	100mm	2.5L	1,000
	PP-1/4-150	150mm	3.7L	1,080
1/6	PP-1/6- 65	65mm	1.0L	760
	PP-1/6-100	100mm	1.5L	800
	PP-1/6-150	150mm	2.2L	960
1/9	PP-1/9- 65	65mm	0.57L	720
	PP-1/9-100	100mm	0.85L	740

※サイズが若干異なることがありますので予めご了承ください。



HF-851 9インチ



HF-852 15インチ



HF-853 17インチ



HF-854 手付

品番	品名	(内寸) 縦×横×高さ	(外寸) 縦×横×高さ	一梱入数	標準価格
HF-851	9インチ	186×264×131mm	231×314×133mm	10	1,800
HF-852	15インチ	340×449×119mm	384×506×122mm	10	3,000
HF-853	17インチ	388×502×121mm	433×558×123mm	10	3,300
HF-854	手付き	347×472×121mm	395×571×126mm	10	3,150

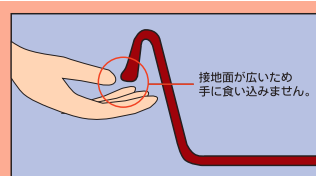

持ち運び時に手が痛くならないよう
持ち手の部分を丸くした親切設計です。

アクリル樹脂製

界面活性剤・台所用洗剤の原液は使用しないで下さい。

アクリル製品ですので温水80℃以下、全て手洗いでお願いいたします。



HF-221
とんかつソース入れ ¥1,800
●容量：280ml
●サイズ：φ71×H161mm
※大型容器や醤油差しとしてもご使用いただけます。



HF-222
ソース差し ¥1,550
●容量：180ml
●サイズ：φ60×H137mm
※意匠登録 第1091825号



HF-245 横型楊子入れ ¥550
●サイズ：46×107×H35mm



※シールでソース・しょうゆなどが区別できます。

本体：アクリル樹脂
パッキン：熱可塑性エラストマー
パッキン：シリコン



醤油・酢差し ※意匠登録済
HF-223 ¥1,150 ●容量：130ml ●サイズ：φ57×H124mm
HF-224 ¥1,100 ●容量：100ml ●サイズ：φ57×H115mm
HF-225 ¥1,000 ●容量：80ml ●サイズ：φ57×H102mm

①**HF-226** 280ml用蓋
②**HF-227** 180ml用蓋
③**HF-228** 130,100,80ml用蓋
HF-228R 130,100,80ml用蓋 (ラー油専用)



HF-229 塩入れ ¥700 ●容量：60ml ●サイズ：φ50×H90mm
HF-230 とうがらし入れ ¥700 ●容量：60ml ●サイズ：φ50×H90mm
HF-231 楊枝入れ ¥700 ●容量：60ml ●サイズ：φ50×H90mm
HF-232 胡椒入れ ¥700 ●容量：60ml ●サイズ：φ50×H90mm



HF-233 カラシ入れ ¥700
●容量：40ml
●サイズ：φ49×H85mm
※スプーンは含まれておりません。



カスタートレーセット1
HF-239 ¥6,000
ソース差し・醤油差し・楊枝入れ・塩入れ・胡椒入れ
HF-241 カスタートレー (トレーのみ) ¥1,200
●サイズ：130×198×H21mm



カスタートレーセット2
HF-240 ¥7,700
ナプキン立て・ソース差し・醤油差し・楊枝入れ・塩入れ・胡椒入れ
HF-242 カスタートレー (トレーのみ) ¥1,350
●サイズ：130×263×H21mm

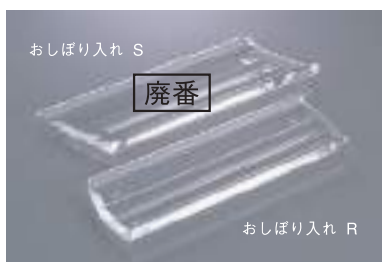

HF-236 おしぼり入れR ¥400
●サイズ：63×188mm



HF-234 箸立て ¥1,000
●サイズ：φ92×H131mm



HF-237 ナプキン立て ¥1,550
●サイズ：65×100×H104mm
●ポリカーボネート樹脂



HF-238 メニュー立て ¥1,550
●サイズ：68×100×H104mm
●ポリカーボネート樹脂

弁慶ペール (丸)

清潔で使いやすい便利機能付き。●材質：ポリエチレン樹脂



ブルー

品番	容量(ℓ)	サイズ(mm)	蓋付標準価格	本体のみ標準価格
35型	35	φ420×H480	4,200	3,300
45型	45	φ450×H540	4,450	3,500
65型	65	φ490×H610	6,500	5,300
75型	75	φ520×H650	7,160	5,800
95型	95	φ555×H690	8,520	6,850



ホース・バルブ・フック
¥25,500

- オプションで排水ホースバルブ付きもできます。
- 生ゴミなどの底にたまった水を排水することができます。

ペールとパンチングざるセット及びオプション

※写真と現品は若干異なる場合があります。



95型セット



75型セット



65型セット

品名	95型セット	75型セット	65型セット
蓋付ペール	95型	75型	65型
パンチングざる	51cm	48cm	45cm
ドローリ	95型用	75型用	65型用
標準価格	¥56,920	¥51,660	¥48,700



ペールカンドローリ

35型	¥9,900
45型	¥10,500
65型	¥11,000
75型	¥12,100
95型	¥13,200

弁慶ペール 角 (ダスト・スイング・プッシュ)



ダスト
蓋はフックにかけられます



スイング
便利さではスイングオープン



プッシュ
軽いタッチのプッシュオープン

	ダスト	スイング	プッシュ
25型	355×225×515mm ¥3,070	355×225×590mm ¥3,570	355×225×545mm ¥3,400
35型	395×250×570mm ¥3,620	395×250×655mm ¥4,190	
45型	415×265×610mm ¥4,150	415×265×705mm ¥4,730	
65型	445×300×665mm ¥5,380		

厨房ペール



厨房ペール45型+水切りカゴ+ホースset ¥62,570
厨房ペール65型+水切りカゴ+ホースset ¥69,400
(どちらもキャスター付)



厨房ペール45型+水切りカゴ ¥37,070
厨房ペール65型+水切りカゴ ¥43,900
(どちらもキャスター付)



厨房ペール45型 ¥7,570
厨房ペール65型 ¥9,900
(どちらもキャスター付)

※45型水切りカゴ・65型水切りカゴ共にオープンラックにセットして洗浄機にかけることが可能です。

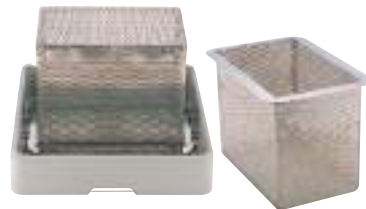

厨房ペール45型用水切りカゴ ¥29,500
厨房ペール65型用水切りカゴ ¥34,000
※パンチング穴径φ3mm

PP弁慶ざる

用途に合わせて選べる、豊富な11サイズ。

材質：ポリプロピレン（耐熱90℃）

特長

1. 衝撃に強く、軽くてとても扱いやすい。
2. 金型の作りが違うので、目詰まりしません。
3. 収納に便利なフック付き。
4. グリーン（野菜）、ブルー（魚）、ピンク（肉）、イエロー（その他）食材を色別に分けできるようにしました。



60cm



40cm



グリーン
（野菜用）

ブルー
（魚用）

ピンク
（肉用）

イエロー
（その他）

品番	内径	全高 (mm)	容積 (升)	カラー					標準価格 (入数)
				グレー	グリーン	ブルー	ピンク	イエロー	
PP-18	18	82	約0.6	●	●	●	●	●	300 (50入)
PP-20	20	90	約0.8	●	●	●	●	●	330 (50入)
PP-22	22	99	約1.0	●	●	●	●	●	360 (50入)
PP-24	24	110	約1.5	●	●	●	●	●	420 (50入)
PP-26	26	112	約2	●	●	●	●	●	500 (50入)
PP-30	30	125	約3	●	●	●	●	●	640 (40入)
PP-35	35	145	約5	●	●	●	●	●	930 (20入)
PP-40	40	164	約7	●	●	●	●	●	1,600 (20入)
PP-45	45	195	約10	●	●	●	●	●	2,000 (10入)
PP-50	50	216	約14	●	●	●	●	●	2,500 (10入)
PP-60	60	242	約24	●	●	●	●	●	6,300 (10入)

※ご使用の場合は、容積70%以下でご使用下さい。



オーガナイザー オーガナイザーボックス (抗菌)

スペースに合わせて、組み合わせ自在。
ピッタリサイズをお選び下さい。

特長



※スタンドはすべてポリカーボネート製。

強度・耐久性にすぐれ、いつまでも美しさを保ちます。
ボックスの歪みがありません。

●ボックス

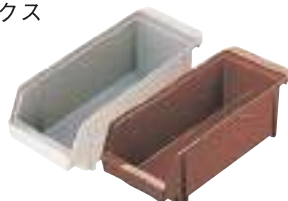

品番	カラー	材質	サイズ(mm)	標準価格
O-B-G	グレー	ポリプロピレン(PP)	130×310×107	750
O-B-B	ブラウン	ポリプロピレン(PP)	130×310×107	750



2段3列

全8タイプ×3色

●スタンドのみ



サイズの計り方

品番	標準価格	品番	標準価格
O-2-1	7,000	O-3-1	8,400
O-2-2	8,700	O-3-2	10,600
O-2-3	10,700	O-3-3	13,500
O-2-4	12,600	O-3-4	15,800



3段1列



2段2列



2段3列

2段1列タイプ

サイズ：A190×B460×C240mm

品番	カラー	標準価格
O-2-1-G	グレー	8,500
O-2-1-B	ブラウン	8,500

2段2列タイプ

サイズ：A315×B460×C240mm

品番	カラー	標準価格
O-2-2-G	グレー	11,700
O-2-2-B	ブラウン	11,700

2段3列タイプ

サイズ：A445×B460×C240mm

品番	カラー	標準価格
O-2-3-G	グレー	15,200
O-2-3-B	ブラウン	15,200

2段4列タイプ

サイズ：A575×B460×C240mm

品番	カラー	標準価格
O-2-4-G	グレー	18,600
O-2-4-B	ブラウン	18,600

3段1列タイプ

サイズ：A190×B565×C355mm

品番	カラー	標準価格
O-3-1-G	グレー	10,650
O-3-1-B	ブラウン	10,650

3段2列タイプ

サイズ：A315×B565×C355mm

品番	カラー	標準価格
O-3-2-G	グレー	15,100
O-3-2-B	ブラウン	15,100

3段3列タイプ

サイズ：A445×B565×C355mm

品番	カラー	標準価格
O-3-3-G	グレー	20,250
O-3-3-B	ブラウン	20,250

3段4列タイプ

サイズ：A575×B565×C355mm

品番	カラー	標準価格
O-3-4-G	グレー	24,800
O-3-4-B	ブラウン	24,800

新設計のポリカーボネート製ウォーターポットです。



- ◎注ぎやすい
- ◎中が見える
- ◎丈夫
- ◎安定感のあるデザイン

弁慶 ウォーターポット 1.4ℓ
1,750 円

■容量：1.4リットル ■カラー：クリアー/スモークブラウン
■材質：ポリカーボネート樹脂（耐熱90℃～耐冷1℃）
■入数：20ヶ/1カートン

ポリカーボネート製の2重構造のアイスペール登場！ より扱いやすく、スタッキングが可能な新設計です。



弁慶 2重アイスペール 1.35ℓ (トング・目皿付き)
3,500 円

■容量：1.35リットル ■カラー：クリアー/スモークブラウン
■材質：ポリカーボネート樹脂（耐熱90℃～耐冷1℃）
■入数：10ヶ/1カートン



弁慶 2重アイスペール 3ℓ (トング・目皿付き)
5,000 円

■容量：3リットル ■カラー：クリアー/スモークブラウン
■材質：ポリカーボネート樹脂（耐熱90℃～耐冷1℃）
■入数：10ヶ/1カートン



【1.35ℓ】



【1.35ℓ】

4段スタッキングすることによって収納スペースが4分の1になります。

- ◎二重構造で結露しにくく、氷が長持ち！
- ◎スタッキングが可能！（収納スペースを節約）
- ◎中が見える！



トングの洗浄及びストック