

GALILEI

Be cool, Be alive.

冷凍冷蔵ショーケース

2020年版 総合カタログ
冷凍機別置型ショーケース / 冷凍機内蔵型ショーケース /
バックヤード厨房機器・お役立ち機器

CLAIR

Send-you



Debut!

フード 主演を引き立てる インテリジェンス 聡明なデザイン。

表面の凹凸を極限までなくした
フラッシュサーフェイスデザイン。
食材を際立たせる額縁効果や
LED照明などの視覚的演出。
自己主張することなく、
空間になじむ上品な存在感。
ショーケースの使命である「食材の魅力」を
最大限に引き立てることはもちろん、
衛生的で魅力的な
店舗空間の演出に貢献します。

ネーミングについて

CLAIR(クレア)とはラテン語で「聡明」の意味。
食材を引き立てることと店舗のクオリティを高める
二つの異なる目的を高次元で両立する
ショーケースを意図しています。



contents

02	ガリレイグループSDGs宣言
03	ガリレイグループの環境保全活動
04	HACCP支援システム「HACCP ExAround」
05	オープンイノベーション空間「MILAB(ミラボ)」
06	食品工場・物流センターのトータルサポート
07	ガリレイグループの紹介
08	Axia-Zeroシステム
09	メンテナンス・MILDE
10	Bems-you
11	ガリレイエアテックシステム

CLAIR Send-you / 冷凍機別置型ショーケース

12	CLAIR Send-youの特徴
18	野菜・果物
20	精肉・鮮魚
25	精肉・鮮魚(冷凍)
26	精肉・鮮魚(冷凍冷蔵切替)
28	日配品・加工肉・乳製品・酒・飲料・たまご
32	惣菜
34	冷凍食品・アイスクリーム
38	オプション一覧
42	オーダーショーケース
44	コンビニエンスストア・小型店舗用



冷凍機内蔵型ショーケース

- 48 IMシリーズ
- 51 IMワイドシリーズ
- 52 IEシリーズ
- 53 MEシリーズ
- 55 MET・MDTシリーズ
- 56 KM・HMシリーズ
- 58 MFシリーズ
- 59 MRNシリーズ
- 60 PTR・ADTシリーズ
- 61 MGシリーズ
- 62 MRS・MRFシリーズ

バックヤード厨房機器・お役立ち機器

- 64 ワインセラー
 - 65 プラストチラー / ショックフリーザー
 - 66 ベーカリー機器
 - 68 バックヤード関連機器
 - 71 サービス関連機器
 - 72 冷凍機別置型ショーケース架台廻り図
-
- 76 ショーケース機種名の見方 / 使用上のご注意

GALILEIの冷凍冷蔵ショーケース

CLAIR

Send-you

細部にまでこだわった秀逸な **ミニマルデザイン**。
あらゆる空間にフィットし、かつ **衛生的** です。

空間コンセプトに合わせて 理想的な店舗づくりを追求できます。

表面の段差を最小限に抑えることをコンセプトにした「フラッシュサーフェイス」デザインを追求。ショーケースの前面と側面は連続的につながり、ご要望のカラーにてアレンジすることもできます。



適切なディテール処理により、ショーケースを清潔に保ちます。

フロントのデザインを統一することで 統一感の高い空間を演出します。

フロントまわりのデザインを統一することで、統一感のある売り場を演出できます。ショーケースを連結させる際も連結部分の納まりが美しく、スッキリとした売り場を追求できます。



無駄のない美しいデザインは、単体でも連結しても損なわれることはありません。

排水孔の構造を見直すことで、 清掃性を格段に向上させます。(特許出願中)

ゴミを塞ぎ止める構造から、受ける構造に変更し、底板に清掃用の窓を設けました。従来であれば排水孔の点検・清掃のたびに全商品を取り出す必要がありましたが、一部の商品をずらすだけで簡単に点検・清掃できます。

※ 一部ショーケース除く



排水清掃窓を設けることで、清掃性が向上。

軽くて、着脱させやすい棚板が 陳列のアレンジを容易にします。

当社従来機と比較して約14%の軽量化*を実現。ブラケットの改良と相まって、着脱しやすくなりました。もちろん、必要な耐荷重能力も確保しています。

※ 4尺400棚板の場合



軽い力で簡単に着脱することができます。



食材を引き立てる細やかな**配慮**と**工夫**。
ユーザーの視線を惹きつけ、購買意欲を醸成します。

お客様の視線が自然と食材に集まり、 食材選びを楽しんでいただけます。

陳列スペースの上下にアルミ素材をあしらうことで、お客様の視線が自然と食材に集まるように工夫しています。これは、額縁に飾られた絵画につい目がいってしまう「額縁効果」を利用した心理的なデザインです。

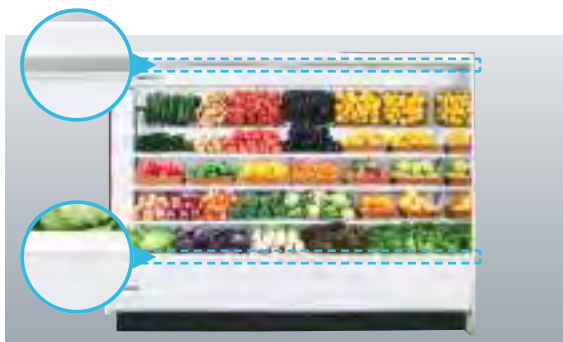

食材を空間の中でさらに引き立てる「額縁効果」。

鮮度の良さを最大限に伝える 新型LEDライト(クリアLED)。

地球環境の保護に積極的に取り組む当社ならではの優れた省エネ効果はそのままに、照度を約20%高めた新型LEDライト(クリアLED)を開発。デザイン性にも配慮し、通路からは照明器具が見えにくい埋め込み照明を新たに開発。フラットな天面から食材を照らし出し、その鮮度の良さを最大限に表現します。

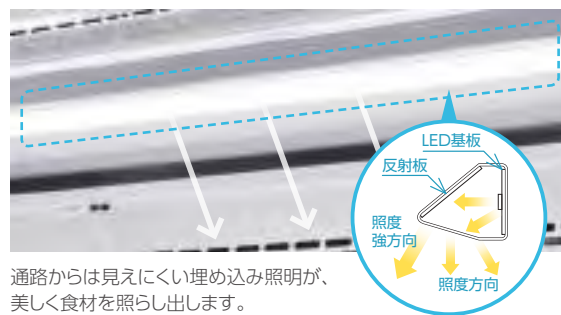

通路からは見えにくい埋め込み照明が、美しく食材を照らし出します。

棚板の存在感を最小限に抑え、 食材への注目度を高めます。

棚板の前面色と庫内のカラーを揃えることができます。それにより、ショーケース内での棚板の存在感を最小限に抑えることができ、陳列した食材を引き立てる効果を発揮します。



カラーを揃えることで、ショーケースの一体感も高めます。

大型POP対応の専用PCレールを標準装備。 視認性が高く、お客様へのアピールとして有効です。

B6のハーフサイズのPOPにも対応できる大型PCレールを標準で装備しています。棚下にPCがかからず視認性と商品の取り出しやすさが向上し、お客様へのアピールも効果的に行えます。

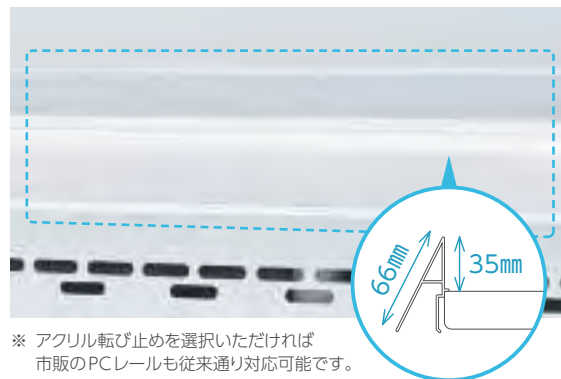

※ アクリル転び止めを選択いただければ市販のPCレールも従来通り対応可能です。

クリアLED

従来品と比較して、約20%の照度アップ！
さらに調光機能を標準装備。

消費電力はそのまま約20%の照度UP。
調光機能^{*1*}を利用することで、約30%の省エネ効果を期待できます。

ゴールデンスペース(吸込み部)と棚4段目が、スマートLED(当社従来機)に対して、同程度の照度を確保しつつ、約30%の省エネ効果を得られます。

	スマートLED (当社従来機)	クリアLED		
	外天100% 庫内100%	外天100% 庫内100%	外天120% 庫内60%	外天120% 庫内25%
棚1段目	3,970	4,750	2,970	1,672
棚2段目	5,140	6,190	4,136	2,200
棚3段目	4,390	5,120	3,355	1,716
棚4段目	3,180	3,740	3,190	1,628
底板	2,830	3,390	2,530	1,298
吸込み部	2,130	2,650	2,145	1,100

単位 (lx)

条件 / 現行スマートLED: 40W型 入力電力約15W×6本=90W

クリアLED 調光(外天120%、庫内60%) : 入力電力約15W×1.2+15W×0.6×5本=63W

*1 調光機能は4段階(25%、60%、100%、120%) *2 ME色(精肉)のみ、近日対応となります。

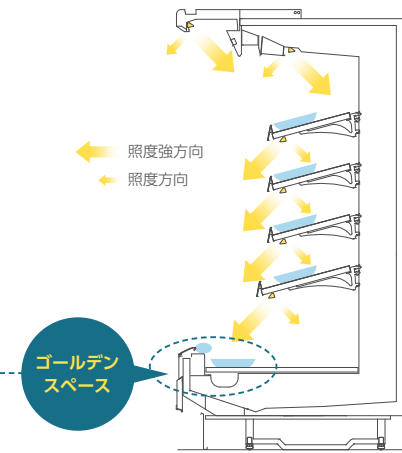

高演出・高演色を実現するクリアLEDのカラーバリエーション

型名		消費電力(w)	色温度(K)	LED分光分布	照射角度
H C 色	クリアLED-HC	LED-10CLHC 4.2	5,000		105°
	日配・加工食品用 自然な白色を ベースとした色目	LED-15CLHC 6.0			
		LED-20CLHC 7.9			
		LED-32CLHC 11.5			
		LED-40CLHC 14.7			
D H C 色	クリアLED-DHC	LED-10CLDHC 4.3	5,400		105°
	生鮮食品用 3つの波長領域を強調し、 青・緑・赤色を鮮やかに演出	LED-15CLDHC 6.1			
		LED-20CLDHC 8.0			
		LED-32CLDHC 11.5			
		LED-40CLDHC 15.2			
M E 色	クリアLED-ME	LED-10CLME 4.2	4,100		105°
	精肉食品用 赤色を鮮やかに演出。白色との コントラストを鮮明に演出	LED-15CLME 6.0			
		LED-20CLME 7.9			
		LED-32CLME 11.5			
		LED-40CLME 14.7			
L 色	クリアLED-L(電球色)	LED-10CLL 4.2	3,000		105°
	惣菜用	LED-15CLL 6			
		LED-20CLL 7.9			
		LED-32CLL 11.5			
		LED-40CLL 14.7			
リーチン用LED-R	LB1001	6	5,700		105°
	LB1002	7.2			
	LB1005	12			
クリア 高照射タイプ ハイクリアLED-Hi	2尺サイズ	15	5,000		60°
	3尺サイズ	22.5			
	4尺サイズ	30.4			

共通

定格寿命: 50,000時間

本体の材質: ポリカーボネート

※ 数値(LEDの色・明るさ)については、測定値であり保証値ではありません。

庫内有効高さ

手すりを350mmから450mmに上げたとしても、
庫内有効スペースは約80mmアップ!

手すり高さを350mmから450mmに変えても
収納量を増やすことができます。

当社従来機

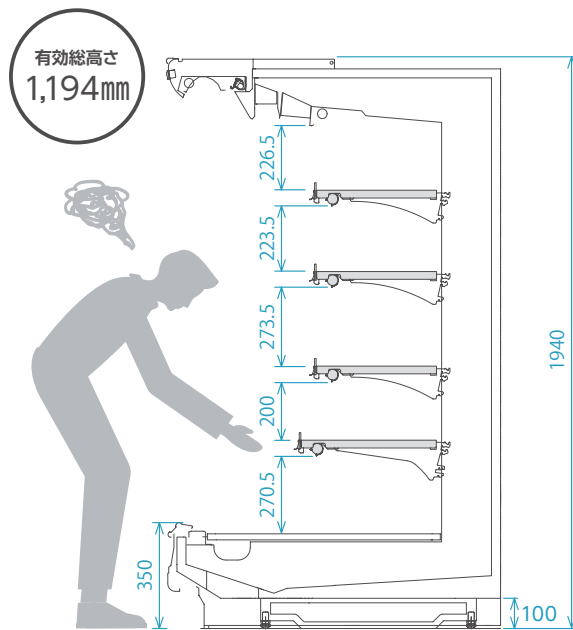

CLAIR Send-you

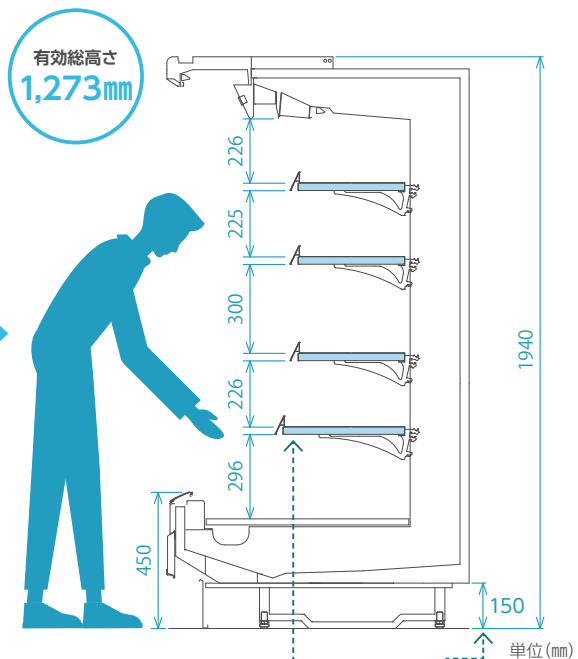

庫内有効総高さ比較

	現行手すり(H350)	CLAIR手すり(H450)
内天から1段目(有効高)	226.5	226
1~2段目(有効高)	223.5	225
2~3段目(有効高)	273.5	300
3~4段目(有効高)	200	226
4段目から底板(有効高)	270.5	296
有効総高さ(棚厚考慮)	1,194	1,273

※ 棚取付ピッチは25mmで変更可能

単位(mm)

Point 1

-20mm
の棚板構造

Point 2

+50mm
の庫内有効

※従来の手すり450mmは架台高さが200mmでした。

クリアLEDの棚裏のフラット構造により
約20mmのスリム化を実現。

従来のLED照明では棚板から飛び出した部分がありました。クリアLEDは天面に埋め込むデザインのため、約20mmの薄棚化を実現しました。

当社従来機

CLAIR Send-you

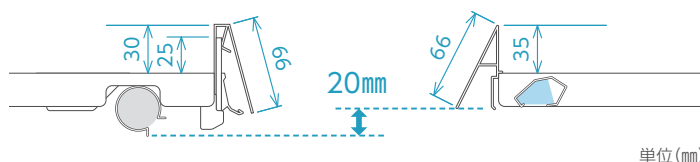

単位(mm)

省エネも実現。

日配用12尺多段オープンケースの従来型の手すり350mmに比べて新型の手すり450mmは、所要冷凍能力が3,270W → 2,550Wとなり、

所要冷凍能力は

約22%ダウン

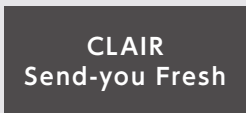

冷却持続性と省エネ対策を
よりハイレベルで追求します。



Point
1

生鮮食品の**鮮度保持**を追求

ツイン冷却器



当社独自の
冷却制御プログラム

Point
2

冷却持続性大幅向上!!
店舗営業中に温度上昇無し!

当社独自の冷却方式で店舗営業中にデフロストに入らないケースを開発。
1日1回のデフロストにて連続運転を実現!! (現行機種 4回/日)
商品パッケージや庫内ミラーが曇りません。

パッケージ内商品表面温度データ

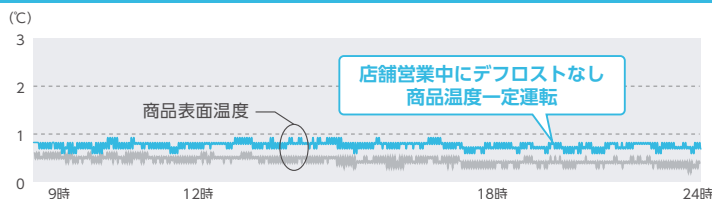

営業時間中の
ヒーターデフロストによる
ヒートショックから
精肉や鮮魚などの
商品劣化を防ぎます。

Point
3

店舗営業時間日中に冷却停止時間がないショーケース
省エネと**ピーク対策効果**を実現!

ピーク対策とは、1日の消費電力量で最も高い時間帯の電力量を次の方法で低減することです。

- ピークカットで電力量を低減
- ピークシフトで他の時間帯に負荷をシフトする
- デフロスト制御により約5%ピーク対策効果!

当社では、これまでのデマンド・節電制御に加えて、ピークシフト制御を追加し電力ピーク対策を強化します。

消費電力量

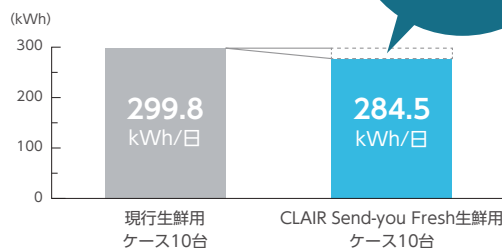

通常機種に比べて
日中の消費エネルギーを
**約5%
省エネ!**

Point
4

青果・日配・惣菜などのオフサイクルデフロストタイプのショーケースもラインナップ!
店舗全体で更なる**ピーク対策**が可能です。

カラー
バリエーション

個性が光るカラー選びで
お店のイメージをグレードアップ。

内装と合わせたトータルコーディネートや、
各コーナー別のカラーリングの工夫ができます。

Body Color ボディカラー

ホワイト・アイボリー系

FK-01 ベースホワイト(規格色) 近似色:	FK-02 ミルクホワイト(半ツヤ) 近似色: DIC-945-583 / B25-90A	FK-50 ミルクホワイト 近似色: DIC-945-583 / D25-90A	FK-51 アーバンホワイト 近似色: D25-92B
FK-52 ホワイトグレー 近似色: DIC-946	FK-80 シェルホワイト 近似色: DIC-583	FK-53 アイスグリーン 近似色: D45-85B	FK-15 ライトブルーグリーン 近似色:

グレー・ベージュ・アイボリー系

FK-58 ソフトグレー 近似色: N-80	FK-59 ライトグレー 近似色: N-75	FK-60 ハーフグレー 近似色: N-60	FK-61 ホワイトピーチ 近似色: D19-85F	FK-03 パールイエロー 近似色:
FK-64 ピンキッシュグレイ 近似色: DIC-948	FK-85 ワックスグレー 近似色: DIC-651	FK-62 ホワイトビスケット 近似色: DIC-782	FK-04 ヨーロピアンアイボリー 近似色:	FK-84 サンドアイボリー 近似色: DIC-523

クリーム・ピンク系

FK-05 ライトアイボリー 近似色:	FK-54 ソフトイエロー 近似色: DIC-33	FK-55 ソフトピンク 近似色: DIC-704	FK-13 パステルピンク 近似色:	FK-06 パステルイエロー 近似色:
FK-08 ミークオレンジ 近似色:	FK-10 ブラジリアンレッド 近似色:	FK-81 ブライトオレンジ 近似色: DIC-159	FK-16 ブライトイエロー 近似色:	

エレガント・ダーク系

FK-86 アイアングリーン 近似色: DIC-868	FK-67 ナポレオングリーン 近似色: DIC-2355	FK-69 ディープブルー 近似色: DIC-894	FK-87 マリーヌブルー 近似色: DIC-C-258	FK-88 ピジョンブルー 近似色: DIC-900
FK-19 Fブルー 近似色:	FK-65 グラスグリーン 近似色: DIC-212	FK-70 スレートグレー 近似色: DIC-546	FK-71 ザ・ブラック 近似色:	

ワイン・ブラウン系

FK-11 プレミアムレッド 近似色:	FK-56 Iブラウン 近似色:	FK-57 ゴージャスブラウン 近似色: DIC-763
FK-82 アーモンドブラウン 近似色: DIC-F138	FK-83 ウォールブラウン 近似色: DIC-773	



Skirtpanel Color スカートパネルカラー

FK-71 (半ツヤ) ザ・ブラック(規格色) 近似色:

Inside Color 庫内カラー

FK-01 ベースホワイト(規格色) 近似色:	FK-71 (半ツヤ) ザ・ブラック 近似色:
-------------------------------	-------------------------------

※ 上記はあくまで参考カラーです。実際の製品カラーとは多少異なることがあります。 ※ 近似色は、ディック及びユニットコウで極めて近い色を示したものです。

多段型オープンショーケース



奥行1,100・1,000・900mm対応可能です。
手すり高350mm対応可能です。
※ Send-you Freshもごさいます(P.16参照)
(一部機種除く)

CDX-81EOKM2S

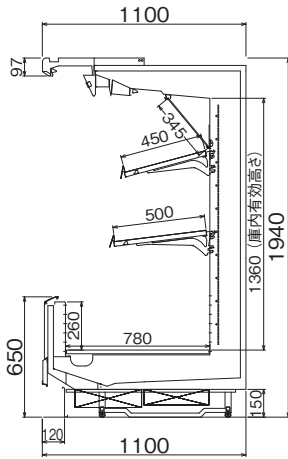

CDX-1EOKM2S

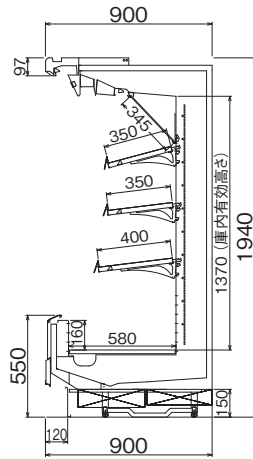

CDC-1ESKM3S

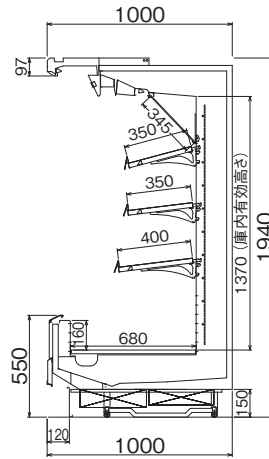

CWM-1ESKM3S

Send-you Fresh

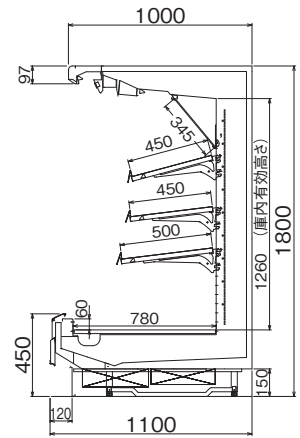

CDX-1ETZM3S

多段型オープンショーケース



CDX-81EAVM1S

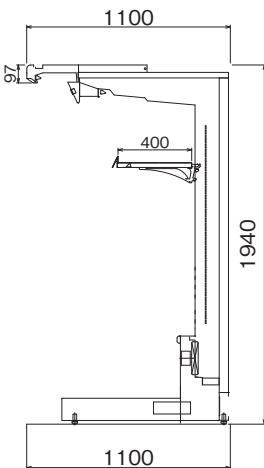

CDX-1TXKO1S

カーテン仕様

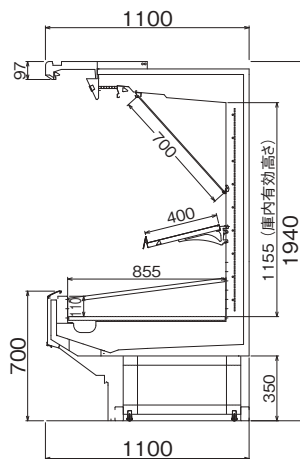

CDX-1EAVM1S

ポリウムショーケース

※奥行1,100のみ対応可能

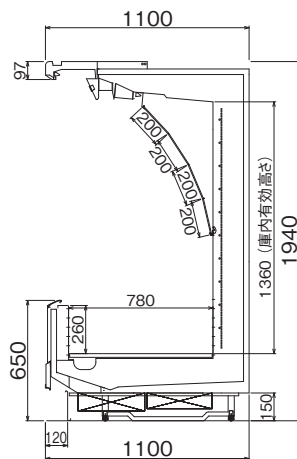

CDX-1EOKMXS

マルチミラー仕様

※加湿器は取付出来ません。

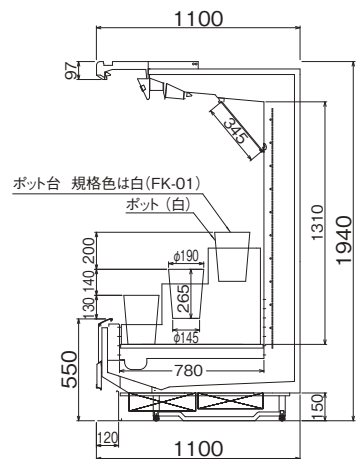

CDX-1ESKMXS

フラワーポット仕様

セミ多段型オープンショーケース

奥行1,100・1,000・900mm対応可能です。
 手すり350・450・650mmタイプ
 対応可能です。(一部機種除く)
 ※ Send-you Freshもございます(P.16参照)
 (一部機種除く)

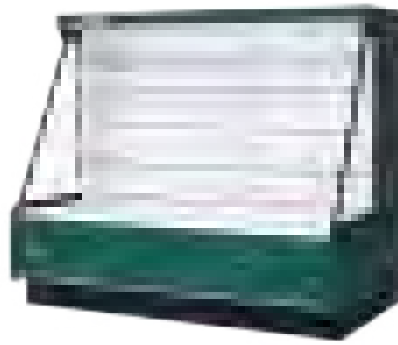

CSX-61GSEM4S

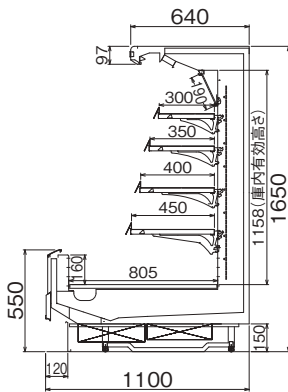

CSX-1GSEM4S

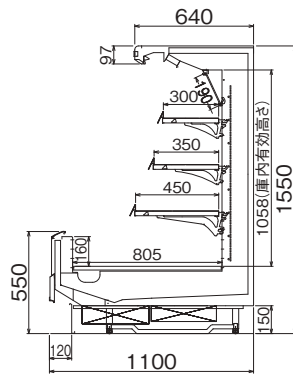

CSX-1GSHM3S

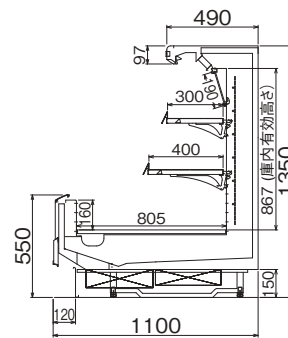

CSX-1GSUM2S

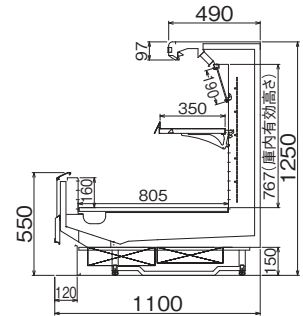

CSX-1GSLM1S



CSM-81GTYM4S



CDM-1ESZM3S

冷凍機別置型

野菜・果物

精肉・鮮魚

日配

惣菜

冷凍食品・
アイスクリーム

オープン
ショーケース

オーダー
ショーケース

冷凍機内蔵型

ワインセラー

フリーズフリーザ
ショーケース

ベーカリー機器

バックヤード
関連機器

サービス関連機器

超鮮度多段型オープンショーケース



奥行1,100・1,000・900mm対応可能です。
手すり650mm対応可能です。
※P.16をご参照下さい。

CDX-81VSKM4S

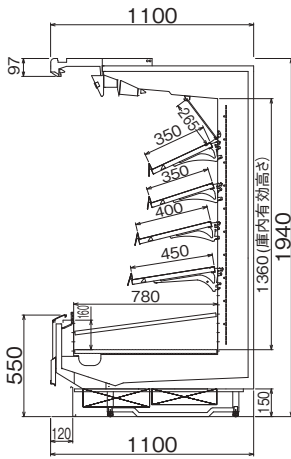

CDX-1VSKM4S

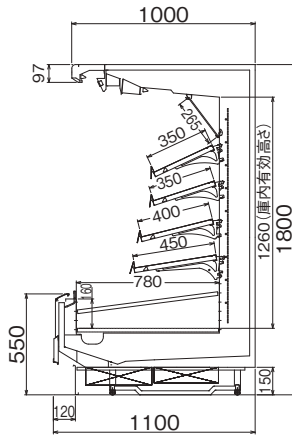

CDX-1VSZM4S

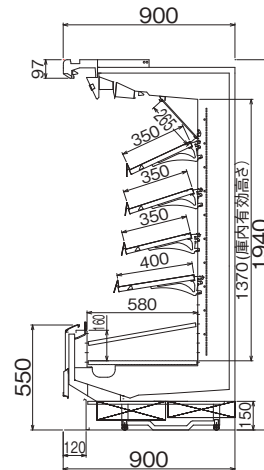

CWC-1VSKM4S

Send-you Fresh ※

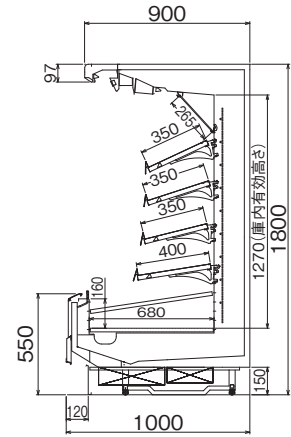

CWM-1VSZM4S

平型オープンショーケース

内装ステンレス仕様も対応可能です。
その他様々なバリエーションございます。
担当営業までお問い合わせ下さい。

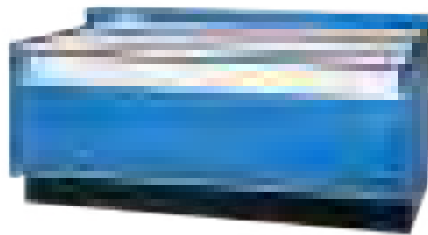

CFX-61VOBOXC

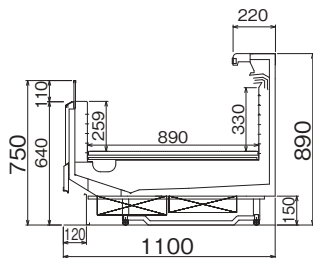

CFX-1VOBOXC

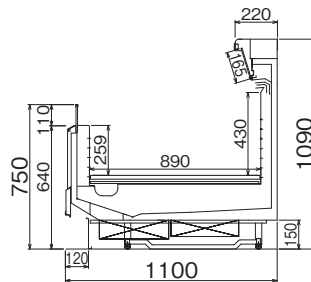

CFX-1VOPMXH

ミラー仕様

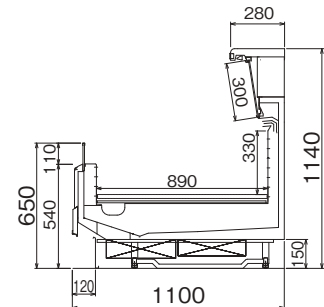

CFX-1VSBMXJ

ワイドミラー仕様



CDM-1RSKM4W



CWM-81VSKM4W / CWM-61VSKM4W / CAC-81FSKO4W / CDM-81ETKM4W

冷凍機別置型

野菜・果物

精肉 鮮魚

日記

惣菜

冷凍品・
アイスクリーム

オゾン
二酸化

オーダー
ショーケース

冷凍機内蔵型

ワインセラー

フリスコデラ
シヨックフリーザー

ベーカリー機器

バックヤード
関連機器

サービス関連機器

多段型オープンショーケース



奥行1,100・1,000・900mm対応可能です
(一部機種除く)。
手すり650mm対応可能です。
※P.16をご参照下さい。

CDX-81RSKM4S

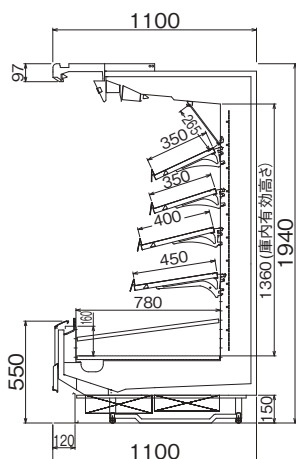

CDX-1RSKM4S

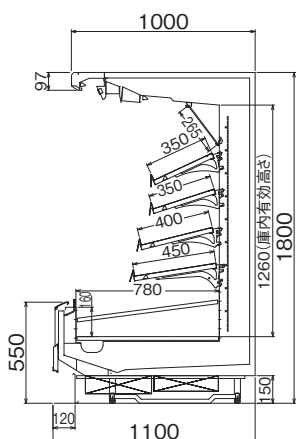

CDX-1RSZM4S

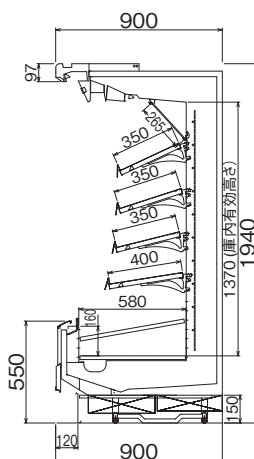

CWC-1RSKM4S

Send-you Fresh ※

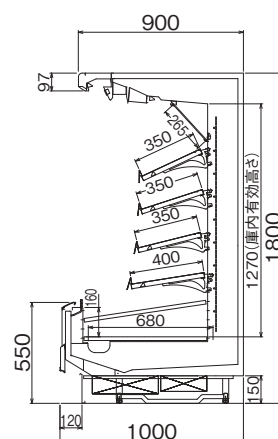

CWM-1RSZM4S

Send-you Fresh ※

セミ多段型オープンショーケース



奥行1,100・1,000・900mm対応可能です。
手すり650mm対応可能です。
※P.16をご参照下さい。

CSX-61RSEM4S

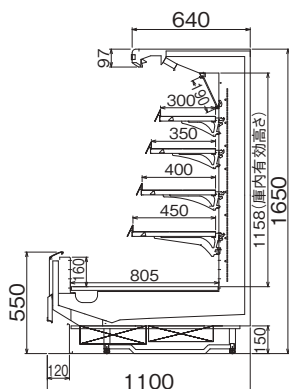

CSX-1RSEM4S

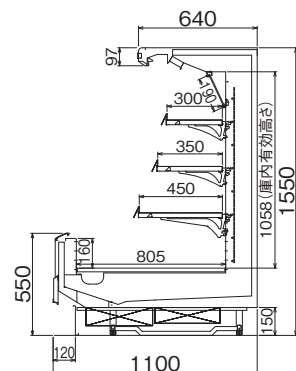

CSX-1RSHM3S

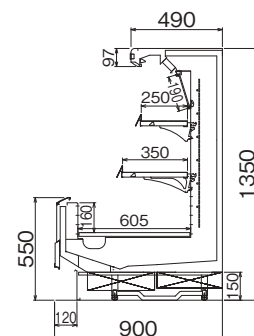

CWC-1RSUO2S

Send-you Fresh ※

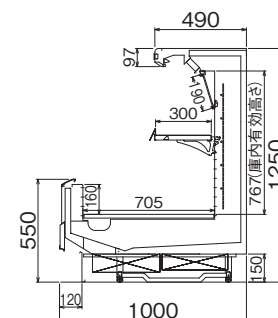

CWM-1RSLO1S

Send-you Fresh ※

平型オープンショーケース

内装ステンレス仕様も対応可能です。
 その他様々なバリエーションございます。
 担当営業までお問い合わせ下さい。

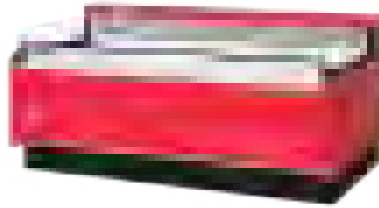

CFX-61ROBOXS
 ※ガラス側板はオプション仕様

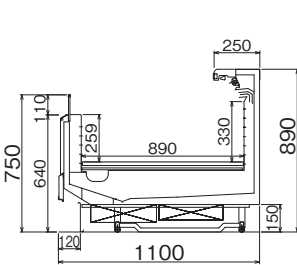

CFX-1ROBOXS
 キャンピー照明付

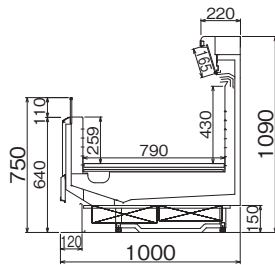

CFM-1ROPMXH
 ミラー仕様

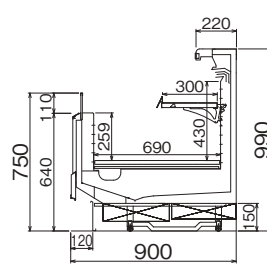

CFC-1ROPO1C
 棚付き仕様

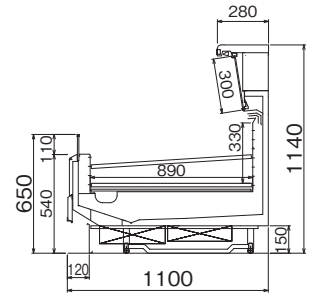

CFX-1RSBMXJ
 ワイドミラー仕様



CSM-1GSHM3S

冷凍機別置型

野菜・果物

精肉・鮮魚

日記

惣菜

冷凍食品・アイスクリム

オプション

オーダーショーケース

冷凍機内蔵型

ワインセラー

フラスネテラー/シヨックフリーザー

ベーカリー機器

バックヤード関連機器

サービス関連機器

アイランド型ショーケース フロントエアタイプ

内装ステンレス仕様も対応可能です。

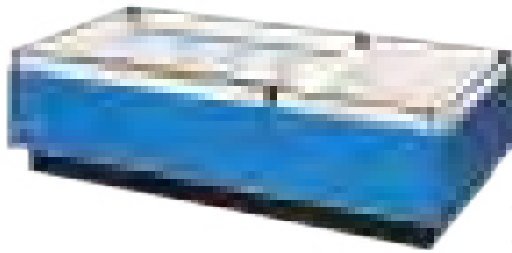

CBW-61RBOXN +
CBE-W1RBOXO

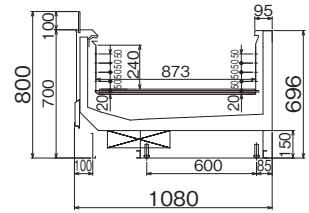

CBE-L(W) 1RBOXO

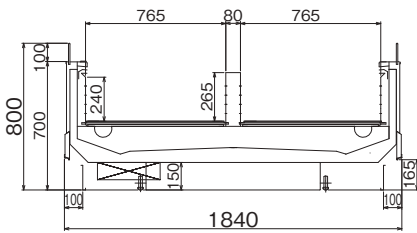

CBL-1RBOXO

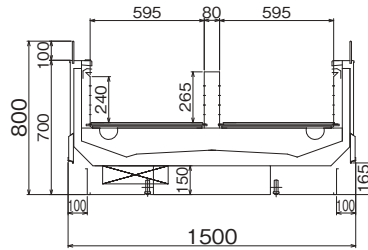

CBW-1RBOXN

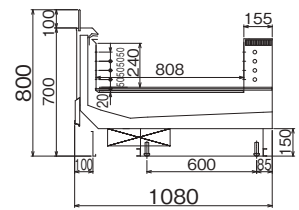

CBR-L(W) 1RBOXO

庫内ラウンド型

アイランド型ショーケース

内装ステンレス仕様も対応可能です。



CIW-61REBOXO +
CIE-W1REBOXO

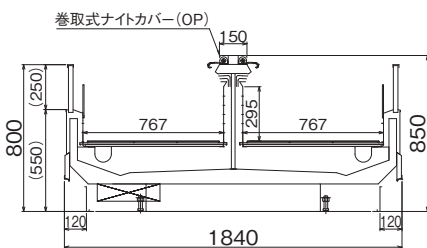

CIL-1REBOXO

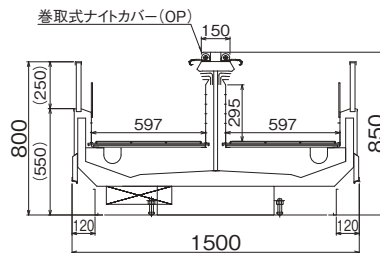

CIW-1REBOXO

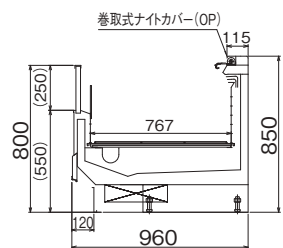

CIE-L(W) 1REBOXO

多段型オープンショーケース

※冷凍リーチインタイプもございます。(P.34参照)



CAX-81FSKO4S

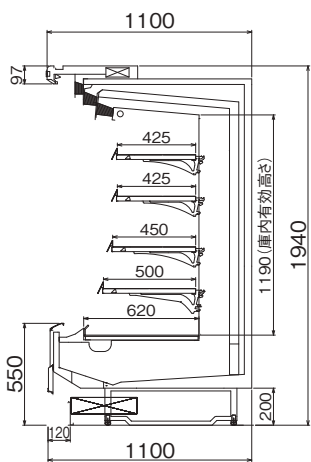

CAX-1FSKO4S

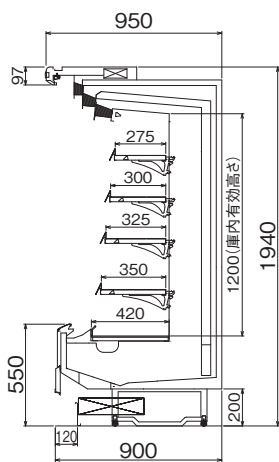

CAC-1FSKO4S

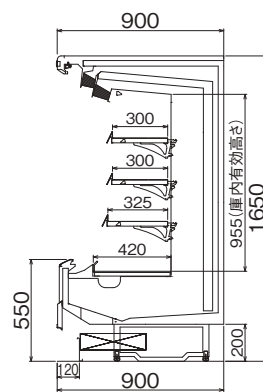

CAC-1FSEO3S

※高さ1,700mm対応も可能。



CBL-1RGIOXO / CBE-1RGIOXO

冷凍機別置型

野菜・果物

精肉・鮮魚

日記

惣菜

冷凍食品・アイスクリーム

オープンショーケース

オーダーショーケース

冷凍機内蔵型

ワインセラー

フリスコデザイナ / ショックフリーザー

ベーカリー機器

バックヤード関連機器

サービス関連機器

アイランド型オープンショーケース フロントエアタイプ

内装ステンレス仕様も対応可能です。



CBW-61DGBOXO

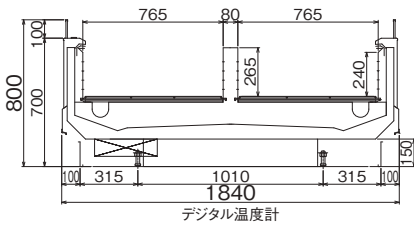

CBL-1DGBOXO

両面一括冷凍冷蔵切替仕様

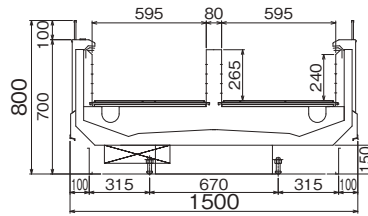

CBW-1DGBOXO

両面一括冷凍冷蔵切替仕様

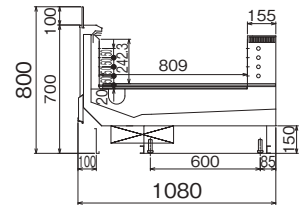

CBR-L(W)1DGBOXO

冷凍冷蔵切替仕様

アイランド型オープンショーケース フロントエアタイプ

内装ステンレス仕様も対応可能です。

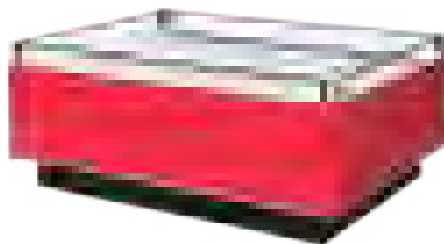

CBW-61PGBOXO

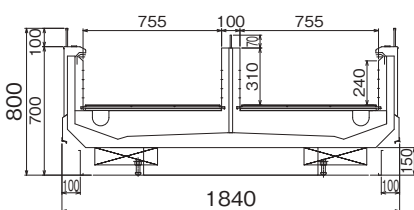

CBL-1PGBOXO

片面毎冷凍冷蔵切替仕様

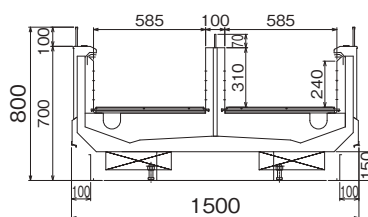

CBW-1PGBOXO

片面毎冷凍冷蔵切替仕様

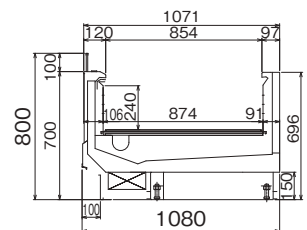

CBE-L(W)1PGBOXO

冷凍冷蔵切替仕様

アイランド型オープンショーケース

内装ステンレス仕様も対応可能です。



CIL-61PEBOXO

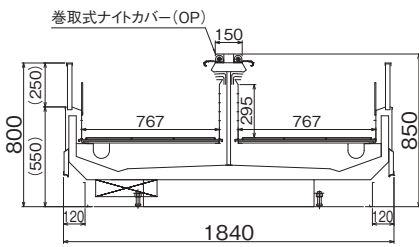

CIL-1PEBOXO

片面毎冷凍冷蔵切替仕様

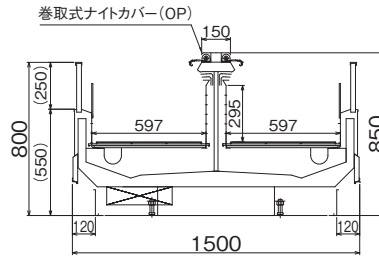

CIW-1PEBOXO

片面毎冷凍冷蔵切替仕様

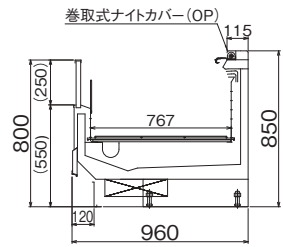

CIE-L(W)1PEBOXO

冷凍冷蔵切替仕様



CBW-1PGBOXN

冷凍機別置型

野菜・果物

精肉・鮮魚

日配

惣菜

冷凍食品・アイスarium

ワンフロン

オーダーショーケース

冷凍機内蔵型

ワインセラー

フロッグフリーザー

ベーカリー機器

バックヤード関連機器

サービス関連機器

多段型オープンショーケース 高さ1,940mmタイプ

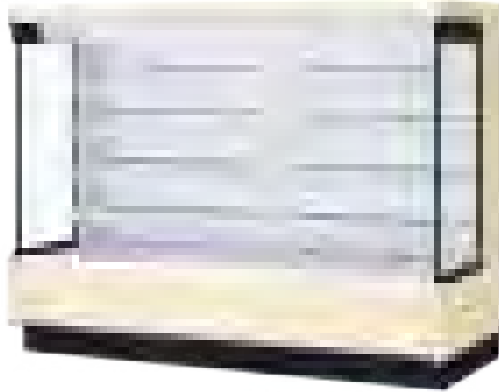

奥行1,100・1,000・900mm対応可能です。
手すり650mm対応可能です。
※ Send-you Freshもございます(P.16参照)
(一部機種除く)

CDX-81GSKO4S

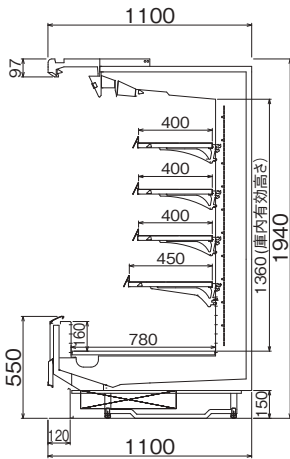

CDX-1GSKO4S

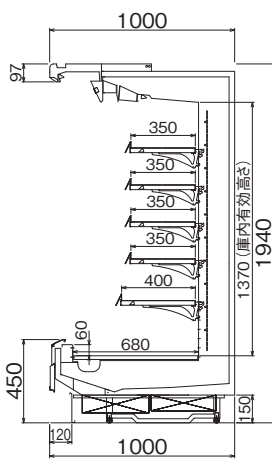

CDM-1GTKO5S

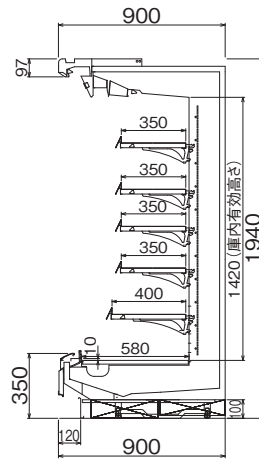

CDC-1GUKO5S

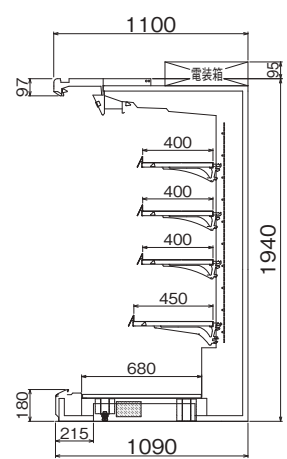

CSX-1GLKO4S

スーパーローデッキ仕様
※5~8℃対応となります。

多段型オープンショーケース 高さ1,800mmタイプ



奥行1,100・1,000・900mm対応可能です。
手すり650mm対応可能です。

CDX-81GSZO4S

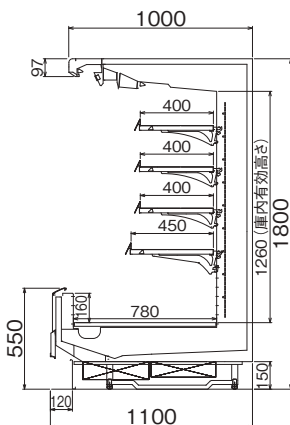

CDX-1GSZO4S

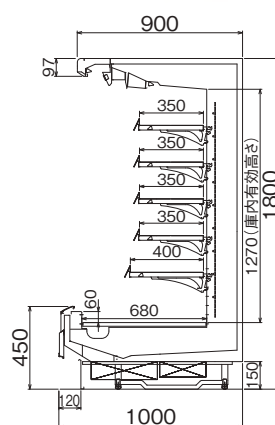

CDM-1GTZO5S

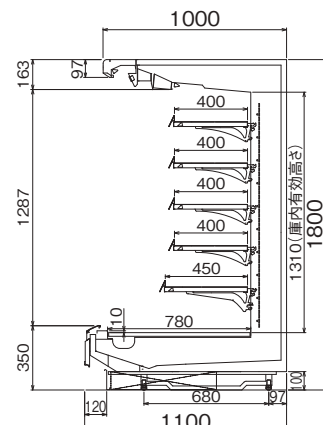

CDX-1GUZO5S

多段型オープンショーケース 牛乳ラック仕様・たまごカートイン仕様

奥行1,100・1,000・900mm対応可能です。
高さ1,800mm対応可能です。



CDM-E1TXKO1W(改)
(一部改造仕様)

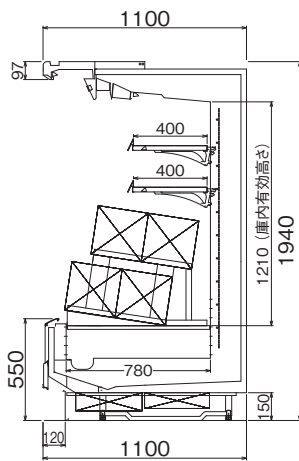

CDX-1GSKO2S
牛乳ラック仕様

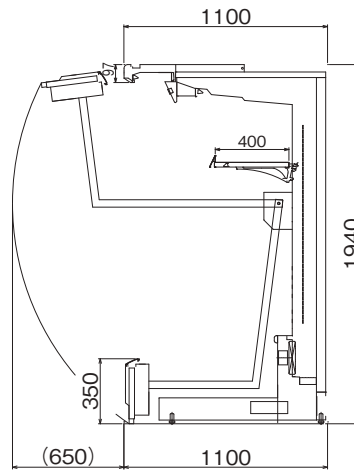

CSX-1TWKO1S
フロントアップ仕様
※5~10℃ 3連用 幅=2,050mm

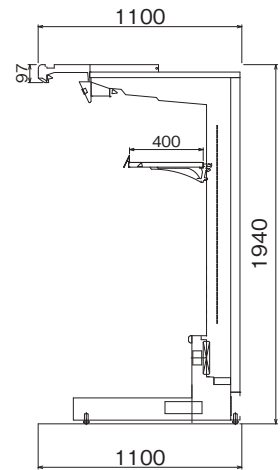

CSX-1TXKO1S
カートイン仕様
※5~10℃ 3連用 幅=2,050mm



CDM-61GTKM5W / CDM-81GTKM5W



CDM-E1TXKO1W / CDW-61GTKM5W



CSC-1GUYO4S



CSM-R1GTUM4S(改)

冷凍機別置型

野菜・果物

精肉・鮮魚

日配

惣菜

冷凍食品・
アイスクリーム

オープン
ショーケース

ショーケース

冷凍機内蔵型

ワインセラー

プラスチックフリーザ
ショーケース

ベーカリー機器

バックヤード
関連機器

サービス関連機器

セミ多段型オープンショーケース

奥行1,100・1,000・900mm対応可能です。
 ※ Send-you Freshもごさいます(P.16参照)
 (一部機種除く)



CSC-61GTUO2S

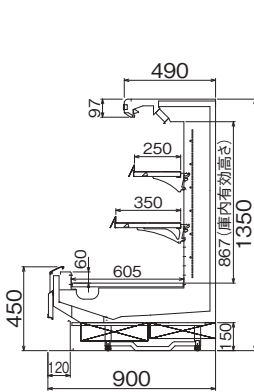

CSC-1GTUO2S

高さ1,250mm対応可能です。

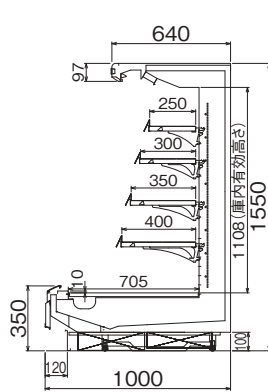

CSM-1GUHO4S

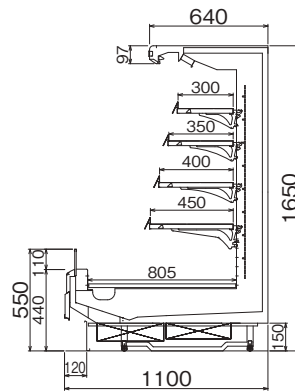

CSX-1GTEO4S

※手すり立ちガラスH110改造仕様

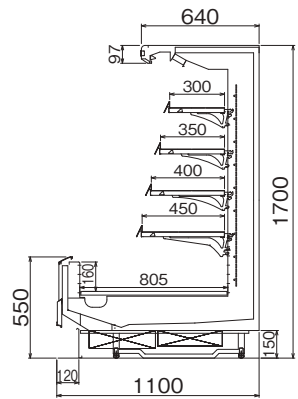

CSX-1GSYO4S

セミ多段型オープンショーケース キャンピー薄型タイプ

奥行1,100・1,000・900mm対応可能です。



CMC-61GTUO2S

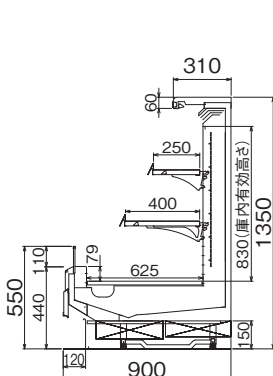

CMC-1GTUO2S

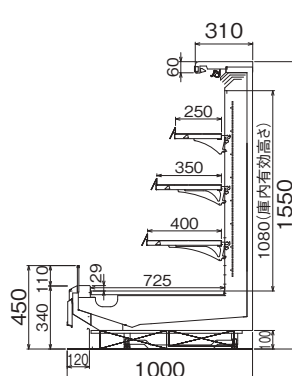

CMM-1GUHO3S

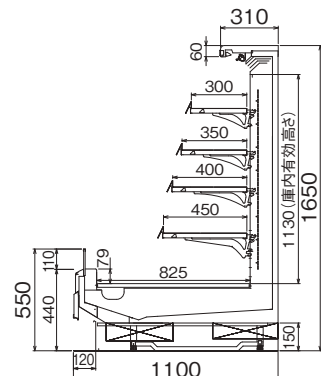

CMX-1GTEO4S

アイランド型オープンショーケース

片面冷非替改造可能です。



CBL-61GGBOXO

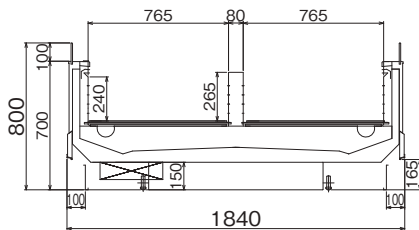

CBL-1GGBOXO

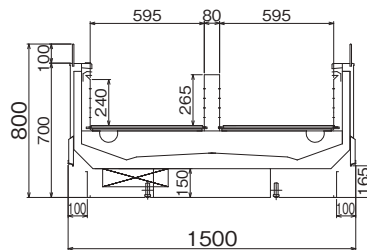

CBW-1GGBOXO

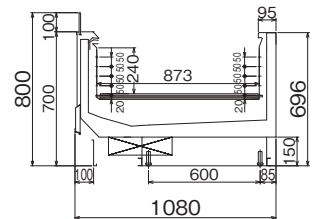

CBE-L(W)1GGBOXO

アイランド型オープンショーケース

片面冷非替改造可能です。



CIL-61GEBOXO

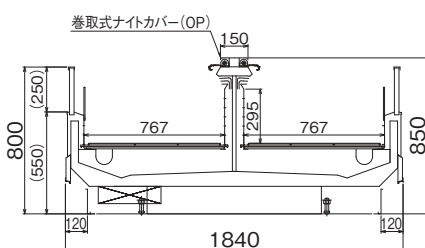

CIL-1GEBOXO

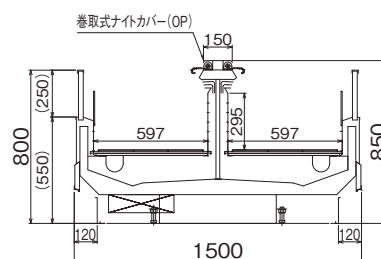

CIW-1GEBOXO

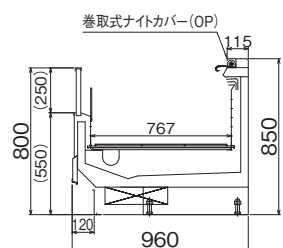

CIE-L(W)1GEBOXO

冷凍機別置型

野菜・果物

精肉・鮮魚

日配

惣菜

冷凍食品・アイスクリーム

ワンルーム

ショーケース

冷凍機内蔵型

ワインセラー

プラスチックフリーザー

ベーカリー機器

バックヤード関連機器

サービス関連機器

セミ多段型オープンショーケース

※日配ケースは温度設定で惣菜ケースとして使用可能です。(P.28~31参照)

奥行1,100・1,000・900mm対応可能です。
手すり650mm対応可能です。
冷非切替改造可能です。



CSM-61GSUO2S

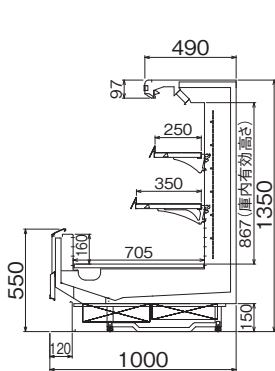

CSM-1GSUO2S

高さ1,250mm対応可能です。

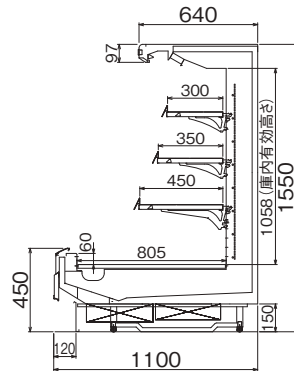

CSX-1GTTHO3S

高さ1,650、1,700mm対応可能です。

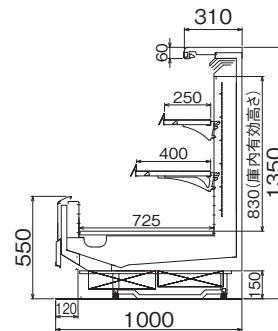

CMM-1GSUO2S

キャノピー薄型タイプ

※手すりガラス無し改造仕様。
高さ1,250mm対応可能です。

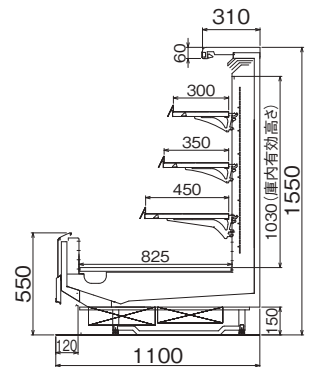

CMX-1GSHO3S

キャノピー薄型タイプ

※手すりガラス無し改造仕様。
高さ1,650、1,700mm対応可能です。



CSM-1GSUM2S

改造対応例

※従来機種種の改造事例です。

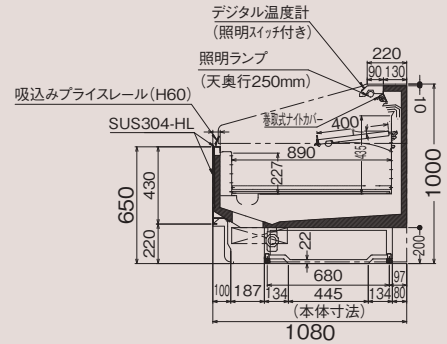

FLX-6GOPO1S(改)

改造内容

対面平型ケースをラウンド背合わせで設置し、売り場に回遊性を持たせています。外装は、木目調のシートで仕上げ、また腰部もフラットな意匠に変更し売り場に変化をもうけています。



ICW-9PEB(改) + BIR-7RWS(改)

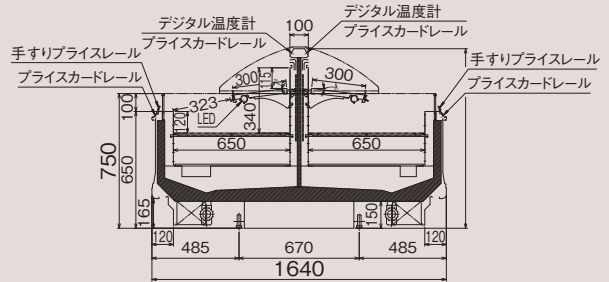

ICW-9PEB(改)

改造内容

中島におけるサラダ・惣菜商品をアイランドケースで展開。直部はアイランドケースで吹出しUP棚付き仕様としダイナミックに演出。エンド部にもケースを配置し手に取り易い売り場を実現しています。

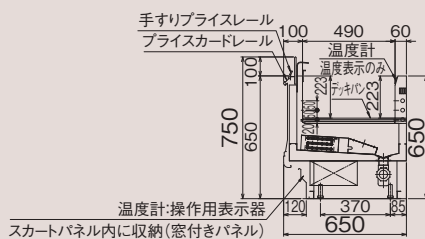

BIR-7RWS(改)

- 冷凍機別置型
- 野菜・果物
- 精肉・鮮魚
- 日記
- 惣菜
- 冷凍食品・アイスクリム
- オアション
- オーダーショーケース
- 冷凍機内蔵型
- ワインセラー
- プラスチックフリーザー
- ベーカリー機器
- バックヤード関連機器
- サービス関連機器

リーチイン型ショーケース(大型扉タイプ)



SGC-82FKV5L

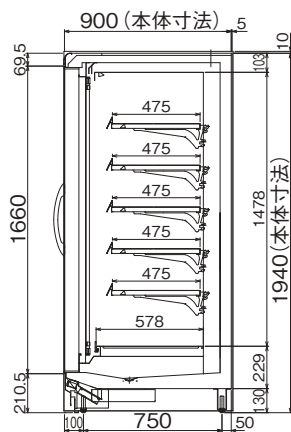

本体幅…8尺(3枚扉 大): 2,342 mm
 6尺(2枚扉 大): 1,568 mm
 側板厚: 40 mm
 棚板: 塗装鋼板(白)
 高さ1,800 mm、1,700 mm対応可能です。
 ・防曇フィルム(オプション)

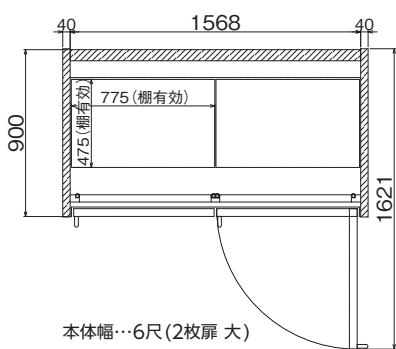

本体幅…6尺(2枚扉 大)

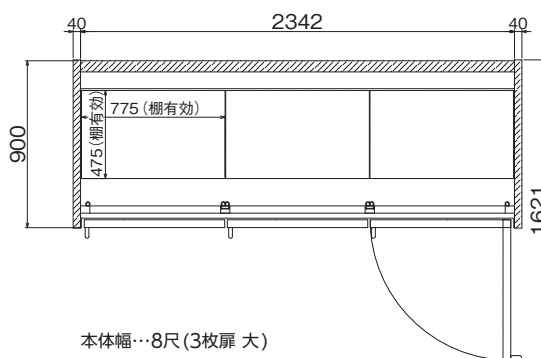

本体幅…8尺(3枚扉 大)

リーチイン型ショーケース(中・小型扉タイプ)



SRK-76FA

※写真は棚7段仕様です。

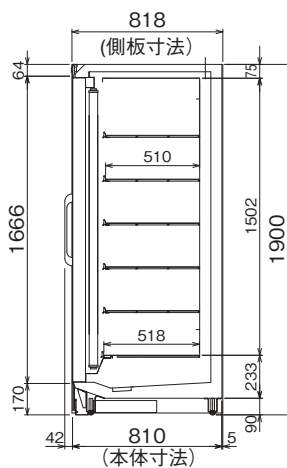

本体幅…7尺(3枚扉 中): 2,177 mm
 5尺(2枚扉 中): 1,462 mm
 6尺(3枚扉 小): 1,832 mm
 4尺(2枚扉 小): 1,232 mm
 側板厚: 42 mm
 棚板: アルミ製
 高さ1,800 mm、1,700 mm対応可能です。
 ・防曇フィルム(オプション)

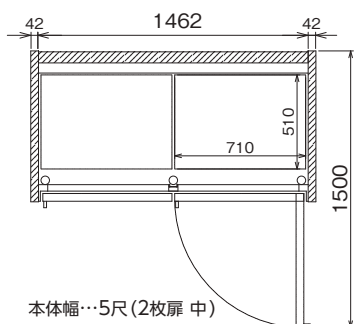

本体幅…5尺(2枚扉 中)

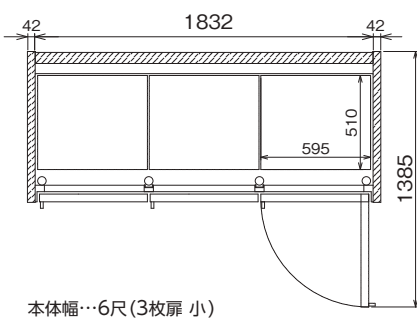

本体幅…6尺(3枚扉 小)

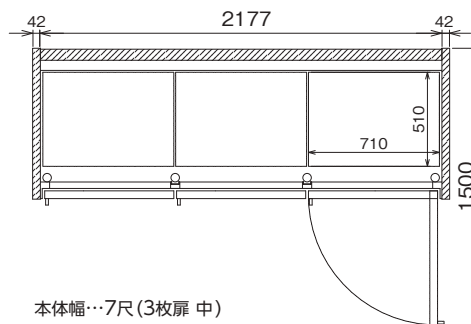

本体幅…7尺(3枚扉 中)

デュアル型ショーケース

※多段型オープンショーケースもございます。(P.25参照)



CTX-61FOKO3S

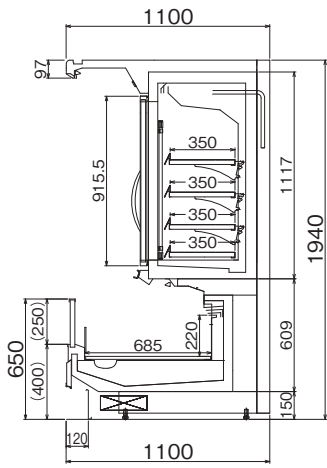

CTX-1FOKO3S

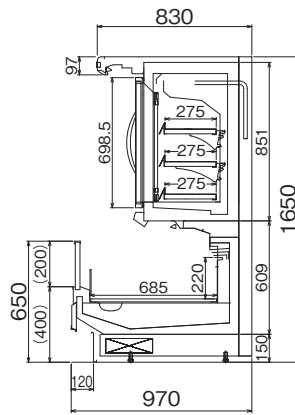

CTC-1FOEO2S
高さ1,700mm対応可能です。

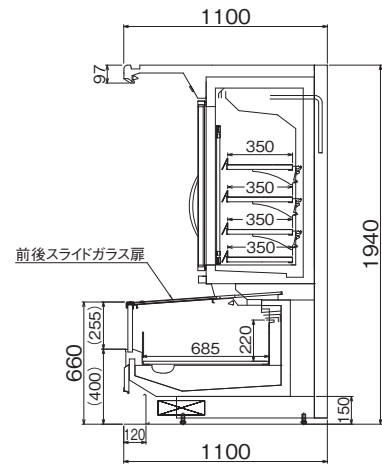

CTX-1FOKT3S
下室前後スライドガラス扉仕様



SGC-2FKV5R



CTC-1FOKO3S

冷凍機別置型

野菜・果物

精肉・鮮魚

日記

惣菜

冷凍食品・アイスクリム

オープン

ショーケース

冷凍機内蔵型

ワインセラー

フリーズドライ／シロックフリーザー

ベーカリー機器

バックヤード関連機器

サービス関連機器

アイランド型ショーケース



CIL-61FEBOXO

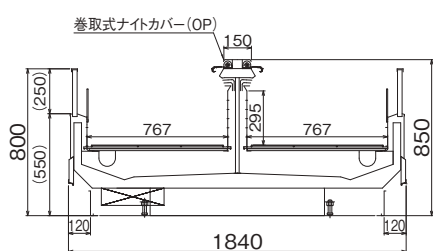

CIL-1FEBOXO

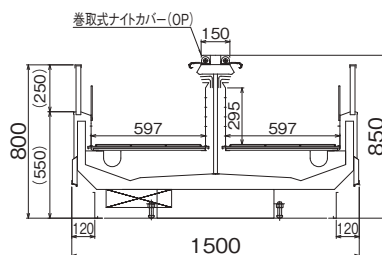

CIW-1FEBOXO

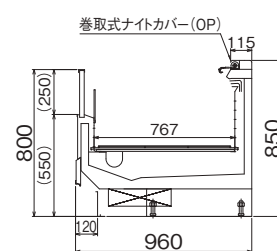

CIE-L(W)1FEBOXO

CIE-L1…幅1840mmエンドケース、
CIE-W1…幅1500mmエンドケース



CIL-1PEBOXO

アイランド型ショーケース スライドガラス扉仕様



CIL-61FEBOXT
スライドガラス扉仕様

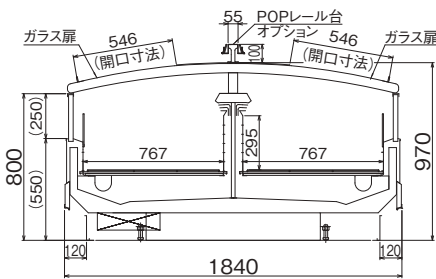

CIL-1FEBOXT
スライドガラス扉仕様

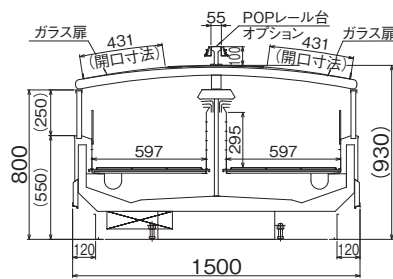

CIW-1FEBOXT
スライドガラス扉仕様

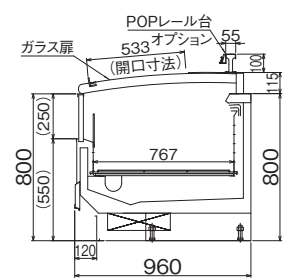

CIE-L(W)1FEBOXT
スライドガラス扉仕様

アイランド型ショーケース・平型ショーケース



COS-61FHBOXO



CFX-61FEBOXS

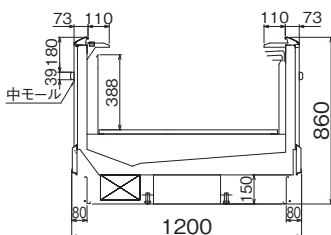

COS-1FHBOXO
奥行1,200mmタイプ

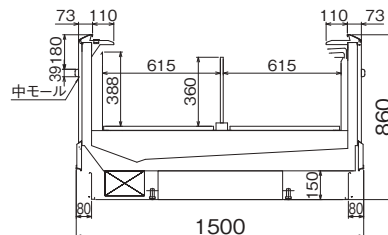

COW-1FHBOXO
奥行1,500mmタイプ

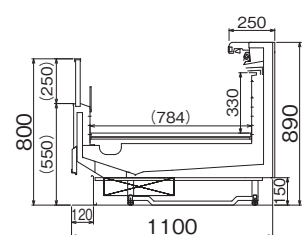

CFX-1FEBOXS
奥行1,000mm、900mm対応可能。

冷凍機別置型

野菜・果物

精肉・鮮魚

日配

惣菜

冷凍食品・アイスクリム

ワンルーム

オーダーショーケース

冷凍機内蔵型

ワインセラー

プラスチックフリーザ

ベーカリー機器

バックヤード関連機器

サービス関連機器

OPTIONS

機能向上やショーアップに役立つ多彩なオプション

商品をより魅力的に見せたり、陳列の手間を省くさまざまな提案をご用意しています。

側板

1 ミラー側板



2 アイランドショーケース用飾り側板



3 アイランドショーケース用断熱側板



4 側板ガード [アルミ+樹脂製]



5 側板ガード [ステンレスパイプ製]



6 SUS製コーナーガード



7 SUS製コーナーパイプガード(ワイド)



8 SUS製コーナーパイプガード(スリム)



9 飾りガラス側板

※平型タイプも
対応可能です。

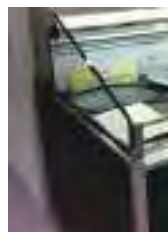

10 側板コンセント



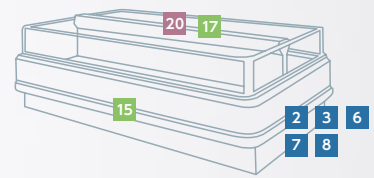
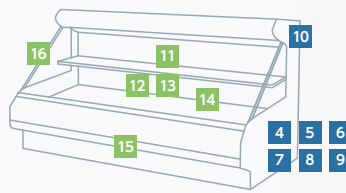
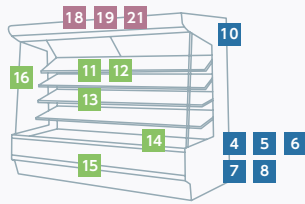

棚・仕切板

11 標準棚



12 スライド棚



13 すべる棚



14 スライドデッキ



15 折り畳み棚 (薄型)



16 Jカット仕切板



17 アイランドショーケース用
非冷棚 (CI/CB対応可能)



ナイトカバー

18 冷蔵ショーケース用ナイトカバー
※減速機構付きタイプもございます。



19 冷蔵ショーケース用
長尺ナイトカバー



20 冷凍アイランド/
デュアル用巻取りナイトカバー



21 冷凍多段/セミ多段
ショーケース用ナイトカバー



※写真は旧型機種

OPTIONS

ガード

22 吸い込みプロテクター

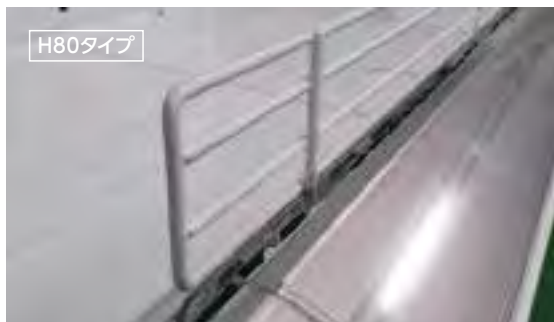

※H100タイプもあります。

23 アクリル転び止め(棚上H40)



24 ワイヤー転び止め(棚上H40)



25 コーナーガード(パイプ)



POP

26 棚カードレール
(標準装備)



27 青果デジタルプライス用
吸込みプライスレール



28 アイランド型(CI)トップテーブル
プライスレール



29 手すり部
PCレール



30 立ちガラス付き
手すり部PCレール



31 天プライス
カードレール

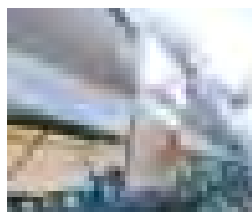

32 アイランドショーケース用
POPレールハンガー



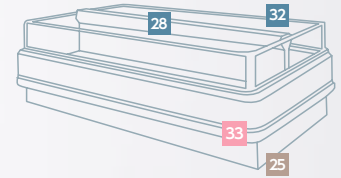
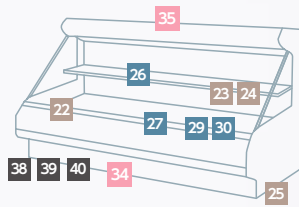
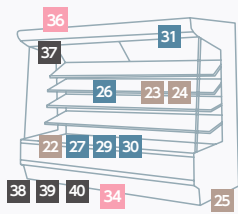

コンセント

33 平型スカートコンセント



34 蹴込みコンセント



35 セミ多段天埋め込みコンセント



36 多段天コンセント



その他設備

37 加湿器



38 清掃用カラン



39 カチット式散水器

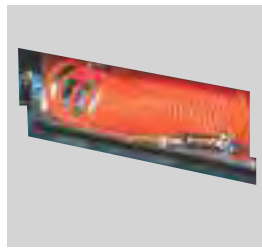

40 ドラム式散水器



訴求力のある売り場づくりのために

フクシマがご提案する
オーダーショーケース

ORDER SHOWCASE

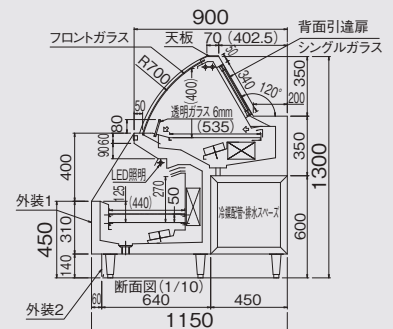
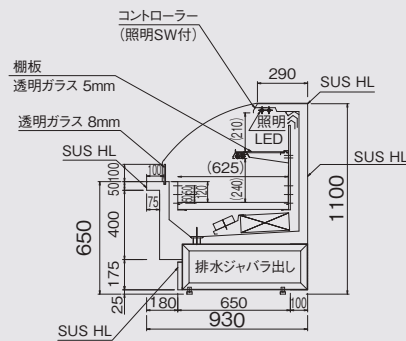
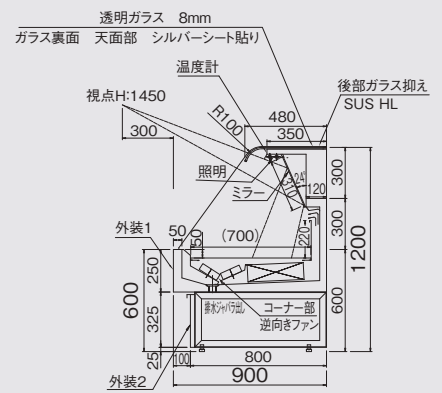

オープンショーケース

CV SERIES

- 曲線を基調とした柔らかなフォルムですっきりとしたデザイン
- ゴールデンスペースの陳列スペース向上
- 日配商品管理温度「3℃」対応
- 生鮮商品管理温度「0℃±2℃」対応
- 2重エアーカーテン採用で省エネ性と冷却性能が向上



小型店舗向け ホストコントローラー HC4 COMPACT

- 最大62台までの機器を監視
- 温度・湿度・圧力・電力量を一括監視
- 最大1年間の履歴を保持
- ショーケース・冷凍機・プレハブ庫を集中制御
- 防露ヒーターコントロールなどを一括制御
- オプション品のタブレットを用いて画面での確認・操作が可能



温度検知式コントローラー

独自の2点温度感知制御で
適正な温度制御を実現。

- 冷凍機異常 COP
- 庫内高温警報 Hi
- センサー異常 E1

ホストコントローラー
HC4 COMPACTを用いて事
務所での集中温度管理が可能。

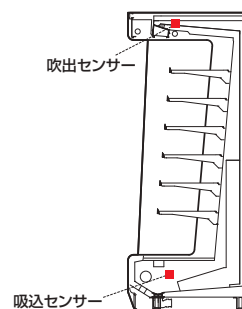
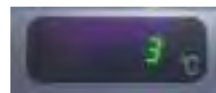

CVKシリーズ 奥行760mm

乳加工食品・日配 3℃~20℃	乳加工食品・日配 3℃~20℃	乳加工食品・日配 3℃~20℃	乳加工食品・日配 5℃~20℃	精肉・鮮魚 0℃±2℃	ドリンク HOT&COLD
CVK-[3-4-5-6-8] 4GUK06G(ガラス棚)	CVK-[3-4-5-6-8] 4GUK06S(スライド棚)	CVK-[3-4-5-6-8] 4GUK06L(スチール棚)	CVK-[3-4-5-6-8] 4GUK06F(スチール棚照明付)	CVK-[4-6-8] 4RUK06F(スチール棚照明付)	CVK-[3] 4TUK05S(スライド棚)

CVUシリーズ 奥行660mm

乳加工食品・日配 3℃~20℃	乳加工食品・日配 3℃~20℃	乳加工食品・日配 3℃~20℃	乳加工食品・日配 5℃~20℃	精肉・鮮魚 0℃±2℃
CVU-[3-4-5-6-8] 4GUK06G(ガラス棚)	CVU-[3-4-5-6-8] 4GUK06S(スライド棚)	CVU-[3-4-5-6-8] 4GUK06L(スチール棚)	CVU-[3-4-5-6-8] 4GUK06F(スチール棚照明付)	CVU-[4-6-8] 4RUKM6F(スチール棚照明付)

バック補充タイプ
オープン
ショーケース

バック補充オープンショーケース

SCBシリーズ 5~18℃

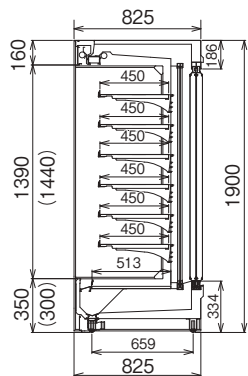

SCB-[7・5]3GU(L)K06L
バック補充タイプ
ショーケース単体で冷却可能

SCB-53GU06L
※SCB-73GU06L
(幅2,250mmタイプ)もあります。



オープンウォークインショーケース

BWCシリーズ 5℃

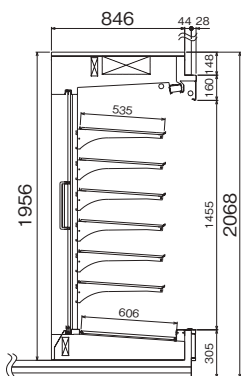

BWC-[7・5]GLK06A

- 扉がないオープンタイプなので、より見やすく複数の人が同時に買物ができます。
- バックから商品補充ができるので、作業が効率的です。
- 大量に予冷できます。



ウォークインショーケース

ガラス扉付プレハブタイプ 5℃



- ガラス扉付で、店内空調条件の影響を受けず冷却性能が安定し、省エネルギーです。
- バックから商品補充ができるので、作業が効率的です。
- 大量に予冷できます。

冷凍機別置型

野菜・果物

精肉・鮮魚

日配

惣菜

冷凍食品・アイスリム

オープン

ウォークイン

冷凍機内蔵型

ワインセラー

プラスチックフリーザー

ベーカリー機器

バックヤード関連機器

サービス関連機器

リーチイン型ショーケース

SR SERIES

- 防露ヒーター制御標準装備
- 防曇フィルム(オプション)



SRKシリーズ スリム奥行810mm

乳加工食品・日配・弁当
5±2℃

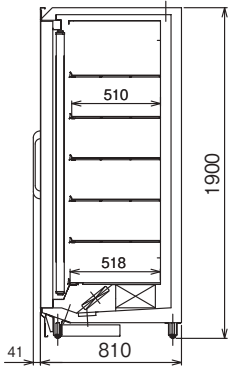

SRK-[7・6・5・4]6G

乳加工食品・日配・弁当
5±2℃

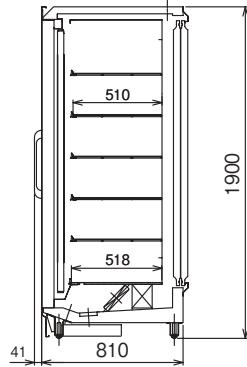

SRK-[7・6・5・4]6GB
バック補充タイプ

冷凍食品・アイスクリーム
-20±2℃

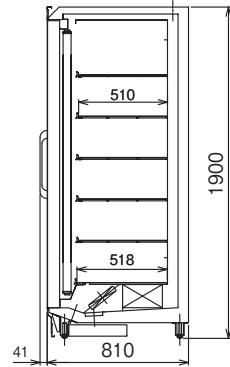

SRK-[7・6・5・4]6F



<SRKシリーズ>
SRK-76F
※写真は棚7段仕様です

コンビニエンスストア・小型店舗用 別置型・内蔵型 ショーケース

2温度パススルー ショーケース

- 3℃~15℃仕様
- 上室のみ55℃±5℃切替可
- 冷凍機内蔵と別置きをラインナップ
- お客様側はオートクローズ扉を採用(アラーム音付)
- 下室 ローラー棚標準装備

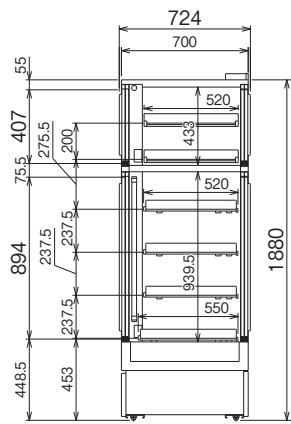

MSP-090TGWSR (冷凍機内蔵)

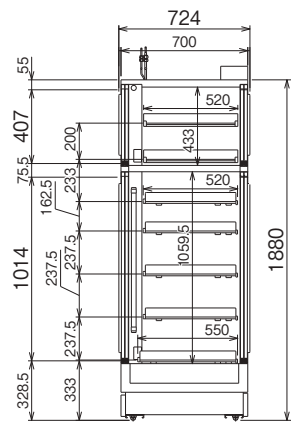

MSP-090TGWSS (冷凍機別置)

3~15℃ / 上室55℃切替

品番	電源	標準価格	定格内容積 (L)	外形寸法幅×奥行×高さ (mm)	製品質量 (kg)	消費電力(50/60Hz)	
						冷却時(W)	冷却+加熱時(W)
MSP-090TGWSR <small>※</small>	単相 100V	オープン価格	527	W900 × D700 × H1,880mm	190	580/585	1,180/1,185
MSP-090TGWSS <small>※</small>	単相 100V	オープン価格	574	W900 × D700 × H1,880mm	180	100/105	700/705

インバーター冷凍機内蔵
ドーム型アイスクリーム
ショーケース

- 排水蒸発装置付
- インバーター冷凍機搭載
- 低騒音・低振動スクロール冷凍機搭載
- デジタル温度表示器



IoT対応(運転履歴通信機能)



サービスマンが、ショーケースの運転履歴などをスマートフォンでダウンロードできる機能を搭載しています。

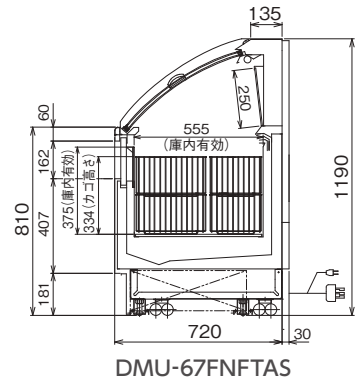
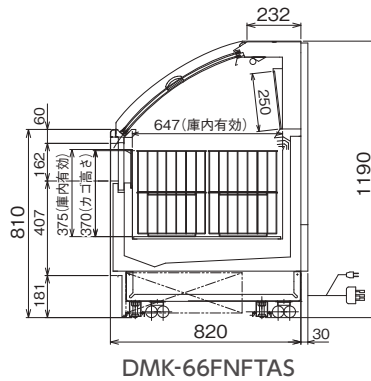
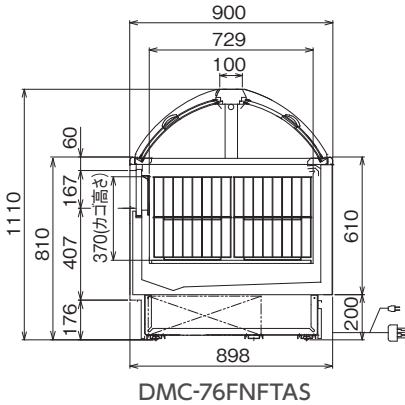

-25~-20°C

アイスクリーム

品番	電源	標準価格 (税抜)	2020年省エネ基準 達成率(%)	年間消費電力量 (kWh/年)	外形寸法幅×奥行×高さ (mm)
DMC-76FNFTAS(両面タイプ)	単相100V+三相200V	1,560,000円	121	10,215	W2,100 × D898 × H1,110mm
DMK-66FNFTAS(片面タイプ)	単相100V+三相200V	1,430,000円	121	7,961	W1,800 × D850 × H1,190mm
DMU-67FNFTAS(片面タイプ)	単相100V+三相200V	1,300,000円	120	7,459	W1,800 × D750 × H1,190mm

インバーター冷凍機内蔵
デザートアイランド
ショーケース

- 排水蒸発装置付
- ワンタッチの亚克力照明シェード構造を採用し、照明ランプの交換が容易
- ヒーター使用しない新型蒸発装置を搭載し、大幅な省エネを実現
- インバーター冷凍機搭載 一定速モデルと比較して約35%省エネ

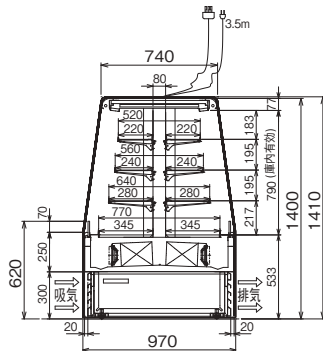

IoT対応(運転履歴通信機能)



サービスマンが、ショーケースの運転履歴などをスマートフォンでダウンロードできる機能を搭載しています。

5~10°C

デザート

品番	電源	標準価格 (税抜)	定格内容積 (L)	外形寸法幅×奥行×高さ (mm)	製品質量 (kg)	消費電力(50/60Hz) (W)
RMC-42GUPA3S	単相100V+三相200V	2,139,000円	583	W1,380 × D970 × H1,410mm	265	1,900/1,903

冷凍機別置型

野菜・果物

精肉・鮮魚

日記

総菜

冷凍食品・
アイスクリーム

ワンフロン

オーダー
ショーケース

冷凍機内蔵型

ワインセラー

フロンストレーラー/
シヨックフリーザー

ベーカリー機器

バックヤード
関連機器

サービス関連機器

インバーター冷凍機内蔵 アイランドショーケース

IM SERIES

売場のニーズに応える省エネ型。
 さまざまな活用シーンが提案できます。
 4面タイプで移動式だから、コーナーづくりや
 特売などフレキシブルに利用できます。

- 電源単相100V仕様のラインナップが豊富
- 排水蒸発装置付
- インバーター冷凍機内蔵
- 透明フードが取り付け可(風防用)(3尺・4尺タイプ)

- IoT対応(運転履歴通信機能)



サービスマンが、ショーケースの運転履歴などをスマートフォンでダウンロードできる機能を搭載しています。

透明フードが取り付け可
 オプションで取り付けが可能です。
 外気の影響を抑えることができます！
 (3尺・4尺タイプ対応可)

取り付けでも
 商品の取り出し
 カンタン！

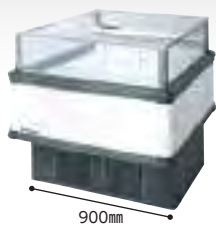

IMC-35QWFSAX

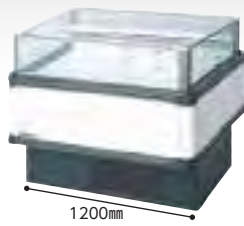

IMC-45QWFSAX
 IMC-45QWFTAX

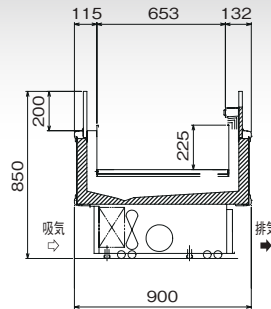

-25~15°C

アイスクリーム・冷凍/冷蔵・切替
 スーパーワイドレンジタイプ

アイスクリーム 冷凍食品 精肉・鮮魚 日記 惣菜

奥行 (mm)	幅 (mm)	品番	手すりガラス (mm)	電源	標準価格 (税抜)	定格内容積 (L)	冷却内容積 (L)	2020年省エネ基準達成率(%)	年間消費電力量 (kWh/年)	陳列面積 (㎡)	外形寸法 幅×奥行×高さ (mm)	製品質量 (kg)	消費電力 [安定時] (50/60Hz) (W)
薄型 900	900	IMC-35QWFSAX 受	200	単相	1,000,000円	107	112	126	5,622	0.51	771+[64.5×2]×900×850	130	651/654
	1,200	IMC-45QWFSAX 受	200	単相	1,089,000円	148	156	122	5,799	0.71	1,071+[64.5×2]×900×850	136	688/691
	1,200	IMC-45QWFTAX 受	200	3相	1,089,000円	148	156	122	5,799	0.71	1,071+[64.5×2]×900×850	136	688/691
	1,800	IMC-65QLBSAX 受	200	単相	近日発売						1,671+[64.5×2]×900×800		
厚型 1,100	1,800	IMX-65QLBSAX 受	200	単相	近日発売						1,671+[64.5×2]×1,100×800		

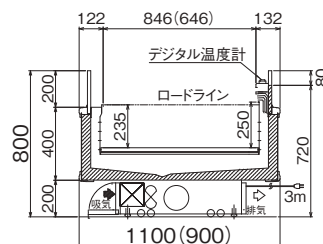

IMX(C)-65QLBSAX 近日発売



IMC-65QWFTAX
IMX-65QWFTAX

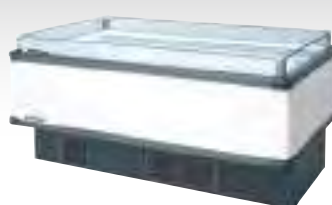
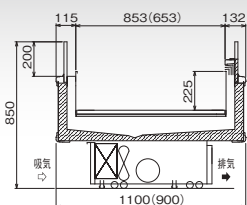

IMC-65QGFTAX
IMX-65QGFTAX

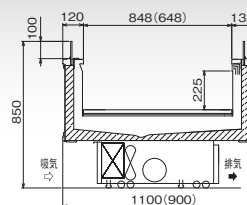

-25~15°C アイスクリーム・冷凍/冷蔵・切替 スーパーワイドレンジタイプ

アイスクリーム 冷凍食品 精肉・鮮魚 日記 惣菜

奥行 (mm)	幅 (mm)	品番	手すりガラス (mm)	電源	標準価格 (税抜)	定格内容積 (L)	冷却内容積 (L)	2020年省エネ基準達成率(%)	年間消費電力量 (kWh/年)	陳列面積 (㎡)	外形寸法 幅×奥行×高さ (mm)	製品質量 (kg)	消費電力 [安定時] (50/60Hz) (W)	
薄型 900	1,800	IMC-65QWFTAX	受	200	3相	1,230,000円	232	243	101	7,496	1.10	1,671+[64.5×2]×900×850	165	1,148/1,113
		IMC-65QGFTAX	受	100	3相	1,157,000円	232	243	101	7,533	1.10	1,671+[64.5×2]×900×850	165	1,093/1,060
	1,500	IMC-55QWFTAX	受	200	3相	1,180,000円	190	200	102	6,960	0.90	1,371+[64.5×2]×900×850	152	918/890
		IMC-55QGFTAX	受	100	3相	1,107,000円	190	200	102	6,960	0.90	1,371+[64.5×2]×900×850	152	874/848
厚型 1,100	1,800	IMX-65QWFTAX	受	200	3相	1,251,000円	302	316	101	8,465	1.44	1,671+[64.5×2]×1,100×850	178	1,153/1,118
		IMX-65QGFTAX	受	100	3相	1,173,000円	302	316	103	8,311	1.44	1,671+[64.5×2]×1,100×850	178	1,098/1,065
	1,500	IMX-55QWFTAX	受	200	3相	1,201,000円	248	259	103	7,582	1.18	1,371+[64.5×2]×1,100×850	165	923/895
		IMX-55QGFTAX	受	100	3相	1,123,000円	248	259	107	7,284	1.18	1,371+[64.5×2]×1,100×850	165	879/853



IMC-85PWFTAX
IMX-85PWFTAX

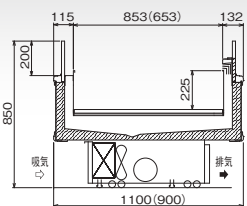

IMC-85PGFTAX
IMX-85PGFTAX

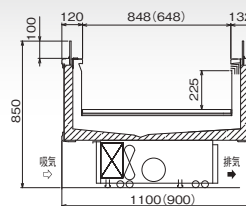

-20~15°C 冷凍/冷蔵・切替タイプ

冷凍食品 精肉・鮮魚 日記 惣菜

奥行 (mm)	幅 (mm)	品番	手すりガラス (mm)	電源	標準価格 (税抜)	定格内容積 (L)	冷却内容積 (L)	2020年省エネ基準達成率(%)	年間消費電力量 (kWh/年)	陳列面積 (㎡)	外形寸法 幅×奥行×高さ (mm)	製品質量 (kg)	消費電力 [安定時] (50/60Hz) (W)	
薄型 900	2,400	IMC-85PWFTAX	受	200	3相	1,316,000円	315	331	101	8,336	1.50	2,271+[64.5×2]×900×850	200	1,143/1,274
		IMC-85PGFTAX	受	100	3相	1,237,000円	315	331	105	7,978	1.50	2,271+[64.5×2]×900×850	200	994/1,108
	1,800	IMC-65PWFSAX	受	200	単相	1,040,000円	232	243	108	6,086	1.10	1,671+[64.5×2]×900×850	165	806/828
		IMC-65PWFTAX	受	200	3相	1,015,000円	232	243	106	6,205	1.10	1,671+[64.5×2]×900×850	165	868/872
		IMC-65PGFSAX	受	100	単相	968,000円	232	243	112	5,891	1.10	1,671+[64.5×2]×900×850	165	768/789
		IMC-65PGFTAX	受	100	3相	942,000円	232	243	107	6,164	1.10	1,671+[64.5×2]×900×850	165	827/830
	1,500	IMC-55PWFSAX	受	200	単相	994,000円	190	200	101	5,670	0.90	1,371+[64.5×2]×900×850	152	726/745
		IMC-55PWFTAX	受	200	3相	968,000円	190	200	101	5,630	0.90	1,371+[64.5×2]×900×850	152	782/784
厚型 1,100	2,400	IMX-85PWFTAX	受	200	3相	1,345,000円	410	450	106	10,259	1.95	2,271+[64.5×2]×1,100×850	215	1,143/1,274
		IMX-85PGFTAX	受	100	3相	1,262,000円	410	450	122	8,934	1.95	2,271+[64.5×2]×1,100×850	215	994/1,108
	1,800	IMX-65PWFSAX	受	200	単相	1,058,000円	302	316	121	6,684	1.44	1,671+[64.5×2]×1,100×850	178	806/828
		IMX-65PWFTAX	受	200	3相	1,035,000円	302	316	117	6,894	1.44	1,671+[64.5×2]×1,100×850	178	868/872
		IMX-65PGFSAX	受	100	単相	982,000円	302	316	125	6,473	1.44	1,671+[64.5×2]×1,100×850	178	768/789
		IMX-65PGFTAX	受	100	3相	957,000円	302	316	120	6,724	1.44	1,671+[64.5×2]×1,100×850	178	827/830
	1,500	IMX-55PWFSAX	受	200	単相	1,013,000円	248	259	111	6,231	1.18	1,371+[64.5×2]×1,100×850	165	726/745
		IMX-55PWFTAX	受	200	3相	987,000円	248	259	103	6,687	1.18	1,371+[64.5×2]×1,100×850	165	782/784
1,500	IMX-55PGFSAX	受	100	単相	941,000円	248	259	110	6,280	1.18	1,371+[64.5×2]×1,100×850	165	691/710	
	IMX-55PGFTAX	受	100	3相	915,000円	248	259	113	6,120	1.18	1,371+[64.5×2]×1,100×850	165	744/747	

冷凍機別置型

野菜・果物

精肉・鮮魚

日記

惣菜

冷凍食品・
アイスクリーム

オフシヨ
ン

オーダー
ショーケース

冷凍機内蔵型

ワインセラー

プラスチックフ
リーザー

ベーカリー機
器

バックヤード
関連機器

サービス関連
機器

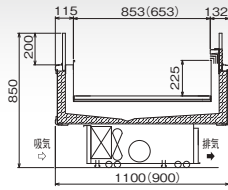

IMC-85RWFSAX IMX-85RWFSAX
IMC-85RWFTAX IMX-85RWFTAX

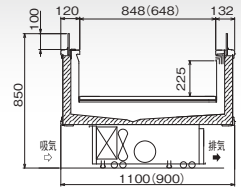
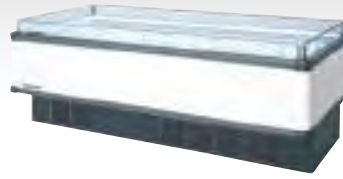

IMC-85RGFSAX IMX-85RGFSAX
IMC-85RGFTAX IMX-85RGFTAX

-2~15°C 冷蔵タイプ 精肉・鮮魚 日記 惣菜

奥行 (mm)	幅 (mm)	品番	手すりガラス (mm)	電源	標準価格 (税抜)	定格内容積 (L)	冷却内容積 (L)	2020年省エネ基準達成率(%)	年間消費電力量 (kWh/年)	陳列面積 (㎡)	外形寸法 幅×奥行×高さ (mm)	製品質量 (kg)	消費電力 [安定時] (50/60Hz) (W)			
薄型 900	2,400	IMC-85RWFSAX ❷	200	单相	1,020,000円	315	331	152	4,929	1.50	2,271+[64.5×2]×900×850	195	658/661			
		IMC-85RWFTAX ❷	200	3相	1,020,000円			160	4,683				657/660			
		IMC-85RGFSAX ❷	100	单相	942,000円			141	4,190				1.10	1,671+[64.5×2]×900×850	160	458/461
		IMC-85RGFTAX ❷	100	3相	942,000円											
	1,800	IMC-65RWFSAX ❷	200	单相	885,000円	232	243	137	3,770	0.90	1,371+[64.5×2]×900×850	148	434/437			
		IMC-65RWFTAX ❷	200	3相	885,000円			138	3,739				433/436			
		IMC-65RGFSAX ❷	100	单相	812,000円			130	3,356				0.71	1,071+[64.5×2]×900×850	136	409/412
		IMC-65RGFTAX ❷	100	3相	812,000円											
	1,500	IMC-55RWFSAX ❷	200	单相	827,000円	190	200	178	5,417	1.95	2,271+[64.5×2]×900×850	148	434/437			
		IMC-55RWFTAX ❷	200	3相	827,000円			187	5,146				433/436			
		IMC-55RGFSAX ❷	100	单相	759,000円			157	4,605				1.44	1,671+[64.5×2]×1,100×850	173	458/461
		IMC-55RGFTAX ❷	100	3相	759,000円											
1,200	IMC-45RWFSAX ❷	200	单相	777,000円	148	156	150	4,144	1.18	1,371+[64.5×2]×1,100×850	161	434/437				
	IMC-45RWFTAX ❷	200	3相	777,000円			158	3,937				433/436				
	IMC-45RGFSAX ❷	100	单相	715,000円			137	3,730				0.92	1,071+[64.5×2]×1,100×850	149	409/412	
	IMC-45RGFTAX ❷	100	3相	715,000円												167
厚型 1,100	2,400	IMX-85RWFSAX ❷	200	单相	1,043,000円	410	450	178	5,417	1.95	2,271+[64.5×2]×1,100×850	210	658/661			
		IMX-85RWFTAX ❷	200	3相	1,043,000円			187	5,146				657/660			
		IMX-85RGFSAX ❷	100	单相	960,000円			157	4,605				1.44	1,671+[64.5×2]×1,100×850	173	458/461
		IMX-85RGFTAX ❷	100	3相	960,000円											
	1,800	IMX-65RWFSAX ❷	200	单相	899,000円	302	316	150	4,144	1.18	1,371+[64.5×2]×1,100×850	161	434/437			
		IMX-65RWFTAX ❷	200	3相	899,000円			158	3,937				433/436			
		IMX-65RGFSAX ❷	100	单相	822,000円			137	3,730				0.92	1,071+[64.5×2]×1,100×850	149	409/412
		IMX-65RGFTAX ❷	100	3相	822,000円											
	1,500	IMX-55RWFSAX ❷	200	单相	840,000円	248	259	137	3,730	0.92	1,071+[64.5×2]×1,100×850	149	409/412			
		IMX-55RWFTAX ❷	200	3相	840,000円			167	3,109				408/411			
		IMX-55RGFSAX ❷	100	单相	768,000円			137	3,730				0.92	1,071+[64.5×2]×1,100×850	149	409/412
		IMX-55RGFTAX ❷	100	3相	768,000円											
1,200	IMX-45RWFSAX ❷	200	单相	790,000円	193	202	137	3,730	0.92	1,071+[64.5×2]×1,100×850	149	409/412				
	IMX-45RWFTAX ❷	200	3相	790,000円			167	3,109				408/411				
	IMX-45RGFSAX ❷	100	单相	723,000円			137	3,730				0.92	1,071+[64.5×2]×1,100×850	149	409/412	
	IMX-45RGFTAX ❷	100	3相	723,000円												167

インバーター冷凍機内蔵 アイランドショーケース

IM WIDE SERIES

売場のニーズに応える省エネ型。
さまざまな活用シーンが提案できます。
両面アイランド型の内蔵タイプなので
設備工事も容易にコーナーづくりが可能です。

インバーター制御で大幅な省エネを実現

■年間電気料金 比較グラフ

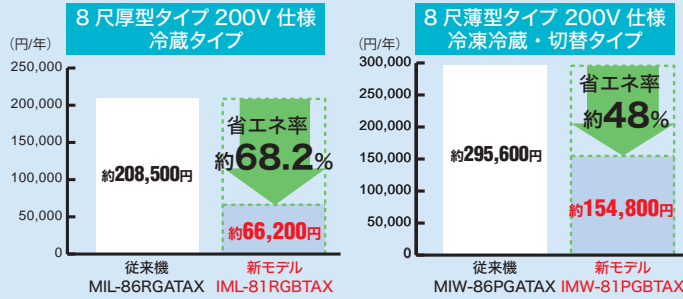

※JIS B8631 による ※3相 200V : 16円 / kWh にてランニングコスト計算

- 排水蒸発装置付
- IoT対応 (運転履歴通信機能)



サービスマンが、ショーケースの運転履歴などをスマートフォンでダウンロードできる機能を搭載しています。

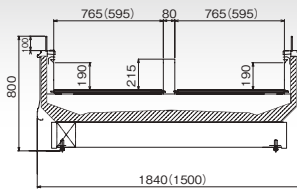
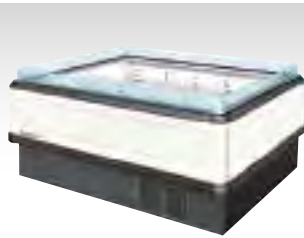

IMW-81RGBTAX

-2~15°C

冷蔵タイプ

精肉・鮮魚 日記 惣菜

奥行 (mm)	幅 (mm)	品番	手すりガラス (mm)	電源	標準価格 (税抜)	定格内容積 (L)	陳列面積 (㎡)	外形寸法 幅×奥行×高さ (mm)	製品質量 (kg)	消費電力 [安定時] (50/60Hz) (W)
薄型 1,500	2,578	IMW-81RGBTAX	100	3相	1,563,000円	550	2.92	2,438 + [70 × 2] × 1,500 × 800	390	655/734
	1,969	IMW-61RGBTAX	100	3相	1,305,000円	412	2.19	1,829 + [70 × 2] × 1,500 × 800	360	556/624
厚型 1,840	2,578	IML-81RGBTAX	100	3相	1,604,000円	704	3.73	2,438 + [70 × 2] × 1,840 × 800	410	804/900
	1,969	IML-61RGBTAX	100	3相	1,340,000円	528	2.79	1,829 + [70 × 2] × 1,840 × 800	380	683/765

※IM WIDE シリーズはコンセントプラグオプションです。

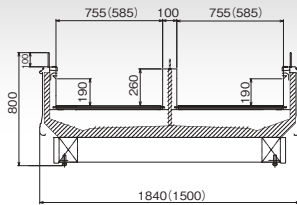
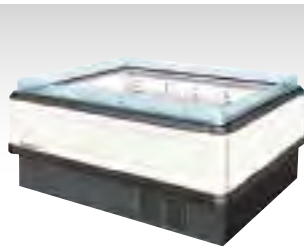

IMW-81PGBTAX

P仕様 (片面毎切替) は ABCD 全てができます。

- 温度帯切替は温度計表示部のボタン一つで切替可能
- デッキパン標準装備 (内装ステンレス仕様も対応します。)
- 商品陳列パターンは4通り



-20~15°C

冷凍/冷蔵・切替タイプ

冷凍食品 精肉・鮮魚 日記 惣菜

奥行 (mm)	幅 (mm)	品番	手すりガラス (mm)	電源	標準価格 (税抜)	定格内容積 (L)	陳列面積 (㎡)	外形寸法 幅×奥行×高さ (mm)	製品質量 (kg)	消費電力 [安定時] (50/60Hz) (W)
薄型 1,500	2,578	IMW-81PGBTAX	100	3相	2,264,000円	541	2.85	2,438 + [70 × 2] × 1,500 × 800	410	2,264/2,534
	1,969	IMW-61PGBTAX	100	3相	2,015,000円	406	2.14	1,829 + [70 × 2] × 1,500 × 800	380	1,924/2,155
厚型 1,840	2,578	IML-81PGBTAX	100	3相	2,319,000円	694	3.68	2,438 + [70 × 2] × 1,840 × 800	450	2,777/3,109
	1,969	IML-61PGBTAX	100	3相	2,063,000円	521	2.76	1,829 + [70 × 2] × 1,840 × 800	420	2,360/2,643

※IM WIDE シリーズのコンセントプラグはオプションです。

インバーター冷凍機内蔵 平型オープンショーケース

IE SERIES

売場のコールドアイル対策や
冷凍容量、工事コスト削減にも貢献します。

- インバーター制御で大幅な省エネを実現
- 内蔵ケースにもかかわらず手すり高さ800mm、庫内深さ250mmで当社別置ケースと連結可能です。
- 中島通路設置で冷凍機の排熱をコールドアイル対策として活用
- 既設店舗に床ピット、排水立ち上げ不要で売場の増設が可能
- 排水蒸発装置付

- IoT対応(運転履歴通信機能)



サービスマンが、ショーケースの運転履歴などをスマートフォンでダウンロードできる機能を搭載しています。

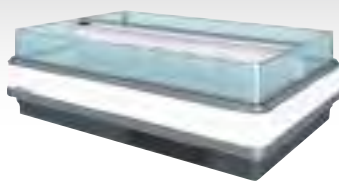

IEW-81FEBTAX

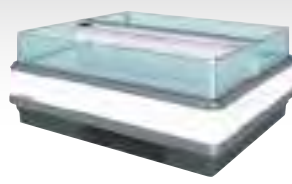

IEW-61FEBTAX

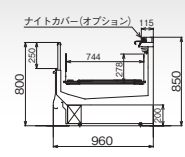
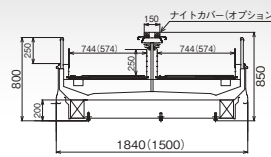

IEE-61FLSTAX

-25~-18℃

アイスクリーム・冷凍タイプ

アイスクリーム 冷凍食品

奥行 (mm)	幅 (mm)	品番	手すりガラス (mm)	電源	標準価格 (税抜)	定格内容積 (L)	陳列面積 (㎡)	外形寸法 幅×奥行×高さ (mm)	製品質量 (kg)	消費電力 [安定時] (50/60Hz) (W)
エンドタイプ 960	1,500	IEE-51FWSTAX	250	3相	1,169,000円	253	1.0	1,360+(70×2)×960×850	175	1,017/1,070
	1,840	IEE-61FLSTAX	250	3相	1,273,000円	316	1.3	1,700+(70×2)×960×850	210	977/1,098
薄型 1,500	2,578	IEW-81FEBTAX	250	3相	1,974,000円	700	2.8	2,438+(70×2)×1,500×850	400	968×2/1,086×2
	1,969	IEW-61FEBTAX	250	3相	1,870,000円	525	2.1	1,829+(70×2)×1,500×850	330	936×2/1,050×2
厚型 1,840	2,578	IEL-61FEBTAX	250	3相	2,026,000円	680	2.7	1,829+(70×2)×1,840×850	405	949×2/1,065×2

※IEシリーズのコンセントプラグはオプションです。



インバーター冷凍機内蔵 多段型オープンスポットショーケース

ME SERIES

インバーター冷凍機搭載で
省エネ・鮮度管理を両立。

- 4尺タイプの単相100V仕様 (3℃まで対応可能)
- 2重エアカーテンにより庫内温度のムラを低減
- ナイトカバー標準装備
- キャンपीーにLED照明を標準装備
- IoT対応(運転履歴通信機能)
- キャスター標準装備
- 排水蒸発装置付
- 吸込みフィルター付

排水蒸発装置付



温度表示器に「FUL」表示が出た場合は、排水皿に排水が溜まっていますので、排水皿を取り出して水を捨ててください。

吸込みフィルター付



清掃性を向上する取付タイプの吸込みフィルターを標準で装備しています。

IoT対応(運転履歴通信機能)



サービスマンが、ショーケースの運転履歴などをスマートフォンでダウンロードできる機能を搭載しています。

棚バリエーション

用途にあわせて選べるガラス棚/スライド棚/スライド傾斜棚をオプションでお選びいただけます。

■ 標準棚



■ ガラス棚(オプション)



■ スライド棚(オプション)



■ スライド傾斜棚(オプション)

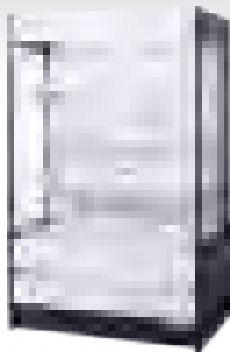

MEU-32GHTA3L
MEU-32GHTA3L

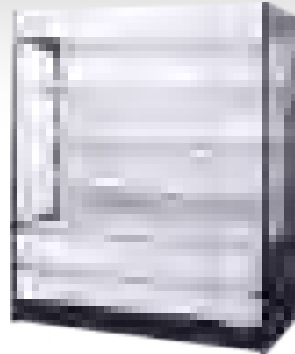

MEU-42GHTA3L
MEU-42GHTA3L

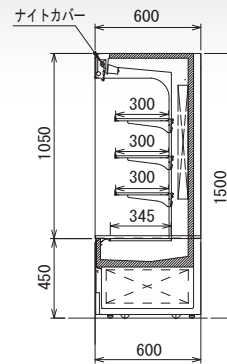

3~20℃

冷蔵タイプ

日記

惣菜

奥行 (mm)	幅 (mm)	品番	電源	標準価格 (税抜)	定格内容積 (L)	冷却内容積 (L)	2020年省エネ基準達成率(%)	年間消費電力量 (kWh/年)	陳列面積 (㎡)	外形寸法 幅×奥行×高さ (mm)	製品質量 (kg)	消費電力 [安定時] (50/60Hz) (W)
薄型 600	900	MEU-32GHTA3L	単相	833,000円	262	264	105	3,508	1.06	900×600×1,500	155	511/511
		MEU-32GHTA3L	3相				113	3,274				512/512
	1,200	MEU-42GHTA3L	単相	920,000円	353	357	101	3,669	1.43	1,200×600×1,500	200	858/858
		MEU-42GHTA3L	3相									857/857

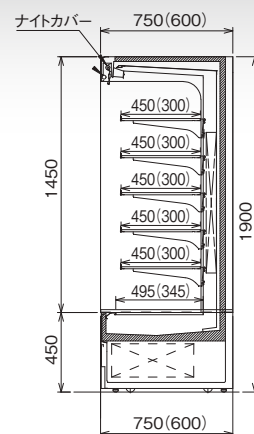
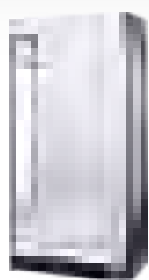

MEK-32GKSA5L
MEK-32GKTA5L

MEK-42GKSA5L
MEK-42GKTA5L

MEK-52GKTA5L

MEK-62GKTA5L

3~20°C

冷蔵タイプ

日記

惣菜

奥行 (mm)	幅 (mm)	品番	電源	標準価格 (税抜)	定格内容積 (L)	冷却内容積 (L)	2020年省エネ基準達成率(%)	年間消費電力量 (kWh/年)	陳列面積 (㎡)	外形寸法 幅×奥行×高さ (mm)	製品質量 (kg)	消費電力 [安定時] (50/60Hz) (W)
薄型 600	900	MEU-32GKSA5L	単相	849,000円	362	374	108	3,625	1.57	900×600×1,900	180	735/735
		MEU-32GKTA5L	3相				117	3,342				738/738
	1,200	MEU-42GKSA5L	単相	940,000円	489	505	115	4,731	2.14	1,200×600×1,900	220	868/868
		MEU-42GKTA5L	3相				116	4,689				
厚型 750	1,545	MEU-52GKTA5L 要	3相	1,136,000円	635	656	114	6,292	2.75	1,545×600×1,900	270	1,131/1,131
	1,755	MEU-62GKTA5L	3相	1,184,000円	724	748	112	7,353	3.14	1,755×600×1,900	300	1,461/1,461
	900	MEK-32GKSA5L 要	単相	872,000円	539	549	114	4,070	2.38	900×750×1,900	200	735/735
MEK-32GKTA5L 要		3相	121				3,856	738/738				
1,200	MEK-42GKSA5L 要	単相	963,000円	757	742	136	4,742	3.16	1,200×750×1,900	245	868/868	
	MEK-42GKTA5L 要	3相				132	4,886					
1,545	MEK-52GKTA5L 要	3相	1,195,000円	945	963	126	6,761	4.10	1,545×750×1,900	300	1,131/1,131	
1,755	MEK-62GKTA5L 要	3相	1,245,000円	1,077	1,098	123	7,955	4.68	1,755×750×1,900	330	1,461/1,461	



MEU-32WKS A6G

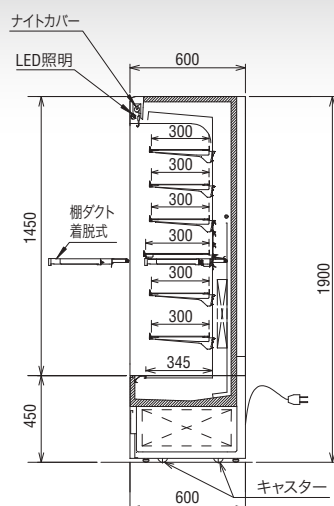

MEU-32WKS A6GS

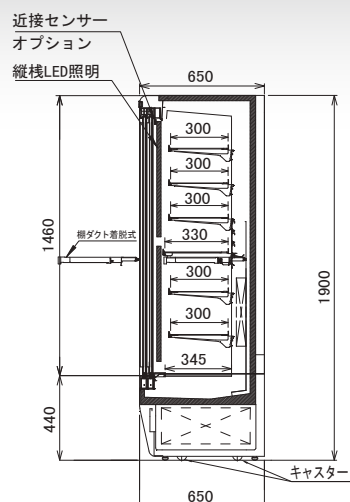

5~18°C

下段2温度式タイプ/2温度式スライド扉付タイプ

日記

惣菜

奥行 (mm)	幅 (mm)	品番	電源	標準価格 (税抜)	定格内容積 (L)	陳列面積 (㎡)	外形寸法 幅×奥行×高さ (mm)	製品質量 (kg)	消費電力 [安定時] (50/60Hz) (W)
薄型 600	900	MEU-32WKS A6G 要	単相	1,071,000円	362	1.85	900×600×1,900	180	684/684
薄型 650	915	MEU-32WKS A6GS 要	単相	1,349,000円	362	1.85	915×650×1,900	190	685/685

オープンスポットショーケース

MET・MDT SERIES

スペースの有効活用におすすめ。
目的や販売方法に応じてフレキシブルに対応できます。

- スライド棚で使いやすく、商品補充が簡単!
- 100V単一電源使用
- 排水蒸発装置付

- IoT対応(運転履歴通信機能)

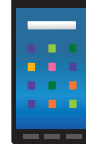

サービスマンが、ショーケースの運転履歴などをスマートフォンでダウンロードできる機能を搭載しています。

※METが対応



MET-31GDSS4S

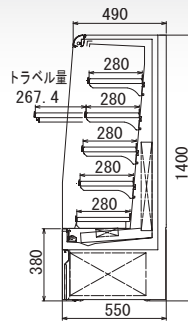

5~10℃ ペットボトル (345ml) 取込本数 **264本**



MDT-34GDSOR

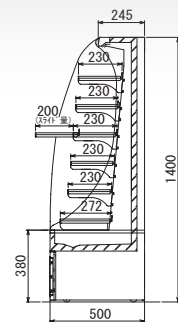

7~12℃ ドリンク剤取込本数 **543本**



MET-31TDSS3S

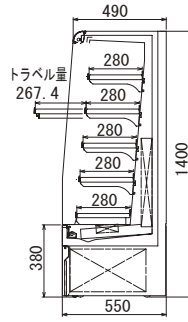

スライド棚 潤滑塗装 ペットボトル (345ml) 取込本数 **104本**

冷蔵 5~10℃ 温蔵 55±5℃ **HOT&COLD 仕様**



MDT-34HDSOR

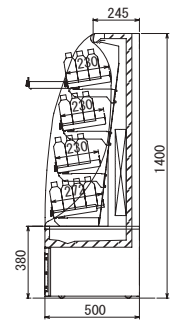

スライド棚 潤滑塗装 ペットボトル (345ml) 取込本数 **156本**

冷蔵 7~12℃ 温蔵 55±5℃ **HOT or COLD 仕様**

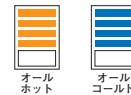

5~10℃ / 7~12℃ / 55±5℃

冷蔵タイプ/冷蔵温蔵切替タイプ

日記 惣菜

奥行 (mm)	幅 (mm)	品番	仕様	電源	標準価格 (税抜)	定格内容積 (L)	陳列面積 (㎡)	外形寸法 幅×奥行×高さ (mm)	製品質量 (kg)	消費電力 (50/60Hz) (W)	電源容量 (A)	
550	900	MET-31GDSS4S	スライド棚・照明付	インバーター	単相	878,000円	218	1.42	900×550×1,400	130	756/722	15
		MET-31TDSS3S	スライド棚・スライド棚潤滑塗装	インバーター	単相	1,250,000円	218	0.95	900×550×1,400	143	566~1,220	15
500	900	MDT-34GDSOR	スライド棚	—	単相	767,000円	174	1.21	900×500×1,400	130	824/869	15
		MDT-34HDSOR	スライド棚・スライド棚潤滑塗装	—	単相	1,084,000円	174	0.82	900×500×1,400	130	824~1,000/ 869~1,000	15

冷凍機別置型

野菜・果物

精肉・鮮魚

日記

惣菜

冷凍食品・アイスクリーム

ワンワン

オーダーショーケース

冷凍機内蔵型

ワインセラー

フロッピーフリーザー

ベーカリー機器

関連機器

サービス関連機器

多段型・セミ多段型オープンショーケース

KM・HM SERIES

生鮮3品のフルライン陳列から催事販売、島陳列まで。臨機応変な組み合わせにより、多彩な売場作りが可能になります。

- 大量陳列と演出効果には「多段ケース」が便利
- 水冷仕様対応可能 ※冷却水工事別途必要
- セルフにも対面にも使えて商品が手に取りやすい「セミ多段ケース」
- 背面ダクト仕様(オプション)

精肉・鮮魚から野菜まで、あらゆる用途に選べるラインアップ！

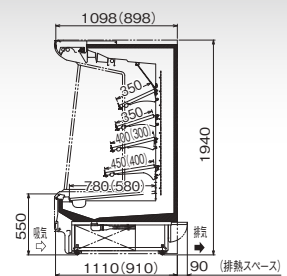
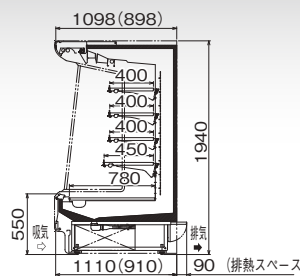
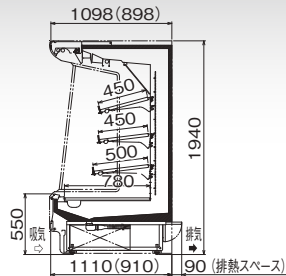

KMC-66EKT35

7~12°C

冷蔵タイプ

青果 惣菜

奥行 (mm)	幅 (mm)	品番	電源	標準価格 (税抜)	定格内容積 (L)	陳列面積 (㎡)	外形寸法 幅×奥行×高さ (mm)	製品質量 (kg)	消費電力 (50/60Hz) (W)
薄型 910	2,518	KMC-86EKT35 受	3相	1,313,000円	1,188	4.09	2,438+(40×2)×910×1,940	420	2,379/2,810
	1,909	KMC-66EKT35 受	3相	1,138,000円	891	3.07	1,829+(40×2)×910×1,940	345	1,614/1,798
厚型 1,110	2,518	KMX-86EKT35 受	3相	1,430,000円	1,405	5.31	2,438+(40×2)×1,110×1,940	475	2,379/2,810
	1,909	KMX-66EKT35 受	3相	1,180,000円	1,054	3.98	1,829+(40×2)×1,110×1,940	385	1,614/1,798

3~7°C

冷蔵タイプ

日記 惣菜

奥行 (mm)	幅 (mm)	品番	電源	標準価格 (税抜)	定格内容積 (L)	陳列面積 (㎡)	外形寸法 幅×奥行×高さ (mm)	製品質量 (kg)	消費電力 (50/60Hz) (W)
薄型 910	2,518	KMC-86GKTO4S 受	3相	1,435,000円	1,188	4.94	2,438+(40×2)×910×1,940	430	2,442/2,873
	1,909	KMC-66GKTO4S 受	3相	1,157,000円	891	3.71	1,829+(40×2)×910×1,940	355	1,665/1,848
厚型 1,110	2,518	KMX-86GKTO4S 受	3相	1,472,000円	1,405	5.92	2,438+(40×2)×1,110×1,940	480	2,442/2,873
	1,909	KMX-66GKTO4S 受	3相	1,191,000円	1,054	4.44	1,829+(40×2)×1,110×1,940	390	1,665/1,848

-2~2°C

冷蔵タイプ

精肉・鮮魚

奥行 (mm)	幅 (mm)	品番	電源	標準価格 (税抜)	定格内容積 (L)	陳列面積 (㎡)	外形寸法 幅×奥行×高さ (mm)	製品質量 (kg)	消費電力 (50/60Hz) (W)
薄型 910	1,909	KMC-66RKTM4S 受	3相	1,292,000円	891	3.71	1,829+(40×2)×910×1,940	370	1,948/2,449
厚型 1,110	1,909	KMX-66RKTM4S 受	3相	1,352,000円	1,054	4.44	1,829+(40×2)×1,110×1,940	405	1,948/2,449

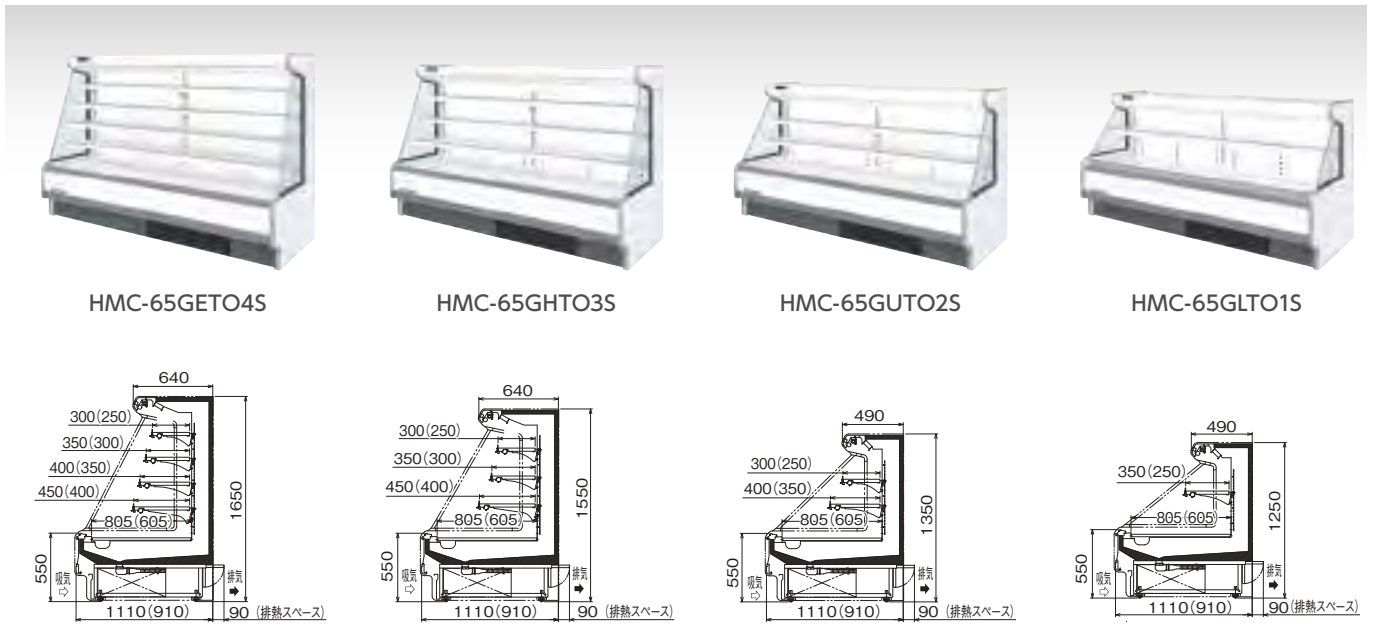

HMC-65GETO4S

HMC-65GHTO3S

HMC-65GUTO2S

HMC-65GLTO1S

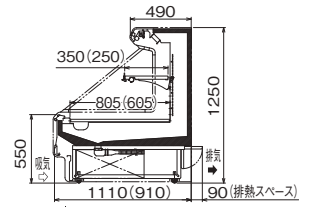
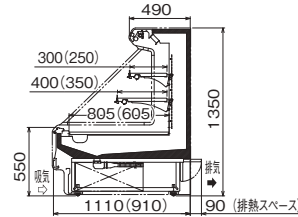
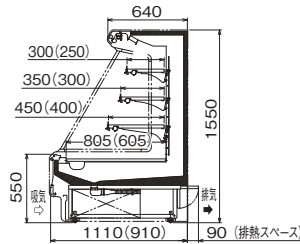
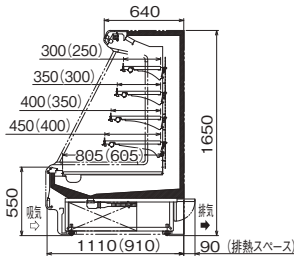

3~7°C

冷蔵タイプ

日記

奥行 (mm)	高さ (mm)	幅 (mm)	品番	電源	標準価格(税抜)	定格内容積 (L)	陳列面積 (㎡)	外形寸法 幅×奥行×高さ (mm)	製品質量 (kg)	消費電力(50/60Hz) (W)
薄型 910	1,650	2,518	HMC-85GETO4S 受	3相	1,290,000円	921	4.60	2,518×910×1,650	350	2,070/2,440
		1,909	HMC-65GETO4S 受	3相	1,067,000円	691	3.45	1,909×910×1,650	285	1,630/1,757
	1,550	2,518	HMC-85GHTO3S 受	3相	1,264,000円	829	3.76	2,518×910×1,550	335	2,007/2,377
		1,909	HMC-65GHTO3S 受	3相	1,028,000円	622	2.82	1,909×910×1,550	270	1,525/1,697
	1,350	2,518	HMC-85GUTO2S 受	3相	1,083,000円	600	2.92	2,518×910×1,350	290	1,514/1,742
		1,909	HMC-65GUTO2S 受	3相	994,000円	450	2.18	1,909×910×1,350	240	1,475/1,703
	1,250	2,518	HMC-85GLTO1S 受	3相	1,032,000円	539	2.19	2,518×910×1,250	285	1,451/1,679
		1,909	HMC-65GLTO1S 受	3相	946,000円	404	1.64	1,909×910×1,250	230	1,424/1,652
厚型 1,110	1,650	2,518	HMX-85GETO4S 受	3相	1,308,000円	1,086	5.58	2,518×1,110×1,650	390	2,070/2,440
		1,909	HMX-65GETO4S 受	3相	1,081,000円	815	4.18	1,909×1,110×1,650	310	1,630/1,757
	1,550	2,518	HMX-85GHTO3S 受	3相	1,285,000円	986	4.61	2,518×1,110×1,550	380	2,007/2,377
		1,909	HMX-65GHTO3S 受	3相	1,046,000円	739	3.45	1,909×1,110×1,550	290	1,525/1,697
	1,350	2,518	HMX-85GUTO2S 受	3相	1,104,000円	728	3.65	2,518×1,110×1,350	315	1,514/1,742
		1,909	HMX-65GUTO2S 受	3相	1,013,000円	546	2.73	1,909×1,110×1,350	255	1,475/1,703
	1,250	2,518	HMX-85GLTO1S 受	3相	1,080,000円	666	2.80	2,518×1,110×1,250	310	1,451/1,679
		1,909	HMX-65GLTO1S 受	3相	962,000円	500	2.10	1,909×1,110×1,250	250	1,424/1,652

-2~2°C

冷蔵タイプ

精肉・鮮魚

奥行 (mm)	幅 (mm)	品番	電源	標準価格(税抜)	定格内容積 (L)	陳列面積 (㎡)	外形寸法 幅×奥行×高さ (mm)	製品質量 (kg)	消費電力(50/60Hz) (W)
薄型 910	2,518	HMC-85RLTO1S 受	3相	1,069,000円	539	2.19	2,518×910×1,250	290	1,921/2,291
	1,909	HMC-65RLTO1S 受	3相	980,000円	404	1.64	1,909×910×1,250	235	1,456/1,684
厚型 1,110	2,518	HMX-85RLTO1S 受	3相	1,117,000円	666	2.80	2,518×1,110×1,250	310	1,921/2,291
	1,909	HMX-65RLTO1S 受	3相	995,000円	500	2.10	1,909×1,110×1,250	250	1,456/1,684

15~20°C

冷蔵タイプ

惣菜

奥行 (mm)	幅 (mm)	品番	電源	標準価格(税抜)	定格内容積 (L)	陳列面積 (㎡)	外形寸法 幅×奥行×高さ (mm)	製品質量 (kg)	消費電力(50/60Hz) (W)
薄型 910	2,518	HMC-85BLTO1S 受	3相	1,022,000円	539	2.19	2,518×910×1,250	280	923/1,064
	1,909	HMC-65BLTO1S 受	3相	931,000円	404	1.64	1,909×910×1,250	225	896/1,037
厚型 1,110	2,518	HMX-85BLTO1S 受	3相	1,069,000円	666	2.80	2,518×1,110×1,250	305	923/1,064
	1,909	HMX-65BLTO1S 受	3相	947,000円	500	2.10	1,909×1,110×1,250	250	896/1,037

冷凍機別置型

野菜・果物

精肉・鮮魚

日記

惣菜

冷凍食品・アイスクリーム

ワンフロン

オーダーショーケース

冷凍機内蔵型

ワインセラー

フロンフリーザー/シロッコフリーザー

ベーカリー機器

関連機器

サービス関連機器

冷凍機内蔵型

平型オープンショーケース

MF SERIES

駅や空港、サービスエリアの売店などにおすすめ。
お客様の注目を集める売場コーナー作りができます。

- 対面式の催事コーナーづくりに最適
- 排水蒸発装置標準装備で、メンテナンス性向上
- エンドでの催事販売に

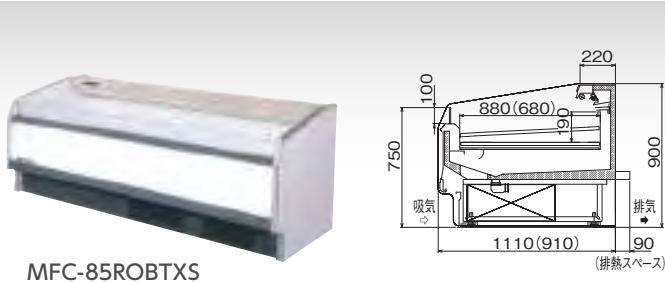

MFC-85ROBTXS

-2~+5℃

冷蔵タイプ

精肉・鮮魚 日記

奥行 (mm)	幅 (mm)	品番	電源	標準価格 (税抜)	定格内容積 (L)	冷却内容積 (L)	2020年省エネ基準達成率(%)	年間消費電力量 (kWh/年)	陳列面積 (㎡)	外形寸法 幅×奥行×高さ (mm)	製品質量 (kg)	消費電力 [安定時] (50/60Hz) (W)
薄型 910	2,518	MFC-85ROBTXS 要	3相	842,000円	252	223	92	6,041	1.66	2,518×910×900	270	1,105/1,233
	1,909	MFC-65ROBTXS 要	3相	729,000円	190	167	94	4,832	1.24	1,909×910×900	222	905/1,027
		MFC-65ROBSXS 要	単相									
厚型 1,110	2,518	MFX-85ROBTXS 要	3相	870,000円	328	289	107	6,323	2.15	2,518×1,110×900	278	1,105/1,233
	1,909	MFX-65ROBTXS 要	3相	753,000円	246	217	108	5,059	1.61	1,909×1,110×900	230	905/1,027
		MFX-65ROBSXS 要	単相									

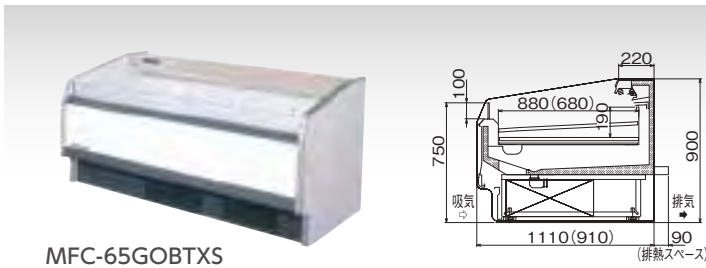

MFC-65GOBTXS



MFC-65SGFTXS

4~20℃

冷蔵タイプ

日記 惣菜

奥行 (mm)	幅 (mm)	品番	電源	標準価格 (税抜)	定格内容積 (L)	冷却内容積 (L)	2020年省エネ基準達成率(%)	年間消費電力量 (kWh/年)	陳列面積 (㎡)	外形寸法 幅×奥行×高さ (mm)	製品質量 (kg)	消費電力 (50/60Hz) (W)
薄型 910	1,909	MFC-65GOBTXS 要	3相	716,000円	190	167	58	3,624	1.24	1,909×910×900	220	905/1,027
		MFC-65GOBSXS 要	単相									
厚型 1,110	1,909	MFX-65GOBTXS 要	3相	735,000円	246	217	54	4,300	1.61	1,909×1,110×900	228	905/1,027
		MFX-65GOBSXS 要	単相									

※ 幅 2,518 mmタイプも対応可能です。

-20~-18℃

冷凍タイプ

冷凍食品

奥行 (mm)	幅 (mm)	品番	電源	標準価格 (税抜)	定格内容積 (L)	冷却内容積 (L)	2020年省エネ基準達成率(%)	年間消費電力量 (kWh/年)	陳列面積 (㎡)	外形寸法 幅×奥行×高さ (mm)	製品質量 (kg)	消費電力 (50/60Hz) (W)
薄型 910	2,518	MFC-85SGFTXS 要	3相	1,412,000円	306	304	65	12,521	2.10	2,518×910×950	295	1,968/2,033
	1,909	MFC-65SGFTXS 要	3相	1,002,000円	230	228	83	7,547	1.21	1,909×910×950	235	1,257/1,351

平型オープンショーケース

MRN SERIES

駅や空港、サービスエリアの売店などにおすすめ。
お客様の注目を集める売場コーナー作りができます。

- 100V電源でアイス温度帯まで冷却可能
- インバーター冷凍機搭載により、6尺タイプにて省エネ24%(従来機比76%)を実現(Qシリーズ)
- 排水ドレンタンク付
- LED照明標準装備
- キャスター標準装備
- 庫内ファンモーターのDC電源化による省エネ
- 巻取り式ナイトカバー搭載可能(オプション)

MRN-Q SERIES



MRN-62QWBSPS
MRN-62QWBTPS

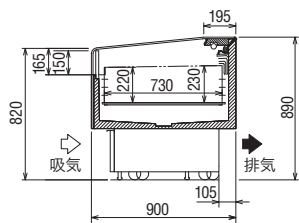

MRN-P SERIES



MRN-62PGBTPS

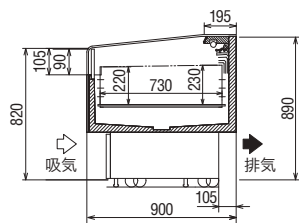

MRN-R SERIES



MRN-62RGBSPS

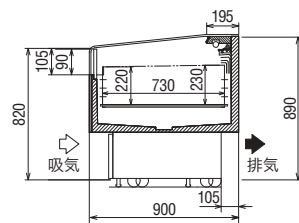

-25~15°C 冷凍/冷蔵切替タイプ

アイスクリーム 冷凍食品 精肉・鮮魚 日記 惣菜

奥行 (mm)	幅 (mm)	品番	仕様	電源	標準価格 (税抜)	定格内容積 (L)	冷却内容積 (L)	2020年省エネ基準達成率(%)	年間消費電力量 (kWh/年)	陳列面積 (㎡)	外形寸法 幅×奥行×高さ (mm)	製品質量 (kg)	消費電力 [安定時] (50/60Hz) (W)		
900	1,190	MRN-42QWBSPS	インバーター	単相	879,000円	182	197	🟢 122	5,793	0.81	1,190×900×890	145	582/582		
		MRN-42QWBTPS	インバーター	3相	879,000円										
	1,490	MRN-52QWBSPS	インバーター	単相	902,000円	233	250		🟢 110	6,961	1.03	1,490×900×890	155	604/604	
		MRN-52QWBTPS	インバーター	3相	902,000円										
	1,790	MRN-62QWBSPS	インバーター	単相	933,000円	282	304			🟢 110	7,600	1.25	1,790×900×890	170	707/707
		MRN-62QWBTPS	インバーター	3相	933,000円										

-20~15°C 冷凍/冷蔵切替タイプ

冷凍食品 精肉・鮮魚 日記 惣菜

奥行 (mm)	幅 (mm)	品番	電源	標準価格 (税抜)	定格内容積 (L)	冷却内容積 (L)	2020年省エネ基準達成率(%)	年間消費電力量 (kWh/年)	陳列面積 (㎡)	外形寸法 幅×奥行×高さ (mm)	製品質量 (kg)	消費電力 [安定時] (50/60Hz) (W)
900	1,490	MRN-52PGBTPS	3相	759,000円	233	250	🟡 78	8,596	1.03	1,490×900×890	150	1,060/1,060
	1,790	MRN-62PGBTPS	3相	775,000円	282	304	🟡 83	9,469	1.25	1,790×900×890	165	1,065/1,065

-2~20°C 冷蔵タイプ

精肉・鮮魚 日記 惣菜

奥行 (mm)	幅 (mm)	品番	電源	標準価格 (税抜)	定格内容積 (L)	冷却内容積 (L)	2020年省エネ基準達成率(%)	年間消費電力量 (kWh/年)	陳列面積 (㎡)	外形寸法 幅×奥行×高さ (mm)	製品質量 (kg)	消費電力 [安定時] (50/60Hz) (W)
900	1,190	MRN-42RGBSPS	単相	507,000円	182	197	🟢 129	3,970	0.81	1,190×900×890	120	410/410
	1,490	MRN-52RGBSPS	単相	567,000円	233	250	🟢 143	4,234	1.03	1,490×900×890	128	610/610
	1,790	MRN-62RGBSPS	単相	580,000円	282	304	🟢 159	4,420	1.25	1,790×900×890	136	615/615

冷凍機別置型

野菜・果物

精肉・鮮魚

日記

惣菜

冷凍食品・アイスクリーム

オプション

オーダーショーケース

冷凍機内蔵型

ワインセラー

フリアス・デラレー/シヨックフリーザー

ベーカリー機器

バックヤード関連機器

サービス関連機器

パティスリー用対面ショーケース

PTR・ADT SERIES

デザインと機能にこだわり、
訴求力のある売り場を演出します。

パティスリー用ショーケース

- インバーター冷凍機を採用し、定温高湿で商品を新鮮においしく保ちます。
外気条件：
温度25℃ 湿度60% 周囲風速0.2m/s以下
- 清掃しやすさを考え、扉下のレールを脱着式にし、さらに排水溝の構造にもこだわりました
- 排水処理が容易なタンクを標準装備



湿度 90%以上の高保湿*

独自の冷凍サイクル技術によって、洋菓子を新鮮に美味しく保つ定温・高湿を実現しました。

*当社基準による計測



高透過ペアガラス

洋菓子のありのままの美しさと鮮やかさを魅せるために、優れた透過性を備えたペアガラスを採用しています。



LED 照明

光源や素子の間隔にもこだわったLED照明を採用。ショーケース内の洋菓子を明るく綺麗に照らします。



エアデフ機能

夏場や店内温度環境による結露を防ぐため、常にガラス面に風を送るエアデフ機能を標準搭載。クリアな視界を確保します。

*あらゆる条件で保証できるものではありません。



PTR7530



PTR7524



PTR7518

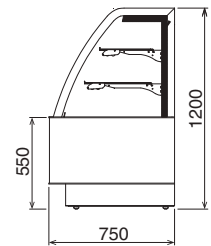

*外装は一例です。さまざまな色、シート貼りや石貼りなど対応できますので、ご相談ください。

2~4℃

パティスリー用対面ショーケース

洋菓子・デザート

幅 (mm)	品番	電源	標準価格 (税抜)	定格内容積 (L)	温度 (℃)	外形寸法 幅×奥行×高さ (mm)	製品質量 (kg)	消費電力(50/60Hz) (W)	
								単相100V	三相200V
3,000	PTR7530	単相+3相	オープン価格	748	2~4	3,000×750×1,200	420	415	640
2,400	PTR7524	単相+3相	オープン価格	593		2,400×750×1,200	360	325	520
1,800	PTR7518	単相+3相	オープン価格	438		1,800×750×1,200	280	245	420

対面ショーケース

- 全てのガラス部分は結露しにくいペアガラスを採用
- 高級感溢れる曲面ガラス仕様。曲面ガラスは商品を見る際に死角がありません
- 棚板は25mmピッチでの調整が可能。取り外しも可能です
- 外装パネルのシートはオプションで選択可能。標準は黒石目調
- 排水処理が容易なタンクを標準装備
- キャスター仕様(φ100)可能(オプション：高さ1,240mm)



ADT-61GTNS2S

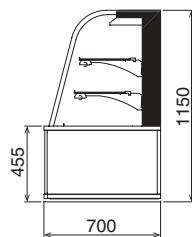

排水処理用タンク

3~15℃

対面ショーケース

デザート

日記

惣菜

幅 (mm)	品番	電源	標準価格 (税抜)	定格内容積 (L)	温度 (℃)	外形寸法 幅×奥行×高さ (mm)	製品質量 (kg)	消費電力 (50/60Hz) (W)
1,800	ADT-61GTNS2S	単相	1,500,000円	419	3~15	1,800×700×1,150	268	1,030/1,084
1,500	ADT-51GTNS2S	単相	1,425,000円	346		1,500×700×1,150	240	

大型リーチインショーケース

MG SERIES

連結して使用できるので統一感の高い
店舗空間を演出できます。

- 冷凍機別置型と同等の業界最大級の庫内有効内容積
- ビットレス・排水設備不要
- 扉ハンドルは抗菌仕様
- 冷媒配管工事不要
- 排水蒸発装置付
- インバーター冷凍機内蔵型

※冷凍機別置型リーチインショーケースはP.34に掲載しています。

別置型多段オープンショーケースをMGシリーズに入替えると約58%省エネ

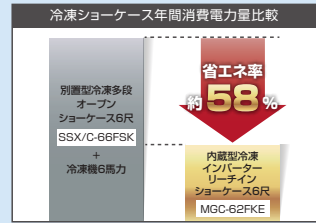

※売場面積80坪モデル店舗での試算365日12時間営業(夜間:照明OFF)



MGC-62FKEN5R

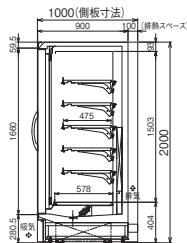
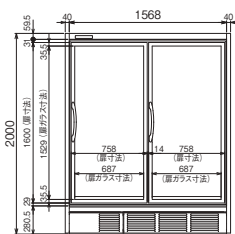

MGC-82FKVN5R

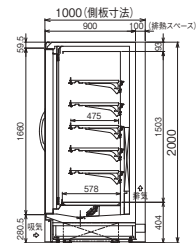
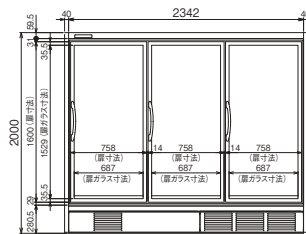

-20±2°C

冷凍タイプ

アイスクリーム 冷凍食品

奥行 (mm)	品番	電源	標準価格 (税抜)	定格内容積 (L)	外形寸法 幅×奥行×高さ (mm)	製品質量 (kg)	消費電力(50/60Hz)			
							単相 200V		三相 200V	
							冷却時(W)	霜取時(W)	冷却時(W)	霜取時(W)
1,000	MGC-62FKEN5R	単相200V+3相	2,084,000円	1328	1,568+(40×2)×1,000×2,000	310	690/690	—	1884/1884	1924/1924
	MGC-82FKVN5R	単相200V+3相	2,652,000円	1984	2,342+(40×2)×1,000×2,000	460	1026/1026	—	2383/2383	2900/2900

※MGシリーズのコンセントプラグはオプションです。



MGK-52FKEP5R

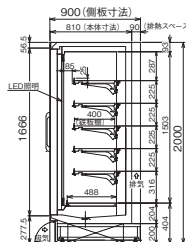
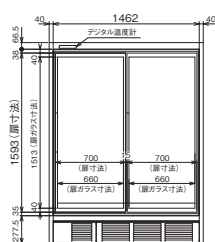

MGK-72FKVP5R

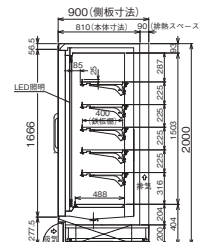
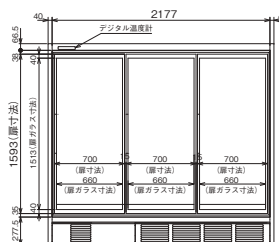

-20±2°C

冷凍タイプ

アイスクリーム 冷凍食品

奥行 (mm)	品番	電源	標準価格 (税抜)	定格内容積 (L)	外形寸法 幅×奥行×高さ (mm)	製品質量 (kg)	消費電力(50/60Hz)			
							単相 100V		三相 200V	
							冷却時(W)	霜取時(W)	冷却時(W)	霜取時(W)
900	MGK-52FKEP5R	単相100V+3相	2,084,000円	1040	1,462+(40×2)×900×2,000	290	664/664	—	1015/1015	1916/1916
	MGK-72FKVP5R	単相100V+3相	2,652,000円	1557	2,177+(40×2)×900×2,000	430	979/979	—	2375/2375	2882/2882

※MGシリーズのコンセントプラグはオプションです。

リーチインショーケース

MRS・MRF SERIES

美しく商品を魅せるように
デザインを一新。売場の
雰囲気を上品に演出します。



- DCC方式^{*1}を採用し、2基の圧縮機の容量制御によりインバーター制御を上回る^{*2}省エネ運転を実現
*1: DCC方式とは、Dual Comp Controlの略(幅600mm、1,200mmの冷蔵タイプを除く) *2: 当社比
- 排水皿を冷凍機下部に設備しているの、排水設備は不要
(排水量が多い場合は、排水皿を外して排水を捨てる必要があります)
- 防露ヒーター付ガラス扉採用により、結露を抑制
- 静音化を実現 ● LED照明標準装備

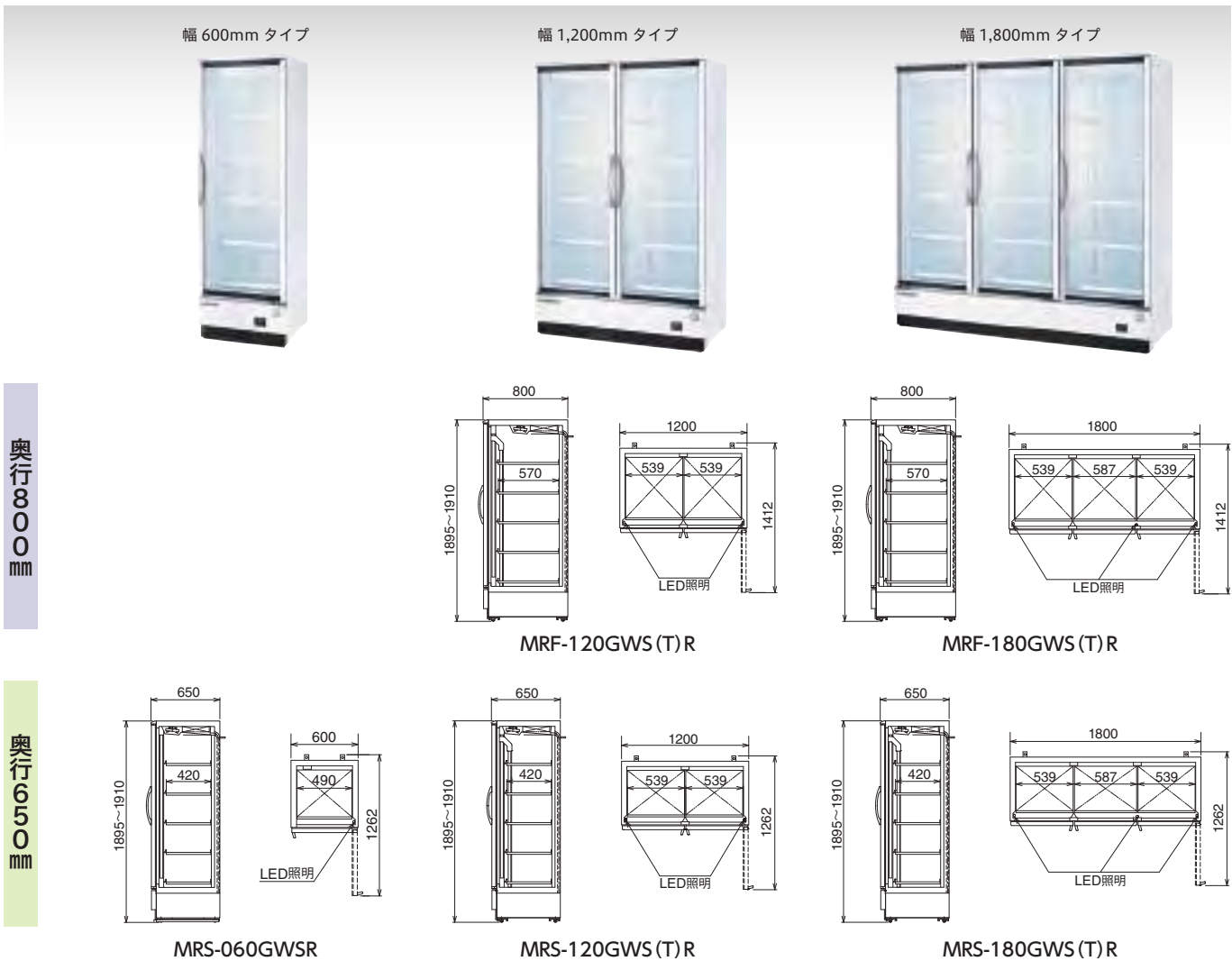
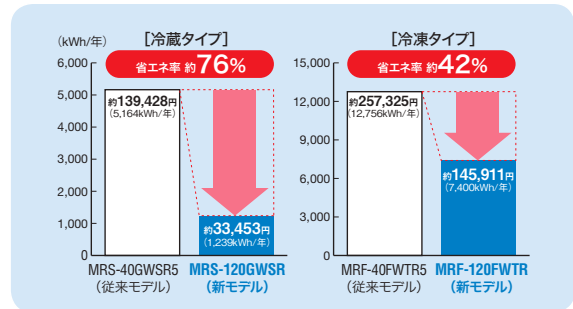

奥行 (mm)	幅 (mm)	品番	電源	標準価格 (税抜)	定格内容積 (L)	冷却内容積 (L)	2020年省エネ基準達成率(%)	年間消費電力量 (kWh/年)	外形寸法 幅×奥行×高さ (mm)	製品質量 (kg)	消費電力(50/60Hz)			
											単相 100V		三相 200V	
											冷却時(W)	霜取時(W)	冷却時(W)	霜取時(W)
薄型	650	MRS-060GWSR	単相	694,000円	297	398	116	915	600×650×1,900	110	460/460	185	-	-
厚型	800	MRF-120GWSR 要	単相	1,151,000円	908	1,125	192	1,410	1,200×800×1,900	185	695/735	359	-	-
		MRF-120GWTR 要	単相+3相	1,151,000円	188	1,444	325/370	300/335			0			
		MRS-120GWSR	単相	1,045,000円	209	1,239	695/735	-			-			
薄型	650	MRS-120GWTR	単相+3相	1,065,000円	662	874	178	1,448	1,200×650×1,900	165	325/370	359	300/335	0
厚型	800	MRF-180GWSR 要 DCC	単相	1,501,000円	1,428	1,754	211	2,065	1,800×800×1,900	255	1,035/1,080	535	-	-
		MRF-180GWTR 要 DCC	単相+3相	1,501,000円	198	2,200	620/620	435/540			0			
		MRS-180GWSR 要 DCC	単相	1,335,000円	205	2,032	1,035/1,080	-			-			
薄型	650	MRS-180GWTR DCC	単相+3相	1,335,000円	1,044	1,367	190	2,195	1,800×650×1,900	235	620/620	535	435/540	0

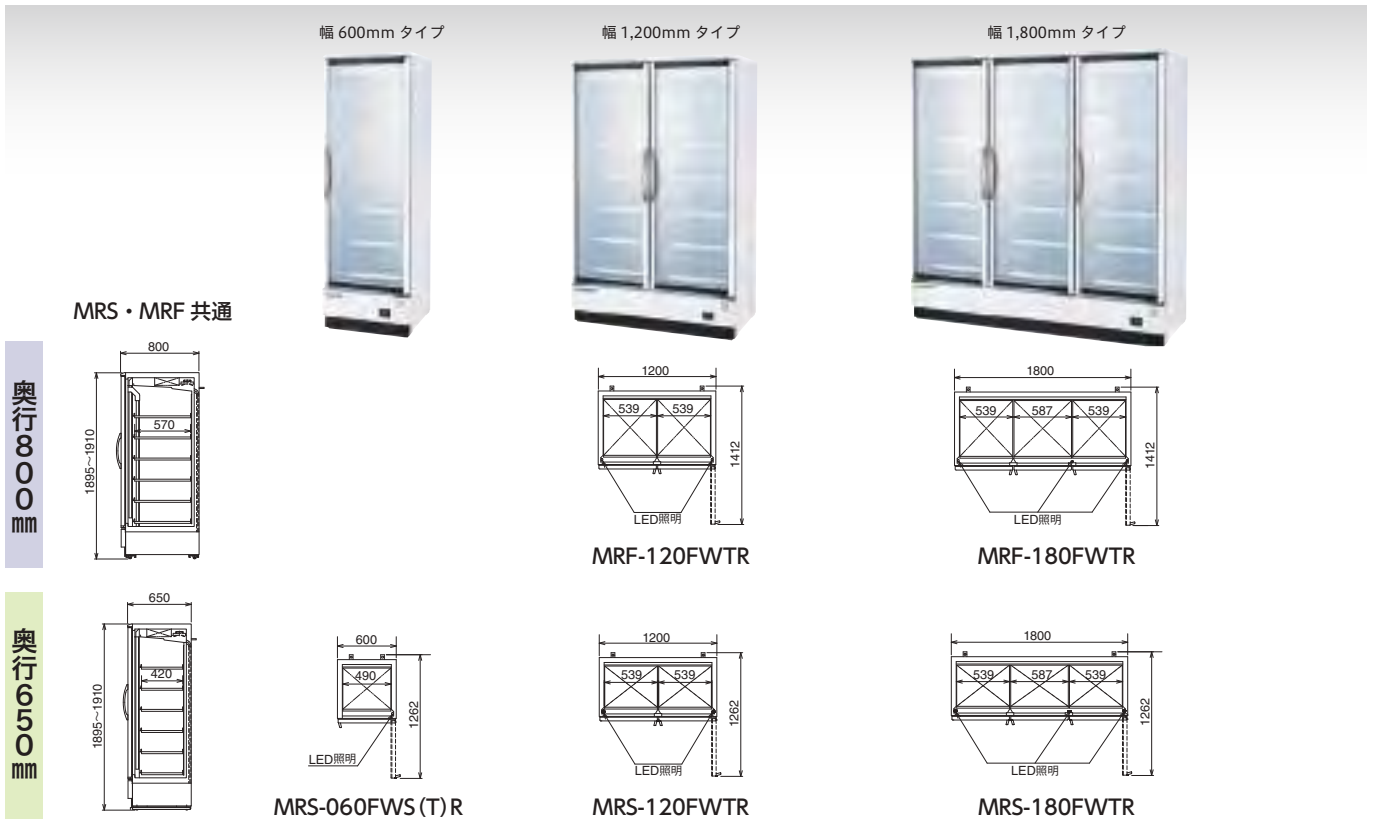

冷凍機別置型

野菜・果物

精肉・鮮魚

日記

惣菜

冷凍食品・アイスクリーム

オーション

オーダーショーケース

冷凍機内蔵型

ワインセラー

フロンティア/シヨックフリーザー

ベーカリー機器

関連機器

サービス関連機器

-20℃以下 冷凍タイプ アイスクリーム 冷凍食品

奥行 (mm)	幅 (mm)	品番	電源	標準価格 (税抜)	定格内容積 (L)	冷却内容積 (L)	2020年省エネ基準達成率 (%)	年間消費電力量 (kWh/年)	外形寸法 幅×奥行×高さ (mm)	製品質量 (kg)	消費電力(50/60Hz)			
											単相 100V		三相 200V	
											冷却時(W)	霜取時(W)	冷却時(W)	霜取時(W)
薄型 650	600	MRS-060FWSR 受 DCC	単相	805,000円	290	393	179	3,744	600×650×1,900	125	825/825	667	-	-
		MRS-060FWTR 受 DCC	単相+3相	805,000円							255/255	267	420/490	400
厚型 800	1,200	MRF-120FWTR 受 DCC	単相+3相	1,511,000円	879	1,095	132	7,400	1,200×800×1,900	250	470/480	537	1,070/1,060	900
		MRS-120FWTR 受 DCC	単相+3相	1,450,000円	646	859	127	7,576	1,200×650×1,900	220	470/480		1,070/1,060	900
厚型 800	1,800	MRF-180FWTR 受 DCC	単相+3相	1,989,000円	1,364	1,693	132	9,705	1,800×800×1,900	330	700/700	838	1,370/1,345	1,350
		MRS-180FWTR 受 DCC	単相+3相	1,911,000円	1,001	1,325	131	9,575	1,800×650×1,900	300	700/700		1,370/1,345	1,350

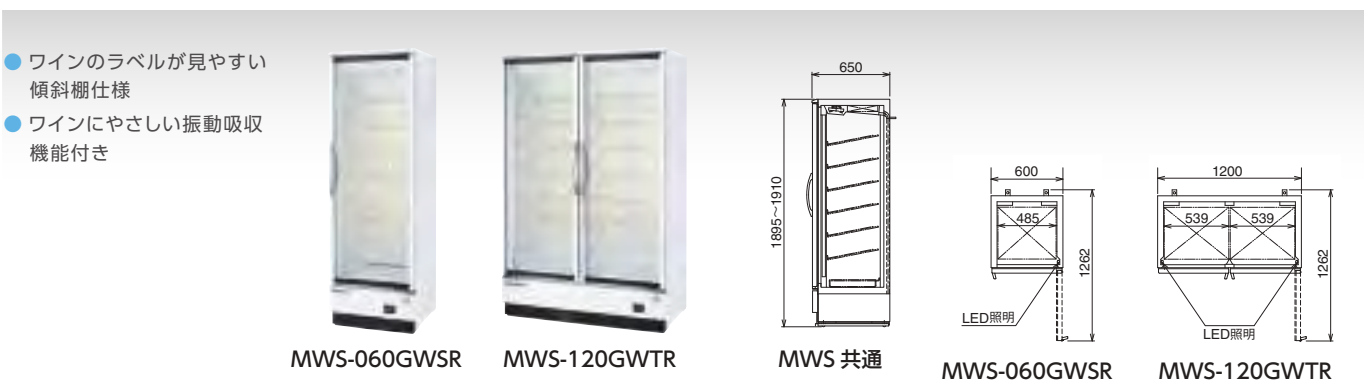

- ワインのラベルが見やすい傾斜棚仕様
- ワインにやさしい振動吸収機能付き

5~20℃ ワイン専用リーチインショーケース ワイン

奥行 (mm)	幅 (mm)	品番	電源	標準価格 (税抜)	定格内容積 (L)	外形寸法 幅×奥行×高さ (mm)	製品質量 (kg)	消費電力(50/60Hz)				収容本数 (本)
								単相 100V		三相 200V		
								冷却時(W)	霜取時(W)	冷却時(W)	霜取時(W)	
薄型 650	600	MWS-060GWSR 受	単相	809,000円	297	600×650×1,900	110	360/360	81	-	-	36
	1,200	MWS-120GWTR 受	単相+3相	1,206,000円	662	1,200×650×1,900	180	120/165	152	300/335	0	72

※ 輸入ワイン、高級ワインについてはラベル保護のためセロファンなどでラップして陳列されることをおすすめします。 ※ 棚は直径 80mm 以下のボトルに適するようになっています。



至福のひとつのために理想的なワイン保存環境を。



ロングフレッシュシリーズは日本で製造されています。日本には表情豊かな四季があり、寒暖差や湿度はこの国独自のものです。徹底した品質管理のもと日本の気候に適したワインセラーをお届けしています。

しっとりひんやりとしたカーヴの再現を可能にしたロングフレッシュの加湿循環方式

上部の通気孔から新しい空気を吸入し、庫内を循環して下部通気孔から排出させる「空気交換システム」により、庫内の空気をリフレッシュ。庫内に吸入された空気中の水分は結露に変わり、冷却器に付着します。落ちた水分は冷却器の下に設置された水受けに。庫内の空気が冷却器を通過することで加湿され、さらに水受け内の水は風によって蒸発します。この「加湿循環方式」によって、保湿剤等の力をかりずに、まるでカーヴ内のような安定した湿度を維持できるのです。



安定した温度管理で湿度もキープ

温度と湿度は関係しているため、高湿度を維持するためには、まず安定した温度制御が必要です。ロングフレッシュは、冷却効率の優れたコンプレッサー式に加え、ファンで冷気を循環させて庫内の温度を均一化します。



現在の温度がわかるLED式温度表示

梅雨時や夏期等で庫内湿度の過昇を防ぐ湿度調節スイッチ

庫内を両サイドから照らすLEDによる演出効果



庫内両サイドから縦に配置された暖色LEDがワインボトルを美しくライトアップし、華やかな印象になります。存在感のあるインテリアとしても楽しめます。

ディスプレイ効果を高めるリバーシブルラック

ワインのラベルが見やすく、ディスプレイとしても見栄えのするよう、ガイドレール上のフックの調整と標準装備の棚を前後反転することで傾斜ラックとして使用できます。また、従来品よりもより傾斜角度をつけることが可能となり、ディスプレイ効果が向上しました。

平棚ラック

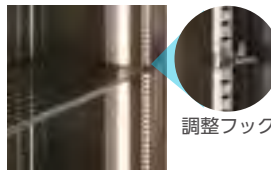

傾斜ラック



棚板の傾斜角度は約2~20度までの間で9段階に変えることができます。

※傾斜ラックとして使用時は収納本数が減ります。

6~20°C

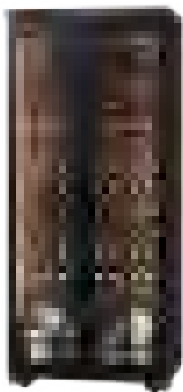

ST-408FGII (WK)

6~20°C

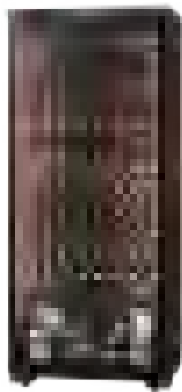

ST-408G (WK), ST-408GL (WK)

6~20°C



ST-408 (WK), ST-408L (WK)

6~20°C



ST-308G (WK), ST-308GL (WK)

収容本数	奥行	品番	仕様	電源	外径寸法	定格内容積	製品質量	標準価格
120本	575mm	ST-408FGII (WK)	ウッドブラウン	単相	W750 × D575 × H1,760mm	402L	123kg	オープン価格
		ST-408G (WK)	ウッドブラウン	単相		404L	114kg	オープン価格
		ST-408 (WK)	ウッドブラウン	単相		386L	110kg	オープン価格
		ST-408GL (WK)	ウッドブラウン、右把手仕様	単相		404L	114kg	オープン価格
		ST-408L (WK)	ウッドブラウン、右把手仕様	単相		404L	114kg	オープン価格
90本		ST-308G (WK)	ウッドブラウン	単相	W595 × D575 × H1,760mm	310L	101kg	オープン価格
		ST-308GL (WK)	ウッドブラウン、右把手仕様	単相		310L	101kg	オープン価格

※収容本数が26本、36本、54本、70本、77本、111本、122本タイプもございます。

惣菜厨房の時短・省人化の必需品!

ブラストチラーはアツアツの調理品の粗熱取りや急速冷却・凍結をするための機器です。

ブラストチラーの特長

吸込み循環方式による優れた冷却性能

吸込み循環型の冷却方式を採用している為、庫内の冷却ムラを抑制。部分凍結や食材の乾燥を抑えながら、すばやく冷やすことができます。

庫内温度は、-40℃まで設定することが可能です。(QXF-005BC5、QFP-005BCは-20℃までです。)

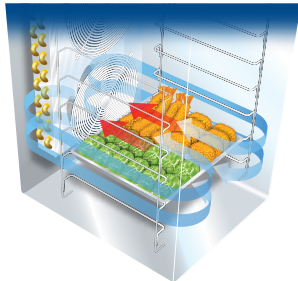

3つの冷却モードと運転制御方式

3つの冷却モード「予冷」「チル」「ショックフリーズ」と運転制御の組み合わせで、あらゆる食品や料理の冷却に対応します。運転制御方式は「芯温運転」「タイマー運転」「冷風運転」に切り替え可能です。

芯温運転

芯温が設定温度になるまで冷却し、その後保冷します。

タイマー運転

タイマーの設定時間だけ冷却し、その後保冷します。

冷風運転

庫内温度が設定温度になるまで冷却し、その後保冷します。

ブラストチラー100V

1/1ホテルパン5枚収納

QXF-005BC5 単相100V

内装ステンレス鋼板
外形寸法：W700×D700×H850mm
製品質量：100kg
圧縮機公称出力：600W
消費電力：(冷却時) 877/855W (50/60Hz)
(霜取時) 512/512W (50/60Hz)
有効内容積：87L
※芯温計・ストレート型標準装備(1本)
※ホテルパンはオプションです。
※庫内設定温度は-20℃までです。

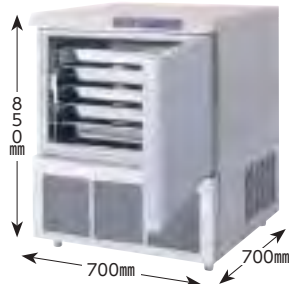

自動洗浄タイプもラインナップ

庫内清掃作業いらずの自動洗浄機能付タイプです。調理終了後、庫内に専用洗浄剤を投入し、クリーニングボタンを押すだけで、庫内はもちろん、冷却箱内の蒸発器も洗浄し、すすぎから乾燥までを自動で行います。乾燥工程では庫内を80℃まで昇温させます。しっかり乾燥させ、より衛生的な状態を保つことができます。

1日あたりの清掃作業時間

1/6に短縮(当社比)

〔 手動洗浄作業：約30分
自動洗浄の作業時間：約5分 〕

※当社調べ、12枚収納タイプの場合



自動洗浄ブラストチラー用洗浄剤 付属(2Lボトル1個)

※洗浄剤は必ず専用のものをご使用ください。

ブラストチラー/ショックフリーザー12型

庫内自動洗浄機能付タイプ
1/1ホテルパン12枚収納

受注生産

QXC-012SFLV2 三相200V

(ホテルパン縦差しタイプ)
内装ステンレス鋼板
外形寸法：W840×D880(932)×H2,062mm
製品質量：250kg
圧縮機公称出力：2,200W
消費電力：(冷却時) 1,785/1,895W (50/60Hz)
(霜取時) 1,272/1,272W (50/60Hz)
有効内容積：286L
※ヒーター付芯温計・ストレート型標準装備(1本)
※専用洗浄剤(2Lボトル入り)1個付属
※ホテルパンはオプションです。
※給排水の設備が必要です。



ブラストチラー/ショックフリーザー6型ヨコ

1/1ホテルパン6枚収納

奥行750mm

上部スチコン設置可能タイプ

QXF-006SFLT2 三相200V

内装ステンレス鋼板
外形寸法：W1,200×D750(802)×H800mm
製品質量：145kg
圧縮機公称出力：1,100W
消費電力：(冷却時) 925/975W (50/60Hz)
(霜取時) 636/636W (50/60Hz)
有効内容積：147L
※ヒーター付芯温計・ストレート型標準装備(1本)
※ホテルパンはオプションです。



ブラストチラー/ショックフリーザー

冷凍機(インバーター)別置型

受注生産

1/1ホテルパン40枚収納

QXC-040SFKS

内装ステンレス鋼板 カート仕様

受注生産

1/1ホテルパン20枚収納

QXC-020SFKS

内装ステンレス鋼板 ホテルパン横差し仕様
外形寸法：W1,290×D940(1,061)×H2,250mm
製品質量：320kg
圧縮機公称出力：4.5kW(別置式)
消費電力：(冷却時) 285/285W (50/60Hz)
(霜取時) 2,527/2,527W (50/60Hz)
有効内容積：864L
※ヒーター付芯温計・ストレート型標準装備(2本)
※カート・ホテルパンはオプションです。
※使用するカートにより寸法が異なります。



冷蔵(R-410A)

冷凍機別置型

野菜・果物

精肉・鮮魚

日記

惣菜

冷凍品
アイスリーム

ワンシュー
アイス

オーダー
ショーケース

冷凍機内蔵型

ワンペーパー

ブラストチラー
ショックフリーザー

ベーカリー機器

関連機器
バックヤード

サービス関連機器

ベーカリーは今や生鮮品! 食品スーパーにおける必須コーナーです。

食品スーパーの生鮮品といえば、青果・精肉・鮮魚ですが、そこに惣菜・パンを加えて生鮮5品が常識化しています。生鮮品である以上、焼立てが大原則。

フクシマガリレイは最小限の投資とスペース、人員で運営できるベーカリーコーナーをご提案します。

これからのインストアベーカリー

TYPE 1 セントラルキッチンから、サテライト店への配送

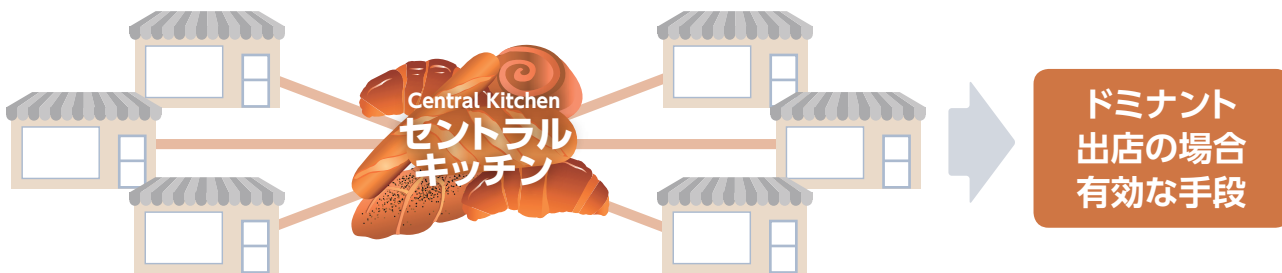

TYPE 2 ベーカリーの導入

冷凍パン生地を使用(ベイクオフ)した方法



ミニマムベーカリーの考え方 を導入

WHAT'S MINIMUM BAKERY

ミニマムベーカリーとは：
平時のベーカリー売上を想定し、その需要に対して、ミニマム(最小の)機器設備で賄う考え方。

ミニマムの設備でこまめに焼成

常に売場に焼立てパンが並ぶ

焼上げは、
1日4回以上とする

完売=商品がなくなる

生活者(消費者)の支持を得る

TYPE 3 地元有名ベーカリーとのコラボ

有名ベーカリーとのコラボで本格的なベーカリーを導入

食品メーカー

資金負担はあるが
集客力アップにつながる

有名ベーカリー

ノウハウや人材はあるが
資金がない

有名ベーカリーとのコラボ

効率化と
品質
安定性

・ドゥコンディショナーの活用

・高湿度生地保管や冷蔵発酵庫の活用
(超鮮度高湿度庫の活用)

インスタベーカリーの必要性

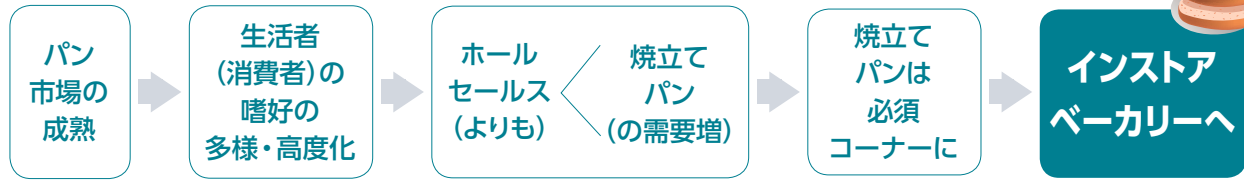

ミニマムベーカリーの機器設備例

日商4.5~6万円タイプ



受注生産
QBD-208DCLS2 単相100V
 小型ドゥコンディショナー
 (2室独立制御タイプ)
 外形寸法: W700×D800×
 H1,063mm
 性能: 温度-15℃~40℃、
 湿度60%~90%
 消費電力: (冷却時) 287/304W
 (50/60Hz) (加熱時)
 680/734W (50/60Hz)
 収容能力: 6取天板(フランス天板)
 65mmピッチ4枚×2室
BDD-208LS 近日発売



LCC-120RE 単相100V
 ヨコ型冷蔵庫
 外形寸法: W1,200×D600×
 H800mm
 性能: -5℃~10℃
 有効内容積: 239L



NWC-F 三相200V
 デッキオープン
 外形寸法: W500×D390×H515mm
 消費電力: 2,700W (50/60Hz)
 収容能力: 6取天板1枚差

GRD-062FM 単相100V
 タテ型冷凍庫 近日発売
 外形寸法: W610×D800×H1,950mm
 性能: -20℃以下
 有効内容積: 504L



レイアウト例

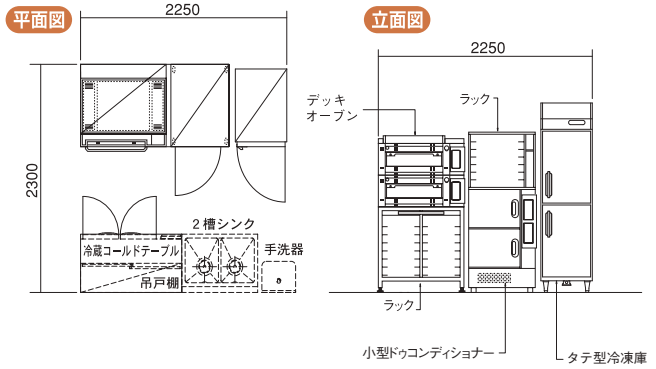

日商8~10万円タイプ

BDX-218LT 三相200V
 ドゥコンディショナー 近日発売
 (2室独立タイプ)
 外形寸法: W620×D950(1014)×
 H1,904mm
 性能: 温度-15℃~40℃、
 湿度60%~90%
 収容能力: 6取天板(フランス天板)
 75mmピッチ9段2室
 上室9枚・下室9枚



GRD-124FMD 近日発売
 タテ型冷凍庫
 外形寸法: W1,200×D800×H1,950mm
 性能: 温度-20℃以下
 有効内容積: 1,082L



MC-FIR4-3W 三相200V
 デッキオープン
 外形寸法: W1,765×D1,240×
 H1,875mm
 消費電力: 21KW (50/60Hz)
 収容能力: 6取天板4枚差×3段
 (計12枚)

GQD-060WM(改) 単相100V
 高湿度リターダー(2室独立タイプ) 近日発売
 外形寸法: W610×D800×H1,950mm
 性能: 温度0℃~15℃
 収容能力: 6取天板又はフランス天板9枚×2室



レイアウト例

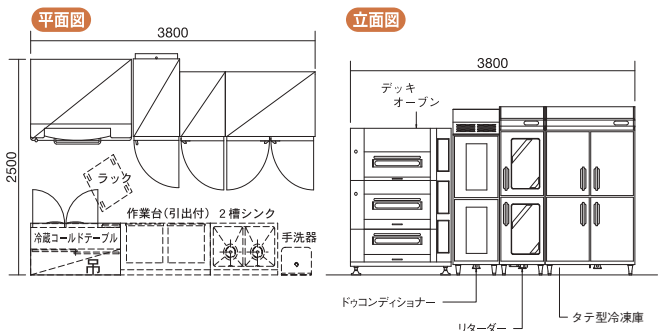

冷凍機別置型
 野菜・果物
 精肉・鮮魚
 日記
 惣菜
 冷凍食品・
 アイスクリーム
 オフショ
 ン
 ショーカー
 ケース
 冷凍機内蔵型
 ワインセラー
 フラスケター/
 ショックフリーザー
 ベーカリー機器
 関連機器
 バックヤード
 サービス関連機器

ステップ運転機能付解凍庫

食品の解凍を手間をかけずに高品質に

- 解凍庫に冷蔵室や粗熱取り機能を備えた便利なシリーズです。
- 解凍室は2ステップの設定ができ、解凍後は保冷库となります。
- 庫内ファンが防水仕様となっています。またトレイ受皿や棚柱も簡単に取り外す事ができ、すぐれた清掃性を実現。
- 壁面冷却方式を採用し、安定した解凍の品質を実現。



解凍運転：2～25℃ 保冷運転：0～10℃ 粗熱取り運転：2～20℃

受注生産

QDD-08LDMD 三相200V

(上室 解凍&粗熱取り/下室 解凍)
外形寸法：W755×D800×H1,950mm
製品質量：155kg
消費電力：(冷却時)725/802W(50/60Hz)
(昇温時)2,616W(50/60Hz)
有効内容積：上室235L 下室232L
※トレイ(W450×D650×H25mm)はオプション。

受注生産

QDD-08DDMD 三相200V

(上室 解凍/下室 解凍)
外形寸法：W755×D800×H1,950mm
製品質量：135kg
消費電力：(冷却時)438/484W(50/60Hz)
(昇温時)2,616W(50/60Hz)
有効内容積：上室235L 下室232L
※トレイ(W450×D650×H25mm)はオプション。

2ステップで高品質解凍

食材の品質劣化が発生しない温度までは高温解凍ですばやく解凍を行い、表面温度が上昇した時点で低温解凍に切替えて解凍することで品質劣化を防止し、短時間での解凍が可能です。解凍後は自動的に保冷モードに移行します。



QDW-09DMT 単相100V

(横型タイプ)
外形寸法：W900×D750×H800mm
製品質量：80kg
消費電力：(冷却時)155/161W(50/60Hz)
(昇温時)1,068W(50/60Hz)
※1/1 ホテルパン付

解凍運転：2～25℃ 保冷運転：0～10℃ 庫内乾燥モード：50℃

QDD-08LDMD
QDD-08DDMD

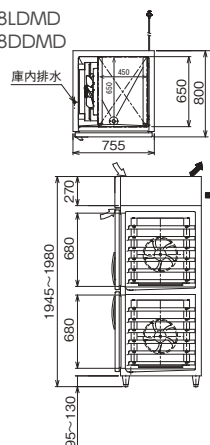

QDW-09DMT

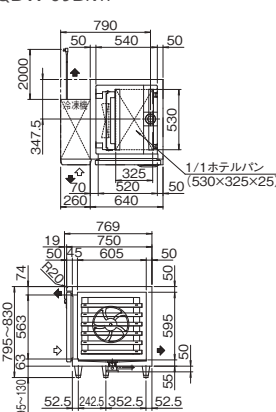

高湿度空気解凍 クリーン解凍機

2年間の無償保守点検契約付

大量の冷凍食材の高品質解凍を実現

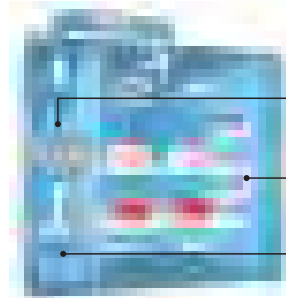

クリーン解凍機の構造

- 独自の目皿塔方式により、庫内空気を洗浄・加湿
- 高湿度で低温、クリーンな空気が庫内に循環
- タンク内の水は運転毎に排水するのでいつも清潔

受注生産

QDM-130CM6 三相200V

外形寸法：W1,300×D798(848)×H1,920(2,060)mm
庫内温度設定範囲：-15～30℃ 庫内湿度90%以上
消費電力：(冷却時)761/817W(50/60Hz)
(加熱時)3,270/3,340W(50/60Hz)
製品質量：320kg
1回当り処理量目安：100kg(1日最大300kg)
※クリーン解凍機は、日本軽金属(株)との共同開発商品です。
※給排水の設備が必要です。



低温乾燥庫

2年間の無償保守点検契約付

自家製干物などの食品の乾燥加工に！！

スーパーマーケット・水産加工場・居酒屋・惣菜店 などに

光触媒脱臭装置の標準装備で臭い移り防止

低温乾燥庫とは

鮮魚等の食材を低温に保ち、庫内の食材を均一に早く乾燥加工を行う専用の加工機。冷蔵状態で庫内の食材を乾燥させるため、菌の増殖を抑制し均一に乾燥します。

簡単！

店内
手作り！

タイマー
運転可能！

受注生産

QLD-080DM 単相100V

外形寸法：W770×D800×H890mm
使用温度帯：乾燥運転3～10℃
保冷運転3℃固定
消費電力：(冷却時)905/918W(50/60Hz)
(霜取時)527/630W(50/60Hz)
収容能力：棚網(W468×D454mm)7段
製品質量：95kg



FEクリーン水で安全、安心 電解次亜水が高い殺菌・除菌効果を発揮

FEクリーン水とは、食塩水を無隔膜で電気分解することによって得られる次亜塩素酸ナトリウムを主成分とする弱アルカリ性の水溶液です。厚生労働省より、食品添加物である「次亜塩素酸ナトリウム」の希釈液と同等であるとの通達も出ており、食品の殺菌・洗浄に使用できます。

強力な除菌効果

野菜や肉・魚などの殺菌、調理器具や加工機械に付着した細菌を洗浄・除菌します。



食材を傷めない

pHがほぼ中性(弱アルカリ性)で食材への影響が少なく、殺菌後のすすぎが簡単です。



人と環境に優しい

低濃度での使用時は、pHがほぼ中性で、手荒れの心配も少なく、原料は水と食塩なので、環境にも優しい殺菌水です。



汚れやニオイも除去

ニオイのもととなる汚れや雑菌を除去することで、消臭効果を発揮、ホースを付けて床・排水溝などにも使用すると効果的です。

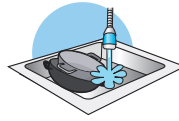

電解次亜水生成装置 (FE クリーン水)

HACCP対応

簡単設置タイプ

▼設置イメージ
(左) 切替コック
(中) 本体
(右) 食塩水タンク



FES-08S 単相100V

外形寸法：本体 W250×D110×H335 (310) mm
食塩水タンク W160×D160×H244mm
※ () は壁取付時
製品質量：本体 約5.0kg
食塩水タンク 約0.5kg (空質量)

消費電力：75/75W
生成水：pH7.5以上

	有効塩素濃度	生成量
生成水	40ppm	8L/min
	50ppm	6L/min
	100ppm	2.4L/min
	200ppm	1.2L/min

配管工事が不要

水道蛇口に取り付けるだけなので、お客様でも容易に取付けや移設ができます。

水道水／電解水の切替え可能

切替コック(電解水、水道水)付属のため、1つの水栓ですすぎ工程まで行うことができます。普段はそのまま水道水を使用できるため、既存の設備に導入しやすい製品です。

アンダーカウンタータイプ



FES-12L 単相100V

外形寸法：本体 W250×D210×H320mm
食塩水タンク W160×D160×H244mm
製品質量：本体 約10kg
食塩水タンク 約0.7kg (空質量)
消費電力：250/260W

最大生成量12.5L/分

高い生成能力で40ppm時に12.5L/分の供給ができます。塩素濃度4段階設定可能。

複数の蛇口が取付可能

同時に使用しなければ、何ヶ所蛇口を取付けても生成水量が確保できます。

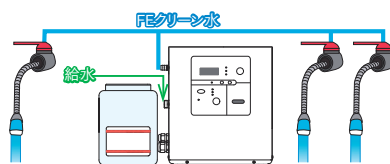

便利な専用手動水栓 (オプション)

オプションの専用手動水栓を取付けることにより耐久性がアップします。



オールインワンタイプ



受注生産

FE-1U-10000 単相100V

外形寸法：W1,000×D600×H1,790mm
製品質量：150kg (空質量)
満水時 約300kg
消費電力：500W

	塩素濃度	日生成量
生成水	40ppm	10000L
	80ppm	5000L
	100ppm	4000L
	200ppm	2000L

貯水タンク不要！ 省スペースで大量の殺菌水が生成可能！

40～200ppmを調整可能。
40ppmで1日約10トンの供給！

最大生成量 **10000L/日**

逆浸透膜ろ過システム (ROシステム) とは?

超微細な孔を無数にもった人工の半透膜によって、様々な物質が溶け込んでいる水溶液の中から、水の分子を選択して透過させる最先端の浄化システム。その孔はバクテリアやウイルスよりも小さく、私たちの体に優しい「より安全な水」を生み出します。

RO水は、食材の味を活かす調理水に最適です!

RO水のメリット

RO水だからいつも安心

私たちの体によくない不純物などはもちろん、発ガン性物質といわれるトリハロメタンも最大限に除去。薬を飲む時、赤ちゃんのミルクや離乳食にも安心して使用できます。

種類	逆浸透膜 (RO水)	アルカリイオン水	電子水	天然石水
技術	マイクロフィルター・高純度活性炭・逆浸透膜	不織布フィルター・一般活性炭・その他	炭・その他	マイクロフィルター・布フィルター・活性炭・天然石
除去項目				
塩素・カルキ臭	○	○	△	○
カビ臭	○	○	△	○
細菌・ウイルス	○	△	×	△
鉄粉・鉛	○	△	×	△
トリハロメタン	○	△	×	△
環境ホルモン	○	×	×	×
水銀・カドミウム	○	×	×	×
ダイオキシン類	○	×	×	×
硝酸性窒素	○	×	×	×

RO水でもっと美味しく

素材本来の味を引き出してくれるRO水は、調理にもぴったり。ダシやご飯、煮炊き物もおいしく仕上がりに、ビタミンや栄養素もそのまま健康的です。また、コーヒーや紅茶、ウィスキーや焼酎を割る水としても重宝します。

白飯食べ比べアンケート結果

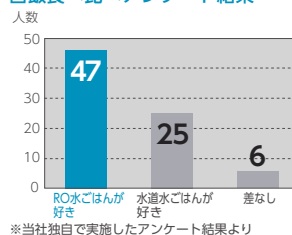

かつお節だしのアミノ酸量の比較

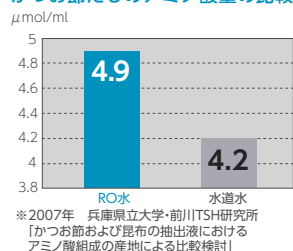

ご飯がふっくら
炊きあがります

素材の美味しさを
引き出します!

味と香りが
違います

業務用RO水生成装置

小型タイプ



受注生産
ROKS-01 単相100V
外形寸法: W322 × D354 × H366mm
製品質量: 24kg (貯水時 28kg)
消費電力: 42/45W (50/60Hz)
RO水造水能力: 毎分0.6L (25℃時)
ROタンク容量: 約4L



受注生産
ROKL-01
外形寸法: W420 × D600 × H800mm
製品質量: 50kg (貯水時 80kg)
RO水造水能力: 毎分0.6L (25℃時)
ROタンク容量: 約30L



受注生産
ROKL-03 単相100V
外形寸法: W300 × D600 × H800mm
製品質量: 80kg
消費電力: 540W (50Hz) / 680W (60Hz)
RO水造水能力: 毎分2.5L (50Hz) / 2.7L (60Hz)

縦型タイプ



受注生産
ROKH-08T 単相100V
外形寸法: W600 × D600 × H1,800mm
製品質量: 145kg (貯水時 180kg)
消費電力: 待機時 20W
浄水時 900W
RO水造水能力: 毎分6L (25℃時)



受注生産
ROKH-16 単相100V
外形寸法: W600 × D600 × H1,800mm
製品質量: 300kg
消費電力: 待機時 85W
浄水時 720W
RO水造水能力: 毎分10L (25℃時)

独自のしっかりサポート 水質安全保証契約

毎月の水質検査、4ヶ月に一度の細菌検査に加え、毎年公的機関による検査を行い、内容や結果をデータで管理。定期的にフィルターを交換し、安全と安心をサポートします。いつも「安全な水」をお届けするためには、この契約を結ぶことが必要です。(一部機種除く)

S ネット24

S ネット24対応でより安心

遠隔監視サービスネットシステム「S ネット24」に対応。機器の異常を電話やE-mail、FAXで通知したり、状況に合わせてリアルタイムでメンテナンスを行うなど、24時間安心をお届けします。(一部機種除く)

オプション



お客さま満足のサービス

RO水自動販売機

RO水自動販売機は、人を集め、お客様との新しいつながりを生み出します。



スリム型
1口給水
タイプ



ROVM-08SFR

受注生産

ROVM-08SFR 単相100V
(無料タイプ)

ROVM-08SCD 単相100V
(カードタイプ)

外形寸法：W600×D600×
H1,790mm
製品質量：250kg
RO水造水能力：毎分6L (25℃時)
給水時消費電力：845/845W
(50/60Hz)



2口給水
タイプ



ROVM-16WFR

受注生産

ROVM-16WFR 単相100V
(無料タイプ)

ROVM-16WCD 単相100V
(カードタイプ)

外形寸法：W1,000×D600×
H1,790mm
製品質量：400kg
RO水造水能力：毎分5L×2 (25℃時)
給水時消費電力：1,050/1,050W
(50/60Hz)

冷蔵コールドロッカー(コイン式)

光プラズマ脱臭装置標準装備

リターン式



受注生産

HPM-8RR9 単相100V
コールドロッカー (100円硬貨使用)

HPM-8RR9-5 単相100V
コールドロッカー (500円硬貨使用)

庫内温度：2～12℃
外形寸法：W1,000×D544 (569)
×H1,815mm
有効内容積：36L×8室 (合計288L)

リターン式・ガラス扉



受注生産

HPM-8RR9-G 単相100V
コールドロッカー (100円硬貨使用)

HPM-8RR9-G5 単相100V
コールドロッカー (500円硬貨使用)

庫内温度：2～12℃
外形寸法：W1,000×D544 (569)
×H1,815mm
有効内容積：36L×8室 (合計288L)

※他にもコイン式(有料型)、キー式もございます。

製氷機

当社独自の噴射部構造により、きれいに水を循環させ不純物の少ない氷が出来上がります。

チップアイス・オーガ方式アンダーカウンタータイプ



FIC-A100CT 単相100V

製氷100kgタイプ
外形寸法：W600×D600×H800mm
製氷能力：約90/100kg/日
(室温20℃、水温15℃)
約75/82kg/日
(室温30℃、水温25℃)
貯氷量：約34kg (自然落下時約28kg)
製品質量：61kg
消費電力：424/451W
消費水量：約0.10/0.11m³/日
(室温20℃、水温15℃)
約0.08/0.09m³/日
(室温30℃、水温25℃)
(50/60Hz)

フレークアイス・アンダーカウンタータイプ



受注生産

FIC-A120FTL 単相100V

製氷120kgタイプ
外形寸法：W900×D600×H800mm
製氷能力：約108/118kg/日
(室温20℃、水温15℃)
約87/96kg/日
(室温30℃、水温25℃)
貯氷量：約46kg (自然落下時約26kg)
製品質量：70kg
消費電力：401/428W
消費水量：約0.11/0.12m³/日
(室温20℃、水温15℃)
約0.09/0.10m³/日
(室温30℃、水温25℃)
(50/60Hz)

コンパクトなサイズでパワフルな製氷能力

スリム型パッチカルタイプ



FIC-A240KV2S 三相200V

製氷240kg/貯氷110kgタイプ
外形寸法：W700×D670×H1,640mm
製氷能力：約235/250kg/日
(室温20℃、水温15℃)
約195/210kg/日
(室温30℃、水温25℃)
貯氷量：約110kg (自然落下時約85kg)
製品質量：126kg
消費電力：1,015/1,195W
消費水量：約0.38/0.40m³/日
(室温20℃、水温15℃)
約0.32/0.33m³/日
(室温30℃、水温25℃)
(50/60Hz)

アンダーカウンタータイプ



FIC-A95KT2 単相100V

95kgタイプ
外形寸法：W1,000×D600×H800mm
製氷能力：約87/96kg/日
(室温20℃、水温15℃)
約70/79kg/日
(室温30℃、水温25℃)
貯氷量：約45.9kg (自然落下時約22.2kg)
製氷方式：セル方式、ジェットスプレー式
製品質量：68kg
消費電力：365/430W

冷凍機別置型

野菜・果物

精肉・鮮魚

日記

惣菜

冷凍食品・
アイスクリーム

お弁当・
お惣菜

オーダー
ショーケース

冷凍機内蔵型

ワインセラー

フリストフリーザー
ショッキングフリーザー

ベーカリー機器

バックヤード
関連機器

サービス関連機器

冷凍機別置型ショーケース架台廻り図

多段・セミ多段・平型ショーケース

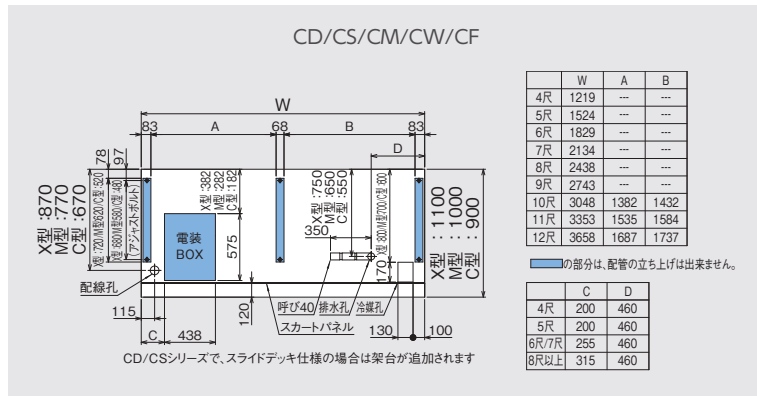

ボリューム青果ケース

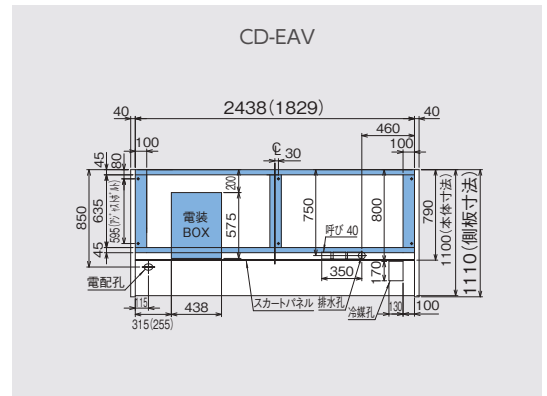

多段・セミ多段・平型 片ラウンドショーケース

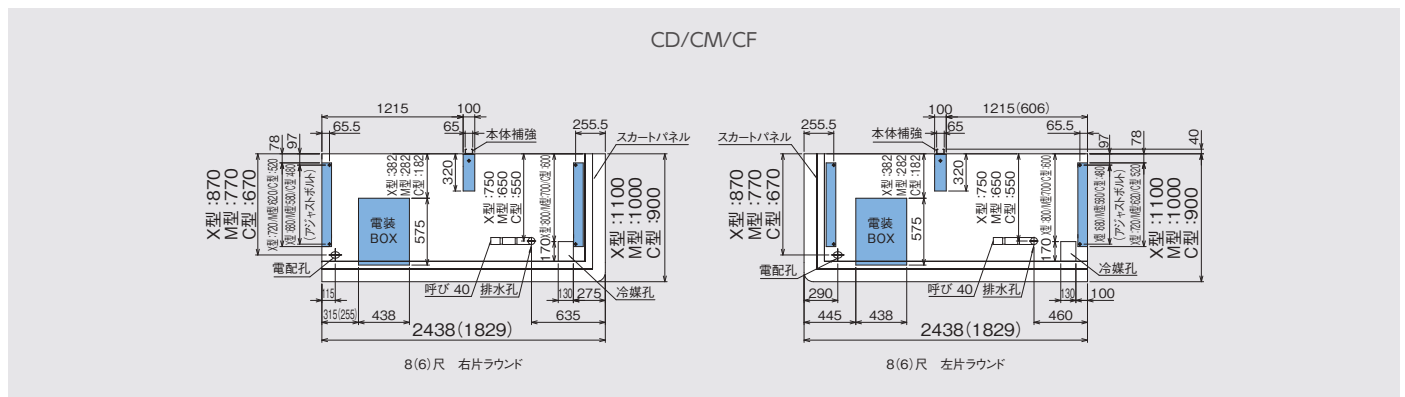

多段・セミ多段型 両ラウンドショーケース

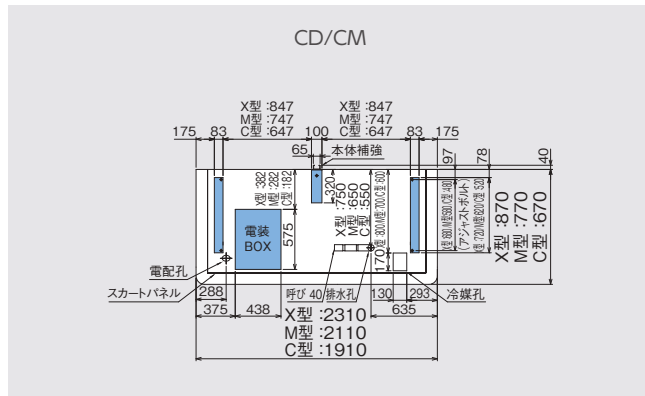

スーパーローデッキ

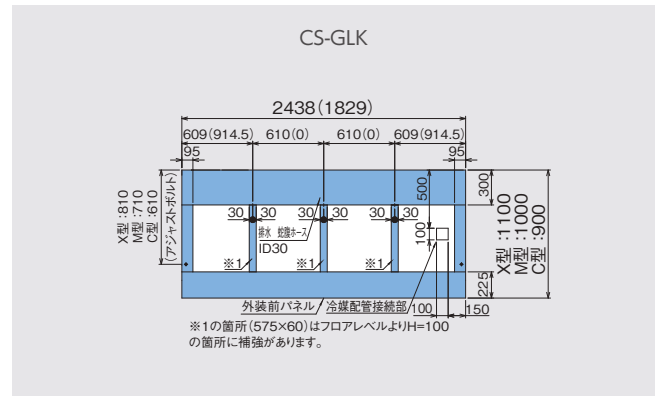

デュアル型ケース

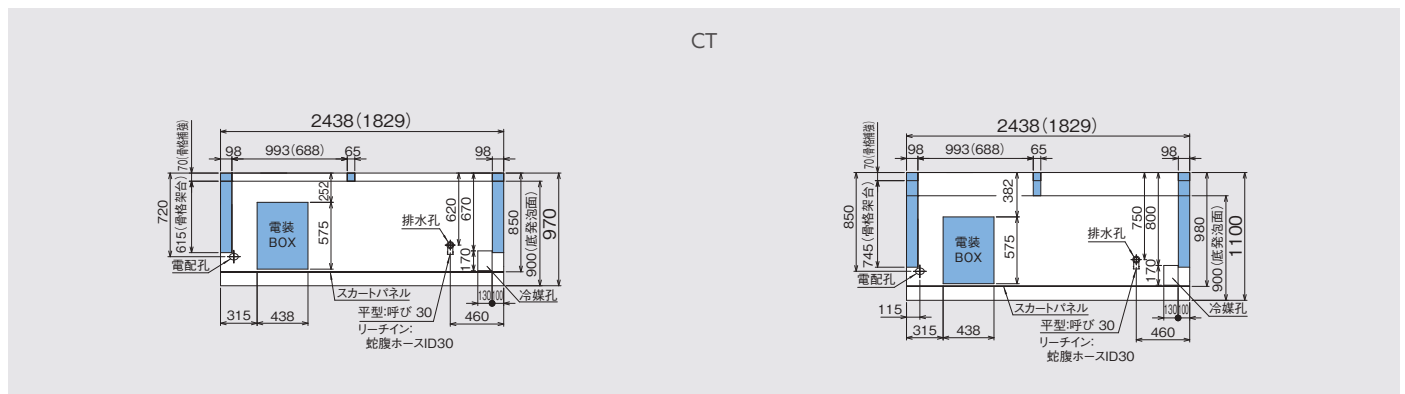

※ [] の部分は架台位置です。配管の立ち上げはできません。※ () 内は6尺寸法です。

※ 設置条件が基準を満たさない場合は、弊社にお問い合わせください。

アイランド型ショーケース

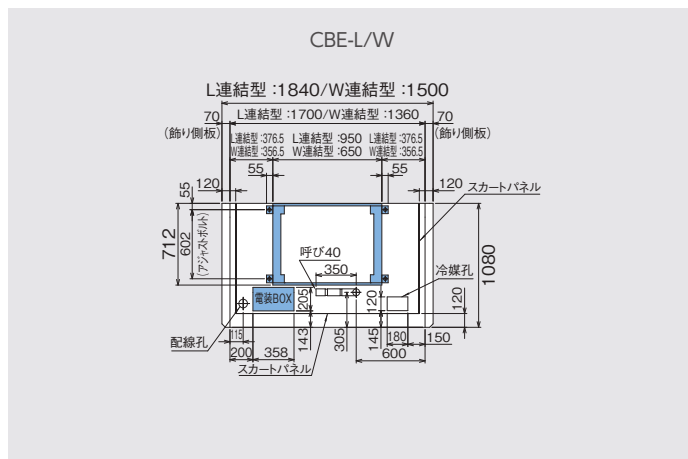
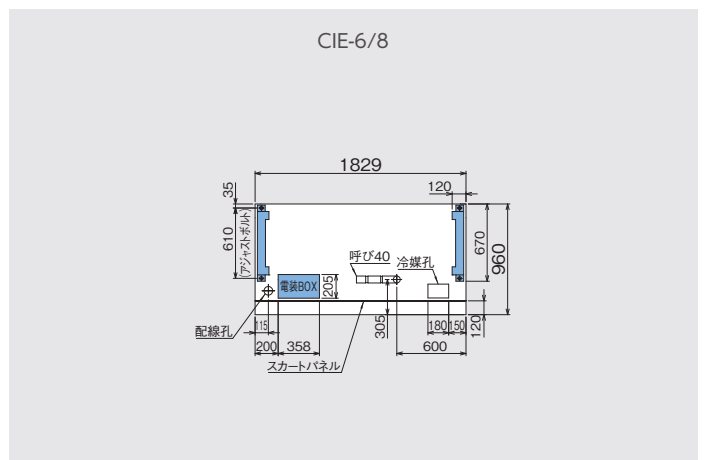
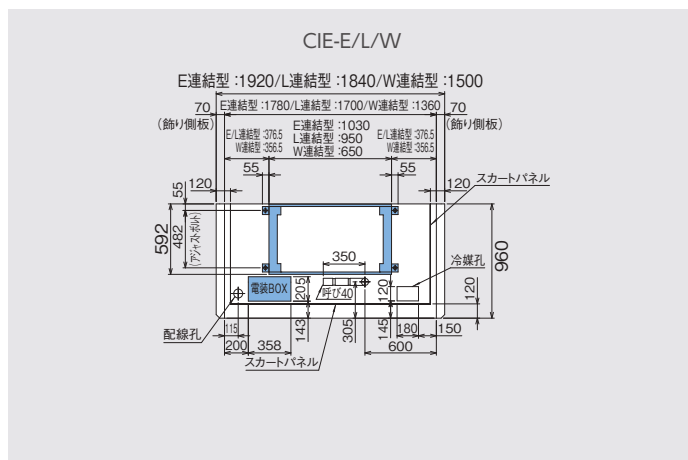
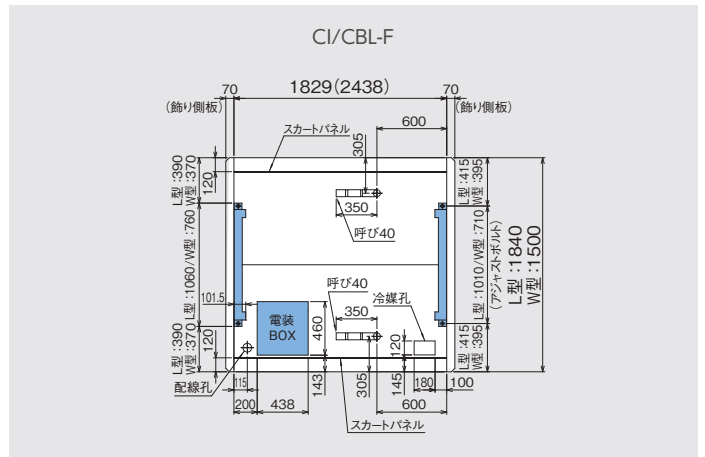
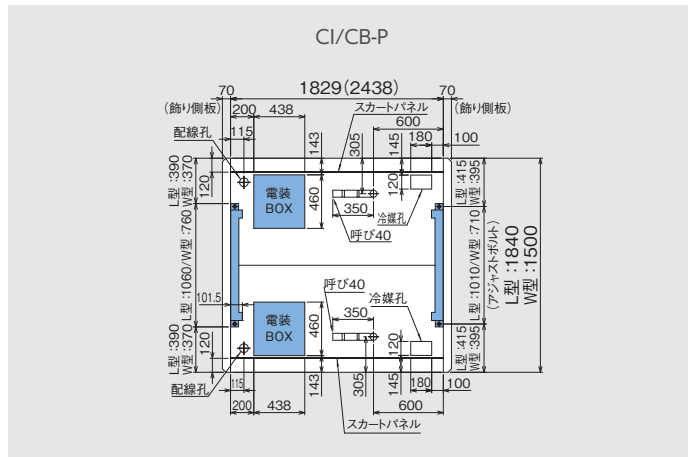

冷凍多段・冷凍セミ多段型ショーケース

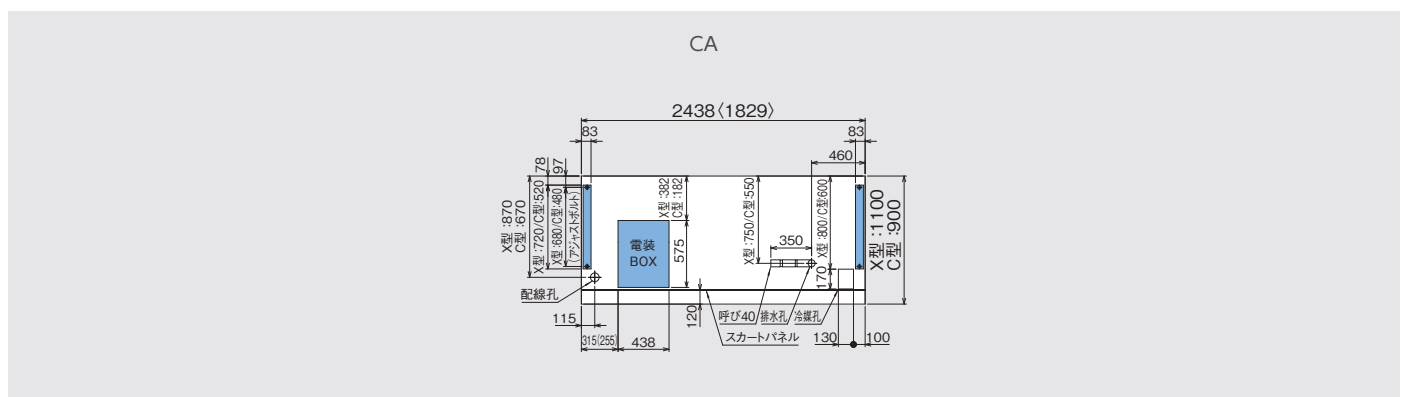

※ の部分は架台位置です。配管の立ち上げはできません。※ () 内は8寸法、< > 内は6寸法です。
 ※設置条件が基準を満たさない場合は、弊社にお問い合わせください。

冷凍機別置型ショーケース架台廻り図

コンビニエンスストア・小型店舗用ショーケース

SCB-53GUKO6L

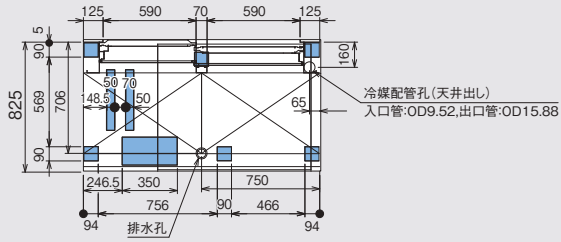

SCB-73GUKO6L

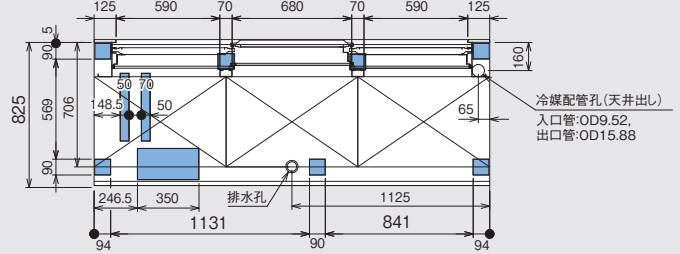

SRK-56[46]G
SRK-56[46]F

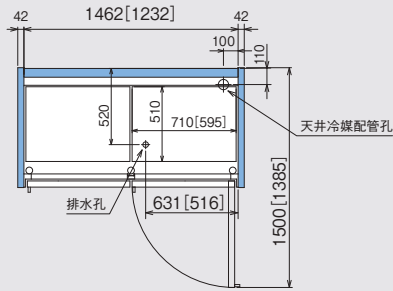

SRK-76[66]G
SRK-76[66]F

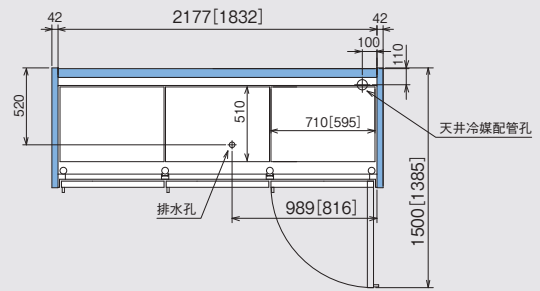

SRK-56[46]GB

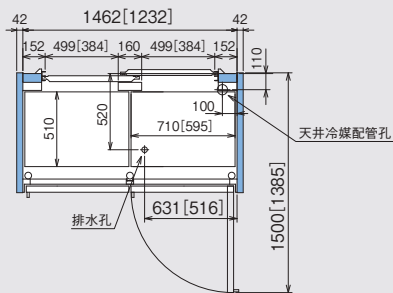

SRK-76[66]GB

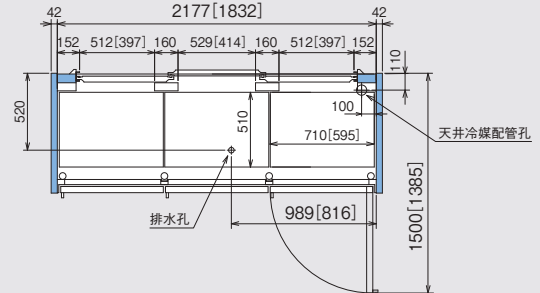

SGC-62FKA5R

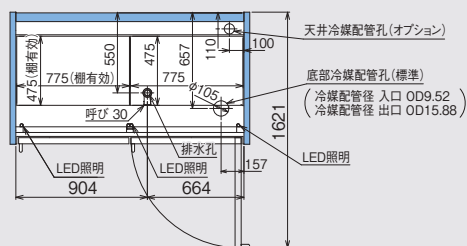

SGC-82FKA5R

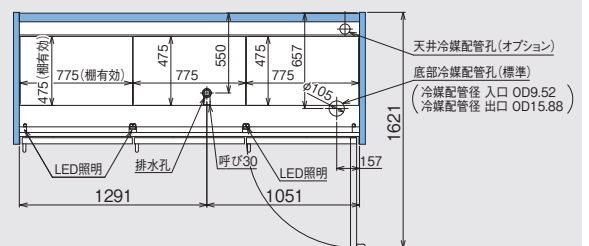

CVK-34GU6G

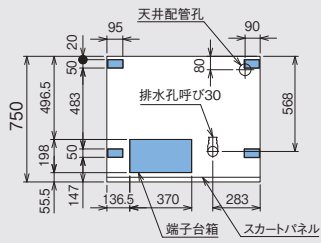

CVK-44GU6G

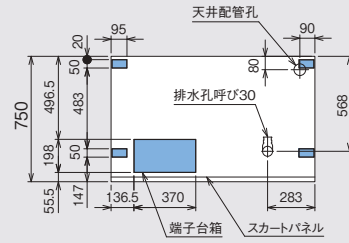

CVK-54GU6G

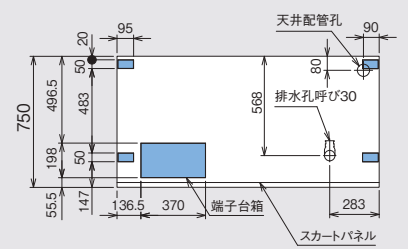

CVK-64GU6G

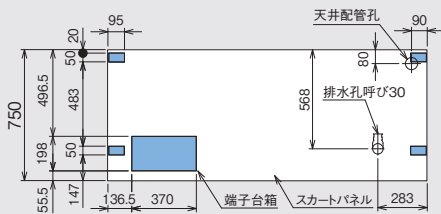

CVK-84GU6G

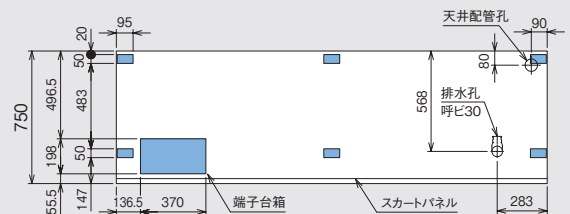

CVU-34GU6G

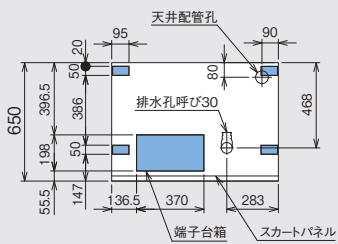

CVU-44GU6G

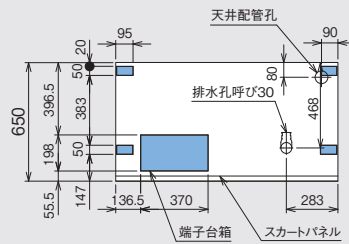

CVU-54GU6G

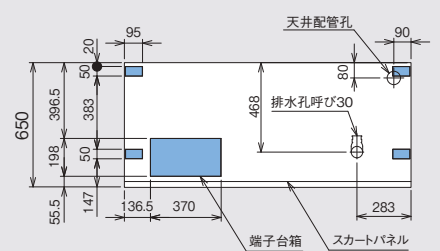

CVU-64GU6G

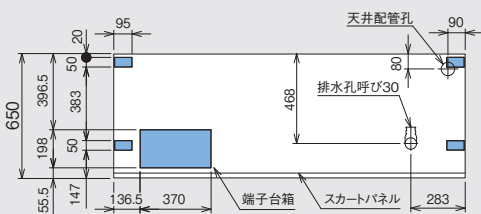

CVU-84GU6G

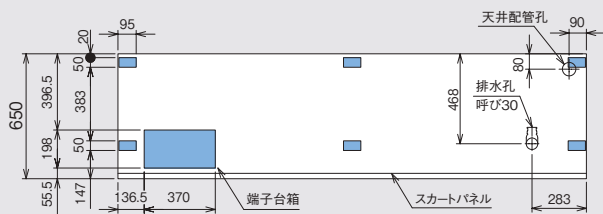

ショーケース機種名の見方

冷凍機別置多段・セミ多段・平型ショーケース



①② ケース仕様

CD : 多段・セミ多段二重吹出し
CS : 多段・セミ多段一重吹出し
CM : セミ多段(薄型キャノピー)
CA : 冷凍多段・セミ多段
CW : フッシュシリーズ
CF : 平型
CT : デュアルタイプ

③ 奥行

X : 1,100mm(厚型)
M : 1,000mm
C : 900mm(薄型)

④ ケース間口(4~C/D/R)

6 : 6尺(1,829mm)
8 : 8尺(2,438mm)
9 : 9尺(2,743mm)
C : 12尺(3,658mm) [棚4尺割]
D : 12尺(3,658mm) [棚3尺割]
R : 両ラウンド
X : Xコーナー
Y : Yコーナー
E : 2,050mm(たまごケース)

⑤ モデル・チェンジNo.

⑥ 使用温度帯

V : 精肉鮮魚(-3~-1℃)
R : 精肉鮮魚(-2~2℃)
E : 野菜・果物
G : 日配・乳製品
F : 冷凍食品・アイスクリーム
T : たまご
A : 非冷

⑦ 手すり高さ※1

E : 800mm A : 750mm
O : 650mm S : 550mm
T : 450mm U : 350mm
L : 350mm未満
C : カートケース
W : はね上げ有り(たまごケースのみ)
X : はね上げ無し(たまごケースのみ)

⑧ 本体高さ/本体形状

G : 2,000mm以上 K : 1,940mm
Z : 1,800mm Y : 1,700mm
E : 1,650mm H : 1,550mm
U : 1,350mm L : 1,250mm
V : ポリウレタンケース(青葉のみ)

⑨ CFタイプ仕様

B : 890mm
P : 990mm
I : 890mm(内装SUS)
S : 990mm(内装SUS)

⑩ ミラー有無表示

M : 有り
O : 無し

⑪ CTタイプ下部扉仕様

H : 左右引き違い扉仕様
T : 前後スライド扉仕様

⑫ 棚段数

1 : 棚1段 5 : 棚5段
2 : 棚2段 6 : 棚6段
3 : 棚3段 X : 棚なし
4 : 棚4段

⑬ ケース庫外天照明表示等

S : 外天1灯
W : 外天2灯

⑭ CFタイプ仕様

H : 本体高さ990又は1,090mm、
天奥行220mm、照明無し、ミラー有
X : 本体高さ890又は990/900mm、
天奥行190mm、照明無し、ミラー無し
G : 本体高さ990又は1,090mm、
天奥行280mm、照明1灯、ミラー有
J : 本体高さ1,140mm、天奥行280mm、
照明1灯、ミラー305 /
照明無し、ミラー207

※ ナイトカバーの有無でミラー寸法が異なります。

⑮ 冷媒仕様

V : R410A(Axia-Eco)
A : R404A
E : R404A(Axia-Eco)
B : R448A
F : R448A(Axia-Eco)
C : R744A(Axia-Eco CO₂冷媒)

⑯ その他

R : 標準寸法(右切り)
L : 標準寸法(左切り)
B : 別寸(右切り)
C : 別寸(左切り)
S : 右片ラウンド
T : 右片ラウンド別寸
M : 左片ラウンド
N : 左片ラウンド別寸

⑰ CTタイプ上部扉開き仕様

R : 扉開き標準仕様(全て右開き)
A : 扉開き仕様左/右/右(右)

※1 手すり立ちガラス仕様のガラス高さは手すり高さに含まれていません。

冷凍機別置小型店舗用ショーケース



① ケース仕様

CV : CVS用ショーケース
(背面傾斜)
SC : CVS用ショーケース

② ケース底奥行

U : 650mm
K : 750mm
B : 825mm(SCバック補充型)

③ ケース間口

8 : 2,438mm
7 : 2,250mm(SCBシリーズ)
6 : 1,829mm
5 : 1,500mm
4 : 1,219mm
3 : 900mm(CVKは915mm)

④ モデル・チェンジNo.

M : 有
O : 無

⑤ 使用温度帯

G : 乳加工・日配・弁当
R : 精肉・鮮魚

⑥ 手すり高

J : 500mm(SCK/SCUシリーズ)
U : 350mm(CV/SCBシリーズ)
L : 300mm(SCBシリーズ)

⑦ 本体高さ

K : 1,900mm

⑧ ミラー有・無の表示

M : 有
O : 無

⑨ 棚段数

G : ガラス棚(照明なし)
L : 鉄板棚(照明なし)
F : 鉄板棚(照明付き)
S : スライド棚(照明なし)

⑩ 冷媒仕様

V : R410A(Axia-Eco)
A : R404A
E : R404A(Axia-Eco)

冷凍機別置リーチインショーケース・SRシリーズ

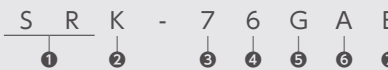

① ケース仕様

SR : 冷凍機別置リーチインショーケース

② 本体奥行き

K : 815mm

③ 尺数

7 : 7尺(2,177mm)
6 : 6尺(1,832mm)
5 : 5尺(1,462mm)
4 : 4尺(1,232mm)

④ モデル・チェンジNo.

SR : 6

⑤ 温度帯

G : 飲料用(5±2℃)
F : 冷凍食品・アイスクリーム(-20±2℃)

⑥ 冷媒仕様

V : R410A(Axia-Eco)
A : R404A
E : R404A(Axia-Eco)
B : R448A
F : R448A(Axia-Eco)

⑦ バック扉の有無

B : バック扉付き
無し : バック扉無し

冷凍機別置アイランド型ショーケース



①② ケース仕様

CI : 4面ガラス仕様アイランド
CB : 4面シングルガラス仕様アイランド
CO : ガラスなし仕様アイランド

③ 奥行

L : 超ワイド型(両面アイランド)(CI / CBタイプ)
W : ワイド型(両面アイランド)(CI / CBタイプ)
E : レギュラー型(片面アイランド)
S : アイランドタイプ(COタイプ)
R : ラウンドタイプ(CBタイプ)

④ ケース間口

6 : 6尺(1,829mm)
8 : 8尺(2,438mm)
L : CI, 連結用エンドケース
W : CIW, 連結用エンドケース
E : CIE, 背中合わせ連結用エンドケース

⑤ モデル・チェンジNo.

※2 アイランド仕様のガラス高さは手すり高さに含まれます。

⑥ 使用温度帯

G : 日配・乳製品
R : 精肉鮮魚(-2~2℃)
F : 冷凍食品・アイスクリーム(CI / COタイプ)
N : 日配・非冷切替(CI / CBタイプ片面毎)
P : 冷凍・冷蔵切替(CI / CBタイプ片面毎)
D : 冷凍・冷蔵切替(CBタイプ両面同時切替)

⑦ 手すり高さ※2

トータル800mm(CI / CBタイプ)

⑧ トリプルガラス高さ(CIタイプ)

F : 300mm E : 250mm
D : 200mm B : 100mm

⑨ シングルガラス高さ

G : 100mm H : ガラスなし

⑩ トータル860mm(COタイプ)

H : ガラスなし

⑪ 本体高さ/本体形状

B : 900mm以下
I : 900mm以下内装SUS仕様
P : 900mm超え

⑫ 上部POPレール有無

P : 有り
O : 無し

⑬ 非冷棚段数

X : 非冷棚なし
1 : 非冷棚1段

⑭ 上部カバー仕様

O : 標準(カバーなし)
T : 上下スライド扉付き(例: ⑨=P, ⑩=T)で扉上POP)
N : ナイトカバー付き

⑮ 冷媒仕様

V : R410A(Axia-Eco)
A : R404A
E : R404A(Axia-Eco)
B : R448A
F : R448A(Axia-Eco)
C : R744A(Axia-Eco CO₂冷媒)

⑯ その他

R : 標準寸法
B : 別寸

冷凍機別置リーチインショーケース・SGシリーズ



① ケース仕様

SG : 冷凍機別置リーチインショーケース

② ケース底奥行

C : 900mm

③ ケース間口

8 : 2,342mm
6 : 1,568mm

④ モデル・チェンジNo.

6 : 6

⑤ 使用温度帯

F : 冷凍食品・アイスクリーム(-20±2℃)

⑥ 本体高さ

K : 1,940mm
Y : 1,700mm
Z : 1,800mm

⑦ 冷媒仕様

V : R410A(Axia-Eco)
A : R404A
E : R404A(Axia-Eco)
B : R448A
F : R448A(Axia-Eco)
C : R744A(Axia-Eco CO₂冷媒)

⑧ 棚段数

4 : 棚4段(本体高さY/Z標準)
5 : 棚5段(本体高さK標準)
6 : 棚6段

⑨ 扉開き仕様

R : 扉右開き R R(R) 取手左側標準仕様
L : 扉左開き L L(L) 取手右側標準仕様
A : 観音開き L R(R)

※ () は8尺仕様の場合。

使用上のご注意

設置の前に・設置の時に

電気工事について

- 製品の電源仕様を必ずご確認ください。
・単相100V仕様・三相200V仕様
・単相200V仕様・両電源仕様(単相100V/三相200V)
- 必ず専用回路を設けてください。

排水について

- 冷凍機別置型ショーケースおよびKM・HMシリーズは、あらかじめ排水工事をしてください。

排熱及び、設置場所(条件)について

- 壁面に設置される場合は、背面に排熱スペースをとってください。
- 背中合わせの場合は、より広く排熱スペースをとるか排熱の仕切りを設けてください。
- 台数を多く設置する場合は、別置型をおすすめします。
- 冷暖房のダクト付近、出入口付近など風のあたる所や直射日光のあたる所などへの設置は避けください。
- 屋外への設置は避けください。
- 製品により設置条件が異なる場合がありますのでご注意ください。



- 床は丈夫で平らな所に据え付けてください。床が傾斜していたり、不安定ですと、転倒や故障の原因になります。
- 必ずアース工事をしてください。感電事故を防ぎます。据付場所によっては漏電遮断器も取り付けてください。
- お使いになる前や使用中には電源コードを点検してください。接続がゆるんだり、傷んだまま使いますとやけど、感電、火災などの原因になります。
- 雨水のかかる所や直射日光の当たる場所でのご使用は避けください。

- 内部の電気装置や配線はさわらないでください。感電などとして危険です。また、冷凍機のそばに手や細い棒などを入れないでください。
- 製品に直接水をかけないでください。電気絶縁を悪くしたり、感電する恐れがあります。
- お客様ご自身での修理はおやめください。危険ですから、サービスマンを呼んでください。
- 製品にはご使用上の注意ラベルが貼付されています。

冷凍機内蔵多段・セミ多段型オープンショーケース・KM・HMシリーズ

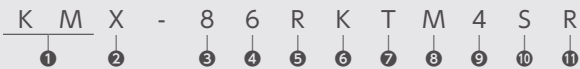

- 1 ケース仕様**
KM : 多段2重エア
HM : セミ多段
- 2 ケース底奥行**
X : 厚型1,100mm
C : 薄型900mm
- 3 ケース間口**
8 : 8尺(2,438mm)
7 : 7尺(2,134mm)
6 : 6尺(1,829mm)
5 : 5尺(1,524mm)
4 : 4尺(1,219mm)
- 4 モデル・チェンジNo.**
KM : 6
HM : 5
- 5 使用温度帯**
R : 精肉・鮮魚
G : 乳加工・日記
E : 野菜・果物(KMのみ)
B : 弁当
- 6 本体高さ**
K : 1,940mm
E : 1,650mm
H : 1,550mm
U : 1,350mm
L : 1,250mm
- 7 凝縮方式**
T : 空冷 三相200V
W : 水冷 三相200V
- 8 ミラー有・無の表示**
M : 有
O : 無
- 9 棚段数の表示**
1 : 棚1段
2 : 棚2段
3 : 棚3段
4 : 棚4段
- 10 ケース庫外天照明仕様**
S : 外天1灯
T : チェンブリ付(外天1灯)
W : 外天2灯
- 11**
R : 標準寸法
B : 別寸

冷凍機内蔵平型ショーケース・MRシリーズ



- 1 ケース仕様**
MR : 単用ショーケース
- 2 ケース底奥行**
N : 900mm
- 3 ケース間口**
6 : 6尺(1,790mm) : 側板含む
5 : 5尺(1,490mm) : 側板含む
4 : 4尺(1,190mm) : 側板含む
(本ケースは両側板一体型です)
- 4 モデル・チェンジNo.**
MR : 2
- 5 使用温度帯**
Q : アイス・冷食・精肉/鮮魚・日記・惣菜
P : 冷食・精肉/鮮魚・日記・惣菜
R : 精肉/鮮魚・日記・デザート・弁当
- 6 排水処理方式**
P : ポリタンク式
- 7 手すり形状**
W : 立ちガラス 150mm
G : 立ちガラス 90mm
- 8 本体高さ**
B : 890mm
- 9 冷凍機及び電源仕様**
S : 空冷 単相100V
T : 空冷 三相200V
- 10 キャンपीー仕様**
S : 巻取り式ナイトカバー無し
N : 巻取り式ナイトカバー有り
- 11**

冷凍機内蔵多段型オープンスポットショーケース・MEシリーズ

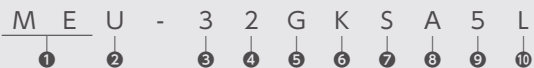

- 1 ケース仕様**
ME : 多段
- 2 ケース底奥行き**
U : 薄型(600mm)
(排気ダクトスペース含む)
K : 厚型(750mm)
(排気ダクトスペース含む)
- 3 ケース間口**
6 : 6尺(1,755mm) (側板含む)
5 : 5尺(1,545mm) (側板含む)
4 : 4尺(1,200mm) (側板含む)
3 : 3尺(900mm) (側板含む)
- 4 モデル・チェンジNo.**
ME : 2
- 5 使用温度帯**
G : 乳加工品、日記、惣菜 (3~20℃)
W : 2温度式
- 6 本体高さ/本体形状**
K : 1,900mm
H : 1,500mm
- 7 冷凍機の種類**
P : 空冷 両電源
S : 空冷 単相100V
T : 空冷 三相200V
- 8 排水処理方式**
A : 排水蒸発装置式
N : 直接排水式
- 9 棚段数**
3 : 棚3段
4 : 棚4段
5 : 棚5段
- 10 棚仕様**
L : 鉄板棚仕様(照明なし)
F : 鉄板棚仕様(照明付)
G : ガラス棚仕様(照明なし)
S : スライド棚仕様(照明なし)
I : すべるスライド棚仕様(照明なし)
- 11**

冷凍機内蔵型アイランドショーケース・IMシリーズ



- 1 ケース仕様**
IM : アイランドショーケース
- 2 ケース奥行**
X : 厚型1,100mm
C : 薄型900mm
W : 薄型1,510mm
L : 厚型1,810mm
- 3 ケース間口**
IMX(C) (両飾り側板含む)
8 : 2,400mm
6 : 1,800mm
5 : 1,500mm
4 : 1,200mm
IMW(L)
8 : 2,438mm
6 : 1,829mm
- 4 モデル・チェンジNo.**
IMX/C : 5
IMW/L : 1
- 5 使用温度帯**
Q : アイス・冷食・冷蔵切替 (アイス・冷食・チルド・精肉・鮮魚・日記・惣菜)
P : 冷凍・冷蔵切替 (冷食・チルド・精肉・鮮魚・日記)
R : 冷蔵(精肉・鮮魚・日記)
- 6 排水処理方式**
A : 排水自動蒸発装置式
N : 直接排水式
- 7 手すり形状**
G : 立ちガラス100mm
D : 立ちガラス50mm (IMX/Cのみ)
W : 立ちガラス200mm (IMX/Cのみ)
- 8 本体高さ**
F : 850mm
B : 800mm (IMW/Lのみ)
- 9 冷凍機及び電源仕様**
T : 空冷 三相200V
S : 空冷 単相100V
W : 水冷 三相200V
C : ケーシング200V
- 10 キャンピー仕様**
X : キャンピー無し
- 11**
R : 標準寸法

冷凍機内蔵平型オープンショーケース・MFシリーズ



- 1 ケース仕様**
MF : 平型ケース
- 2 ケース底奥行**
X : 厚型1,100mm
C : 薄型900mm
- 3 ケース間口**
8 : 2,438mm
7 : 2,134mm
6 : 1,829mm
5 : 1,524mm
4 : 1,219mm
- 4 モデル・チェンジNo.**
MF : 5
- 5 使用温度帯**
F : アイス・冷食(-25~-20℃)
S : 冷食(-20~-18℃)
R : 精肉・鮮魚・日記(-2~-5℃)
G : 日記・乳加工品・惣菜(4~20℃)
- 6 電源仕様**
T : 空冷 三相200V
S : 空冷 単相100V
W : 水冷 三相200V
- 7 棚段数**
I : 棚1段
X : 棚なし
- 8 手すり形状**
A : 立ちガラスなし750mm
O : 立ちガラス100mm+650mm
G : ペアガラス200mm+650mm
N : ペアガラスなし800mm
- 9 ケース外装天キャンピー仕様**
S : 照明有(天奥行220mm)
N : 照明無(天奥行220mm)
- 10 本体高さ/庫内内装仕様**
B : 900mm
I : 900mm(内装SUS)
P : 1,000mm
S : 1,000mm(内装SUS)
F : 950mm
C : 950mm(内装SUS)
- 11**
R : 標準寸法
B : 別寸

冷凍機内蔵型アイランドショーケース・IEシリーズ

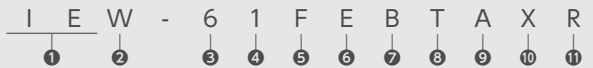

- 1 ケース仕様**
IE : アイランドショーケース
- 2 本体厚み**
L : 超ワイド型
W : ワイド型
E : レギュラー型
- 3 ケース間口**
8 : 8尺(2,438mm)
6 : 6尺(1,829mm)
5 : 5尺(1,360mm)
- 4 モデル・チェンジNo.**
IE : 1
- 5 使用温度帯**
F : アイス・冷食
- 6 手すり高**
E : 800mm(IEE連結用含む)
W : IEWとの連結用
L : IELとの連結用
- 7 本体高さ**
B : 800mm
S : エンドケース
- 8 冷凍機及び電源仕様**
T : 空冷 三相200V
- 9 排水処理方式**
A : 排水蒸発装置式
N : 直接排水式
- 10 キャンピー仕様**
X : 標準仕様(照明なし)
T : 非冷棚仕様(照明付き)
- 11**
R : 標準

年間消費電力量について

- エネルギーの使用の合理化に関する法律(省エネ法)で特定機器としてトップランナー基準が定められた製品について表示しております。
- 年間消費電力量は、JIS B8631-2 (2011年版)で決められた測定方法と計算方法において得られた値を表示しております。
- 年間消費電力量は、付加機能(オプション)のない標準品により表示しております。付加機能(オプション)を追加した製品は、年間消費電力量が増加する場合があります。
- 使用時の年間消費電力量は、設置の仕方、各庫内の温度設定、周囲温度や湿度、扉開閉頻度、新しく入れる食品の量や温度、使い方等により変動する場合があります。

年間消費電力量

区分名※3	JIS B8631-2 (2011年版)年間消費電力量測定方法												
	クローズドタイプ					オープンタイプ							
	1A	1B	1C	1D	1E	1F	1G	2A	2B	2C	2D	2E	2F
庫内温度(℃)	8	8	8	8	-18	-18	-18	8	15	4	8	-18	-15
扉開閉回数	各扉ごと、10分ごとに1回、36回/6時間					扉無し							
周囲温度	25℃												
周囲湿度	60%												
空気流動	0.2±0.1m/s												
年間消費電力量の表示	年間消費電力量(kWh/年)(1日当りの消費電力量365日分)												

※3 区分名は、経済産業省告示第三十号(平成29年度2月24日)「ショーケースのエネルギー消費性能の向上に関するエネルギー消費機器等製造事業者等の判断の基準等」に示された区分名による。

省エネ性マークについて



- 省エネ性能を表し、国が定める目標値の達成率100%以上の機種は緑色、100%未満の機種はオレンジ色のマークになります。「省エネ基準達成率」は、省エネ法に定められた基準に対する達成率を示しています。%の数値が大きいくほど省エネ性が優れています。

冷凍機内蔵型ショーケースの冷却内容積について

- カタログに表示の「冷却内容積」は、日本産業規格(JIS B 8631-2(2011年版))に基づき、庫内部品のうち冷やす機能に影響がなく、工具なしで外せる棚やケース等を外した状態で算出したものです。この「冷却内容積」は、「食品陳列スペース」と「冷気循環スペース」とを含みます。

安全に関するご注意

- このカタログに掲載の製品は屋内専用です。雨水のかからないところでご使用、保管ください。●ご使用前に「取扱説明書」と「据付工事説明書」をよくお読みのうえ正しくお使いください。●据え付け工事、電気工事、給排水工事が必要です。お買い上げの販売店または資格のある専門業者にご相談ください。●エーテル・ベンゼン・アルコール・ライターなどの揮発性、引火性のあるものは庫内に入れないでください。爆発する危険があります。●食品の一時保管用としてご使用ください。庫内に医薬品や学術試料などは入れないでください。目的以外の用途で使用すると保存品の品質低下などの原因になることがあります。●梅雨どきなど湿度が高い時は、外面や給排水管の表面に露が付き床がぬれることがありますので、床がぬれても差し支えない場所に据え付けてください。●使用周囲温度・湿度条件の範囲でお使いください。0℃以下になると製品の給水管が凍結により破損することがあります。

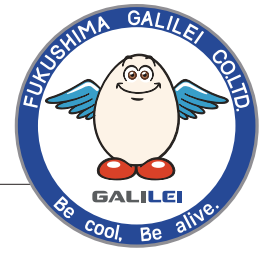

フクシマガリレイ株式会社

<https://www.galilei.co.jp>

本社 〒555-0011 大阪府大阪市西淀川区竹島2-6-18
TEL. 06-6477-2011(代)
東日本支社 〒111-0052 東京都台東区柳橋2-17-4
TEL. 03-5835-2181(代)
滋賀(水口)工場 〒528-0062 滋賀県甲賀市水口町さつきが丘26
TEL. 0748-63-7500(代)
岡山工場 〒709-4321 岡山県勝田郡勝央町太平台34-1
TEL. 0868-38-5555(代)

東日本支社(東京)
・東京営業一部・二部 TEL. 03-5835-2183
・東京営業三部・四部 TEL. 03-3663-3052
・東京営業五部・H&C事業部 TEL. 03-3663-3053
・FMS事業部 TEL. 03-5835-1956
・エンジニアリング事業部 TEL. 03-6361-0899

関西支店(大阪本社)
・大阪営業一部 TEL. 06-6477-2052
・大阪営業二部・三部 TEL. 06-6477-2062
・FMS事業部 TEL. 06-6477-2121
・アジア事業部 TEL. 06-6477-2051
・総務部・人事部 TEL. 06-6477-2011
・エンジニアリング事業部 TEL. 06-6477-2123

北海道支店 TEL. 011-833-1211 〒003-0013
函館営業所 TEL. 0138-46-9880 〒041-0812
旭川営業所 TEL. 0166-47-4366 〒079-8412
帯広営業所 TEL. 0155-41-0611 〒080-0026
東北支店(仙台営業所) TEL. 022-259-1671 〒983-0013
山形営業所 TEL. 023-634-0270 〒990-0061
郡山営業所 TEL. 024-924-7011 〒963-8071
盛岡営業所 TEL. 019-631-2205 〒020-0866
青森営業所 TEL. 017-729-8253 〒030-0843
秋田営業所 TEL. 018-869-7744 〒010-0802
信越支店(長野営業所) TEL. 026-254-5163 〒381-0033
新潟営業所 TEL. 025-285-0930 〒950-0943
松本営業所 TEL. 0263-28-0565 〒399-0007
さいたま支店 TEL. 048-654-0761 〒331-0804
北関東支店(宇都宮営業所) TEL. 028-610-9907 〒321-0953
高崎営業所 TEL. 027-350-7045 〒370-0852
水戸営業所 TEL. 029-244-5571 〒310-0912
つくば営業所 TEL. 029-839-3350 〒305-0074
千葉支店 TEL. 043-266-0855 〒260-0844
船橋営業所 TEL. 047-419-6497 〒273-0028
横浜支店 TEL. 045-444-6140 〒221-0052
西東京営業所 TEL. 042-548-0112 〒190-0013
静岡支店 TEL. 054-654-3155 〒422-8032
甲府営業所 TEL. 055-275-0781 〒409-3866
浜松営業所 TEL. 053-468-1501 〒433-8122
沼津営業所 TEL. 055-929-0880 〒410-0058
中部支店(名古屋) TEL. 052-559-2940 〒460-0022
豊橋営業所 TEL. 0532-32-5546 〒441-8016
岐阜営業所 TEL. 058-251-1350 〒501-0115
三重営業所 TEL. 059-213-7374 〒514-0004
北陸支店(富山営業所) TEL. 076-492-6630 〒939-8205
金沢営業所 TEL. 076-292-1560 〒921-8002
福井営業所 TEL. 0776-27-2345 〒918-8238
京都支店 TEL. 075-643-9390 〒612-8412
滋賀営業所 TEL. 077-551-5207 〒520-3033
福知山営業所 TEL. 0773-25-1818 〒620-0059
南大阪支店 TEL. 072-230-1808 〒599-8233
奈良営業所 TEL. 0742-32-2006 〒630-8001
和歌山営業所 TEL. 073-472-9111 〒640-8341
神戸支店 TEL. 078-578-9222 〒653-0015
西宮営業所 TEL. 0798-22-2203 〒663-8211
姫路営業所 TEL. 079-223-2482 〒670-0965
岡山支店 TEL. 086-245-0551 〒700-0964
岡山工場営業所 TEL. 0868-38-1656 〒709-4321
鳥取営業所 TEL. 0857-21-4592 〒680-0801
広島支店 TEL. 082-231-1231 〒730-0847
松江営業所 TEL. 0852-21-9012 〒690-0011
松江営業所 TEL. 084-963-1827 〒720-2116
山口営業所 TEL. 083-932-0725 〒753-0872
四国支店(高松営業所) TEL. 087-885-3393 〒761-8081
徳島営業所 TEL. 088-602-0340 〒770-0944
松山営業所 TEL. 089-956-2940 〒790-0922
高知営業所 TEL. 088-834-4100 〒780-8032
西日本支社(福岡) TEL. 092-474-5881 〒812-0016
北九州営業所 TEL. 093-964-9539 〒802-0979
久留米営業所 TEL. 0942-44-9400 〒839-0812
佐賀営業所 TEL. 0952-53-9151 〒842-0032
東九州支店(大分営業所) TEL. 097-569-9161 〒870-0951
宮崎営業所 TEL. 0985-48-1310 〒880-2103
中津営業所 TEL. 0979-32-3130 〒879-0101
延岡営業所 TEL. 0982-21-0017 〒882-0856
都城営業所 TEL. 0986-21-2101 〒885-0094
西南九州支店(熊本営業所) TEL. 096-389-2292 〒861-8035
長崎営業所 TEL. 095-881-1800 〒851-2106
佐世保営業所 TEL. 0956-34-8605 〒857-1164
鹿児島営業所 TEL. 099-266-1310 〒891-0115
沖縄支店 TEL. 098-942-2788 〒901-2225
石垣営業所 TEL. 0980-83-2940 〒907-0003
宮古島営業所 TEL. 0980-73-7333 〒906-0013

北海道札幌市白石区中央三條1-1-15
北海道函館市昭和3-36-23 サンハイツ102
北海道旭川市永山2条20-10-2
北海道帯広市西16条南1-18-5 オフィスフリーダム161 A-4号室
宮城県仙台市宮城野区中野1-5-4
山形県山形市五十鈴3-1-15
福島県郡山市富久山町久保伊賀河原98-1
岩手県盛岡市本宮町5-13-13
青森県青森市大字浜田宇豊田119-1
秋田県秋田市外旭川字三後田171-1
長野県長野市南高野2-1-21
新潟県新潟市中央区女池神明3-12-9
長野県松本市石芝3-5-6
埼玉県さいたま市北区土呂町2-45-1
栃木県宇都宮市東郷郷3-5-22
群馬県高崎市中居町4-4-1
茨城県水戸市見川12-153-3
茨城県つくば市高野台2-3-7
千葉県千葉市中央区千葉寺町579-1
千葉県船橋市海神町東1-1014-3
神奈川県横浜市神奈川区栄町3-12 /パシフィックマークス横浜イースト1F
東京都立川市富士見町2-32-20
静岡県静岡市駿河区有東1-8-6
山梨県中巨摩郡昭和町西条2533-1
静岡県浜松市中区上島4-4-16
静岡県沼津市沼北町2-19-4
愛知県名古屋市中区金山5-13-24
愛知県豊田市新栄町字南小向41
岐阜県岐阜市鎮島南1-6-50
三重県津市栄町2-364 サニーハイツ102
富山県富山市新根塚町1-4-39
石川県金沢市玉鉾3-9
福井県福井市北町2-1905 ツタエビル1F
京都府京都市伏見区竹田中川原町356
滋賀県栗東市新築川125
京都府福知山市厚東町28 A号室
大阪府堺市中区大野芝町187-11
奈良県奈良市法華寺町11-5 奈良バイパスビル102
和歌山県和歌山市黒田34-1
兵庫県神戸市長田区菅原通4-202-4
兵庫県西宮市今津山中町9-4
兵庫県姫路市東延末4-54-102
岡山県岡山市北区中仙道1-1-11
岡山県勝田郡勝央町太平台34-1
鳥取県鳥取市松並町2-239-2
広島県広島市中区舟入南1-2-16
島根県松江市東津田町1205-5 イースト1205 1F
広島県福山市神辺町平野330
山口県山口市朝田流通センター601-13 新英産業ビル1F
香川県高松市成合町16-18
徳島県徳島市南昭和町16-18
愛媛県松山市石見町1-12-23
高知県高知市小石木町193-1
福岡県福岡市博多区博多駅前6-2-27
福岡県北九州市小倉南区徳力新町1-10-8-102
福岡県久留米市山川安居野3-12-56 オフィス/レアアズ留米I A-1号室
佐賀県神埼郡吉野ヶ里町立野500-12
大分県大分市大字下郡3462-1 オフィス/レアアズ下郡I 1号室
宮崎県宮崎市大字生目伊勢丸4526-2
大分県中津市大字今津42-3
宮崎県延岡市出北4-3195-1
宮崎県都城都原町7399-2
熊本県熊本市東区御領8-12-31
長崎県西彼杵郡時津町左底郷79-1
長崎県佐世保市白岳町126 1F
鹿児島県鹿児島市東開町3-121
沖縄県宜野湾市宇大謝名237-2
沖縄県石垣市平得47
沖縄県宮古島市平良下里2154-14 M-Stay103号室

北京二商福島電機有限公司
本社・工場 TEL. 86-10-6166-7702
北京市怀柔区雁栖工业开发区雁栖河西一路8号
広州営業所 TEL. 86-20-22085116
广州市海珠区新港中路489号佳信花园C2-1702

福島国際(香港)有限公司
TEL. 852-2885-5679
Unit 903, 9/F, Westlands Centre, 20 Westlands Road, Quarry Bay, Hong Kong

フクシマガリレイインガボール株式会社
TEL. 65-6271-0460
1003 Bukit Merah Central #02-06 Singapore 159836

フクシマガリレイマレーシア株式会社
TEL. 60-3-2181-1034
Lot 6. 01, 6th Floor Wisma Central, Jalan Ampang 50450 Kuala Lumpur, Malaysia

福島国際タイランド株式会社
TEL. 66-02-258-3690
16 Asoke Court 2nd Fl., Room 2C, Sukhumvit 21 (Asoke) Rd., Klongtoey-Nua, Wattana, Bangkok 10110 Thailand

福久島貿易(上海)有限公司
TEL. 86-21-6248-1512
上海市静安区新闻路831号丽都新贵8层D室

台湾福島国際股份有限公司
TEL. 886-2-2521-9810
10449台北市中山區中山北路二段112號12樓5室

福島国際インドネシア株式会社
TEL. 62-21-2995-9897
Cityloft Sudirman (Beside City Walk Sudirman) 17th Floor Unit 1708 Jl. KH Mas Mansury No.121 Jakarta Pusat 10220, Indonesia

福島国際ベトナム有限公司
TEL. 84-28-3933-3628
Floor 9, PVC Sai Gon, 11Bis Nguyen Gia Thieu, Ward 6, District 3, HCMC, Vietnam

フクシマガリレイミャンマー株式会社
#805, 8F, Sakura Tower, 339, Bogyoke Aung San Rd., Kyauktada Township, Yangon, Myanmar

福島国際カンボジア株式会社
TEL. 855-77-778-610
Executive Room#2-E6, The iCON Professional Building, 216 Norodom Boulevard, Tonle Bassac, Chamkarmorn, Phnom Penh, Cambodia

ガリレイ(タイランド)株式会社
TEL. 66-3-8020112
60/105 Moo 3, Mabyangporn Sub-District, Pluakdaeng District, Rayong 21140 Thailand

福島国際フィリピン株式会社
TEL. 63-2-864-4141
26TH Floor Twenty-Four Seven, Mckinley Bldg., 24TH ST. COR. 7TH Ave. Bonifacio Global City, Taguig, Metro Manila

機器のメンテナンス・アフターサービスに関するご相談・お問い合わせは

○ 関東サービスセンター
TEL.047-419-6491
〒273-0028 千葉県船橋市海神町東1-1014-3

○ 関西サービスセンター
TEL.06-6477-2863
〒555-0011 大阪府大阪市西淀川区竹島2-6-18

FUKUSHIMA GALILEI CO. LTD.

2-6-18, Takeshima, Nishi Yodogawa-ku, Osaka, Japan 555-0011
TEL. 81-6-6477-2011
FAX. 06-6477-0755

ISO 9001:2008 認証取得 ISO 14001:2015 認証取得
滋賀工場・岡山工場 本社・東京
関西技術部・S B事業部 名古屋・福岡
東京技術部・東京工事部 滋賀工場・岡山工場
中部技術部・西日本技術部

フクシマガリレイ製品についてのお問い合わせ、ご注文は下記へ



このカタログはFSC®認証紙に印刷しています。

お手軽で便利な
リース&
クレジット
●月々わずかな料金で、最新のフクシマガリレイ製品がお使いいただけるリース。
●製品はすぐにお手元に、お支払いは後からゆっくりにクレジット。
※くわしくは、担当セールスマンにご相談ください。

●仕様・外観は改良のため予告なく変更する場合があります。
●製品の色は印刷の具合で実物と若干異なる場合があります。
●本カタログに収録したものは、すべて当社に著作権の存するものですから、無断の複写は固くお断りします。

本カタログの記載内容は2020年2月現在のものです。
(2002-20)D