



ロボット掃除機 Roborock E4 取扱説明書

製品をご使用になる前に本取扱説明書をよく読み、大切に保管してください。

安全上のご注意	01
製品概要	03
使用前の準備	07
操作方法	12
お手入れ	15
バッテリーの取り外し	20
基本仕様	21
トラブルシューティング	22
よくあるご質問	24
保証情報	26
保証書	27
保証規定	28

安全上のご注意

本書には製品を安全にお使いいただくための注意事項が記載されています。製品をご使用になる前に必ずお読みになり、注意事項を守ってご使用ください。本書はすぐに参照できるようお手元に保管してください。

誤った使い方で生じる危害や損害の程度を区分し、以下の通り説明しています。

⚠ 警告	「死亡または重傷を負う可能性がある」内容
⚠ 注意	「軽傷を負う、または物的損害を負う可能性がある」内容

以下の記号で使用上お守りいただく内容を説明しています。

⊘ してはいけない内容	❗ しなければならない内容
-------------	---------------

■ 本体

⚠ 警告

- ⊘ 周囲温度が 40°C 以上または 4°C 未満の環境や、トイレ、風呂場などの水回りで使用しないでください。(発熱・発火・感電の原因)
- ⊘ 乳幼児や子供を含む、自分で意思表示できない人や、自分で操作できない人には、使用させたり遊ばせたりしないでください。(けがの原因)
- ⊘ 本製品のお手入れに濡れた布や液体を使用しないでください。(感電・故障の原因)
- ⊘ 本製品をろうそく、線香、たばこの火、ストーブなど火気のある場所では使用しないでください。(火災の原因)
- ⊘ 灯油、アルコール、シンナー、コピー紙のトナーなど引火性のあるものは床から片付けてください。(火災の原因)
- ❗ 本製品を掃除またはメンテナンスする前に、電源を切ってプラグをコンセントから抜いてください。(感電・火災の原因)
- ❗ メインブラシなどの掃除ツールは、子供の手の届かないところに保管してください。(けがの原因)

⚠ 注意

- ⊘ 本製品は、室内床掃除用に設計されています。屋外や、床ではない家具などの表面、商業または産業環境では使用しないでください。(破損の原因)
- ⊘ 落下防止柵のない、ロフトや家具の上などの高い場所で本製品を使用しないでください。(破損の原因)
- ⊘ 毛足の長いカーペットでは本製品を使用しないでください。(破損の原因)
- ⊘ 産業廃棄物、ガラス、釘などの硬いものや尖ったものの掃除に使用しないでください。(破損の原因)
- ⊘ 本体に乗ったり、重いものを乗せたり、強い衝撃を与えたりしないでください。(破損・傷つきの原因)
- ⊘ 衣服や、髪、指などの身体部位を開口部および可動部に近づけないようにしてください。(けがの原因)

安全上のご注意

⚠ 注意

- ❗ 本製品の使用前に、他の製品のコードが掃除機によって引っ張られないよう片づけてください。(破損・傷つきの原因)
- ❗ 本製品の動作の妨げになったり、本製品が周囲の物を破損したりしないよう、掃除の前に、ビニール袋などの掃除機の吸引口に詰まる可能性のあるものや、花瓶などの壊れやすいものを床から片づけてください。(破損・傷つきの原因)
- ❗ 本体を移動させるときは、本体を両手でしっかり持って運んでください。本体上部のレーザーキャップをつまんで持ち上げないでください。(落下によるけが・床面の傷つき・本体の破損の原因)

■ バッテリーと充電

⚠ 警告

- ⊗ 本製品を分解、修理、改造しないでください。(液漏れ・発熱・発火・感電の原因)
- ⊗ 本製品を火気に近づけないでください。(火災の原因)
- ⊗ 充電ドックを濡れた布で拭いたり濡れた手で触れたりしないでください。(感電・故障の原因)
- ❗ 充電には、付属の充電ドック(型番: CDZ14RR または CDZ15RR)のみ使用してください。(液漏れ・発熱・発火・感電の原因)
- ❗ バッテリーを取り外すときは、本体を充電ドックから取り外し、電源をオフにしてください。バッテリーの取り出し手順は、P.19 をご覧ください。(液漏れ・発熱・発火・感電の原因)
- ❗ 電源コードが損傷した場合は、直ちに使用を止め、サポートセンターまでご連絡ください。(感電・発火の原因)

■ 内蔵無線 LAN 使用上のご注意

- 製品の無線回路を分解または改造すると、法律で罰せられることがあります。
- 以下の機器や無線局は、本製品に搭載されているものと同じ 2.4GHz 周波数帯の電波を利用しています。
 - a. 産業・科学・医療用機器(電子レンジ、無線 LAN 機器、防犯機器、心臓ペースメーカーなど)
 - b. 免許を要しない無線局(特定小電力無線局)
 - c. 免許を要する無線局(工場の製造ラインなどで使用されている移動体識別用の構内無線局、アマチュア無線局)以上の機器や無線局の近くで製品を使用した場合、電波干渉が発生する場合があります。
- 心臓ペースメーカーなどの医療機器に影響が及んだ場合、すみやかに製品の電源をお切りください。
- 特定小電力無線局、構内無線局、アマチュア無線局に対して有害な電波干渉が発生した場合はカスタマーサポートセンターにお問い合わせください。

■ レーザーの安全性に関する情報

- 本製品のレーザー距離測定センサーは、IEC 60825-1:2014 のクラス 1 レーザー製品規格に準拠しており、危険なレーザー放射は行いません。

製品概要

本体

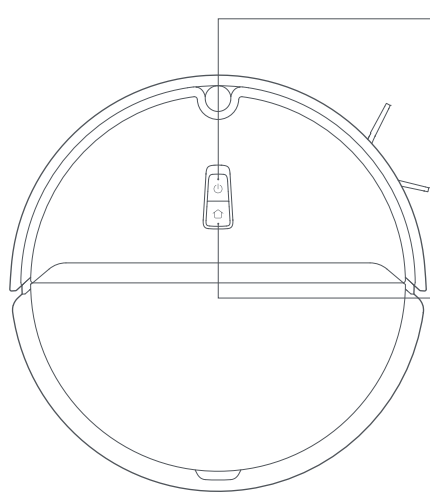

⏻ オン / オフ

- 押すと、掃除を開始します
- 長押しすると、電源のオン / オフが切り替わります
電源ランプ
- 白：バッテリー残量が 20% 以上
- 赤：バッテリー残量が 20% 未満
- 白の点滅：充電中または起動中
- 赤の点滅：エラー

🏠 充電ドック / スポット掃除

- 押すと、充電ドックに戻ります
- 長押しすると、スポット掃除をします

注：

掃除中にいずれかのボタンを押すと、掃除が一時停止します。

WiFi をリセット

- ⏻ ボタンと 🏠 ボタンの両方を 3 秒間長押しします。

製品概要

付属品リスト

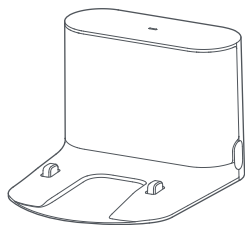

充電ドック

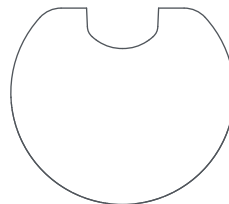

防湿マット

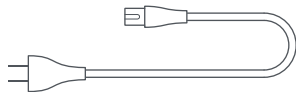

電源ケーブル

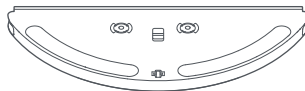

水タンク

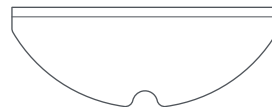

モップクロス

製品概要

ダストボックス

本体

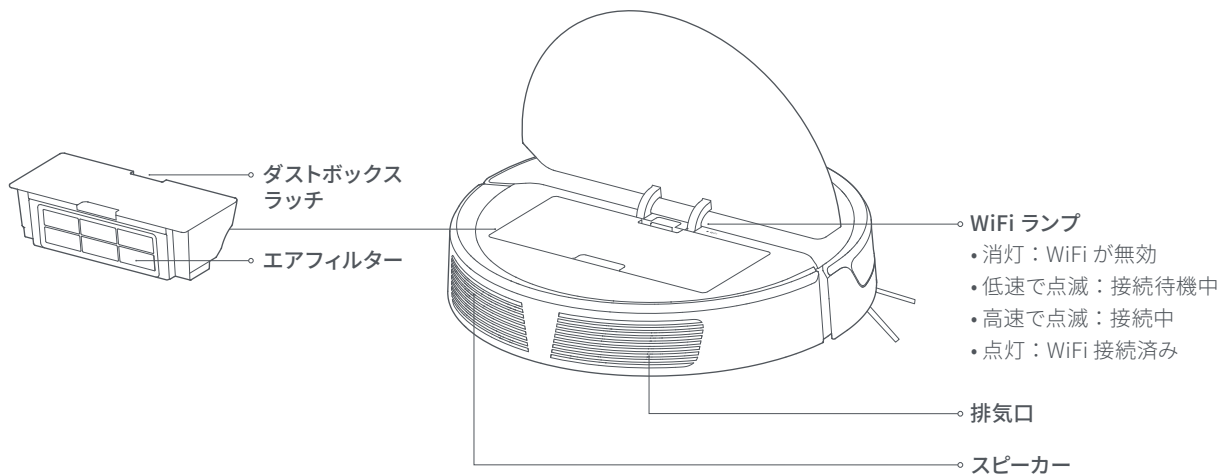

製品概要

本体とセンサー

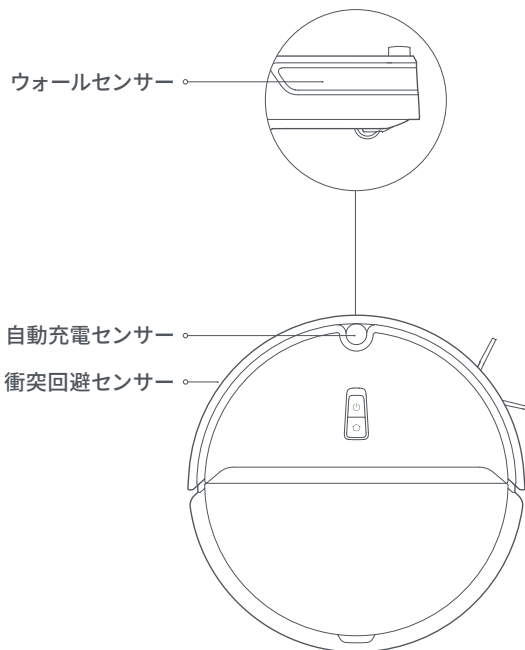

充電ドック

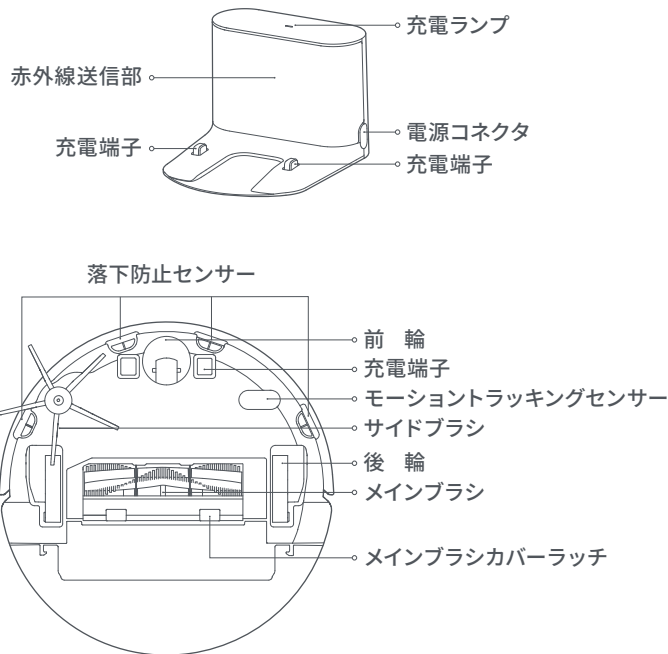

使用前の準備

⚠ 重要

1. 本製品を使用する前に、貴重品、割れやすい物、ケーブルなどの掃除機の動作を妨げるもの、ビニール袋などの掃除機の吸引口に詰まる可能性のあるものを床から片づけてください。

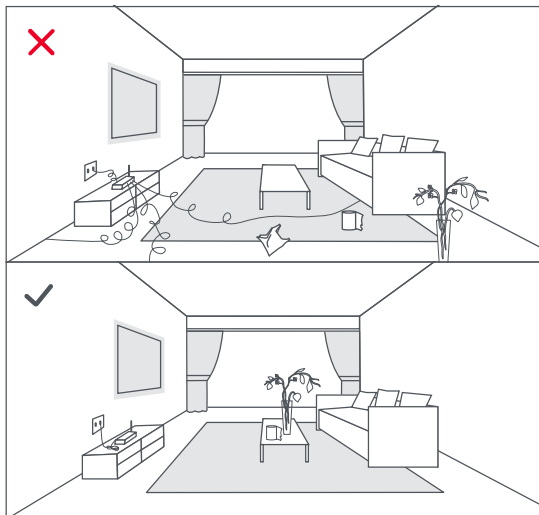

2. 落下防止センサーが搭載されていますが、万が一センサーが反応しなかった場合に怪我や本体の破損を防ぐため、高いところでご使用される際は、落下防止柵等を設置してください。

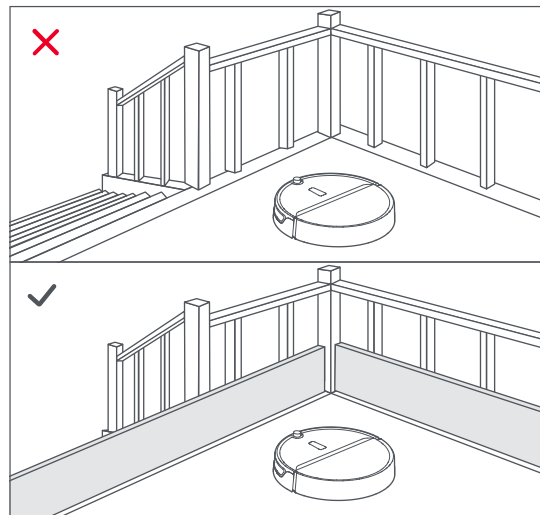

注：初めて使用する際は、障害物などに注意しながらロボット掃除機の走行状況を確認してください。

使用前の準備

1. 充電ドックの設置

平らな床に壁を背にして充電ドックを置き、コンセントに差し込みます。

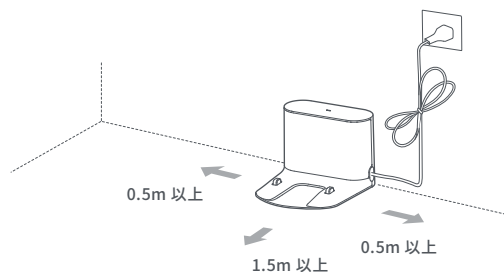

注：

- 充電ドックの両側に 0.5m 以上、前に 1.5m 以上の隙間を開けてください。
- 電源ケーブルが床に垂れ下がっていると、掃除時に引っ掛かって、緩んだり抜けたりすることがあります。
- 充電ランプは充電ドックをコンセントにつなぐと点灯し、本体の充電中は消灯します。
- 充電ドックは WiFi ルーターの近くなど電波の届きやすいエリアに設置してください。
- 充電ドックに戻る際のトラブルを避けるため、充電ドックを直射日光が当たる場所に置いたり、赤外線送信部を遮ったりしないでください。
- 通路や出入口に充電ドックを置かないでください。

2. 防湿マットの設置

床面を乾いた布で拭き、防湿マットの滑り止めテープをはがして設置し固定してください。

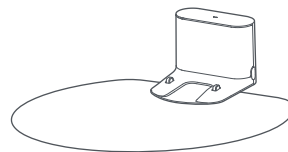

注：

フローリングに充電ドックを設置する際は、必ず防湿マットを設置してください。

使用前の準備

3. 電源を入れて充電

⌚ ボタンを長押しすると、電源が入ります。電源ランプが点灯したら、本体を充電ドックに置き、充電を開始します。バッテリーの性能を維持するために、本体を充電したままにしてください。

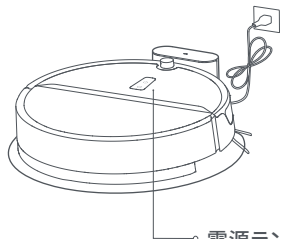

- 電源ランプの色は、
バッテリーの残量を示します。
- 白：バッテリー残量が 20% 以上
 - 赤：バッテリー残量が 20% 未満

注：

- バッテリーの残量が少なくなると、本体の電源が入らないことがあります。本体を充電ドックに接続して充電してください。
- 使用せずに保管する場合も、バッテリーの性能を維持するために定期的に充電してください。

使用前の準備

4. アプリに接続 (推奨)

① アプリをダウンロード

App Store または Google Play で「Mi Home」を検索するか、下の QR コードをスキャンして、アプリをダウンロードします。



Mi Home アプリ

② WiFi をリセット

- i. 本体の上部カバーを開けて、WiFi ランプを確認します。
- ii. 「WiFi をリセットします」という音声案内が流れるまで、**⏏** ボタンと **⏏** ボタンを長押しします。WiFi ランプがゆっくり点滅していれば、リセット完了です。

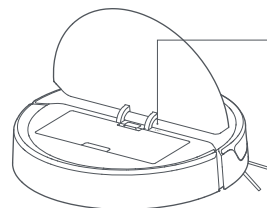

WiFi ランプ

- 消灯：WiFi が無効
- 低速で点滅：接続待機中
- 高速で点滅：接続中
- 点灯：WiFi 接続済み

③ デバイスを追加

アプリを開き、トップ画面の「+」のマークをタップし、表示される画面に従って設定を進めてください。

注：

- アップデートにより、アプリの画面や仕様が変更になることがあります。アプリの指示に従って操作をしてください。
- この製品は、5GHz の WiFi のネットワークには対応しておりません。2.4GHz の WiFi ネットワークをご利用ください。

使用前の準備

5. モップを使う

注：

- 初めてモップがけをする際は、先に吸引掃除をしてから実施することをお勧めします。
- 腐食や損傷を防ぐため、水タンクには洗浄液や消毒剤を使用しないでください。
- 累積使用時間が 60 分を超えた場合は必ずモップクロスを洗ってください。

① 水量を調整

水タンクのつまみをスライドさせ、お好みに合わせて水量を調整してください。

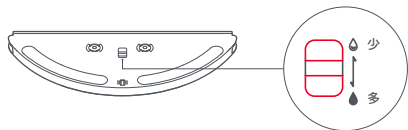

② 水タンクに水を入れる

水タンクを開けて水をいっぱいにして、しっかりとふたを閉めます。

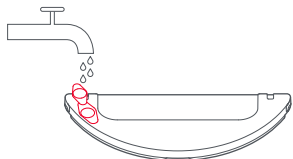

③ モップクロスを取り付ける

モップクロスを濡らして絞ります。水タンクの取り付け溝にモップクロスの端を差し込み、スライドさせてしっかりと溝の端まで押し込みます。

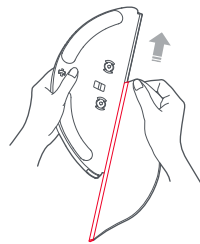

④ 水タンクを取り付ける

本体の背面にある溝に合わせて、カチッと音がするまで差し込みます。

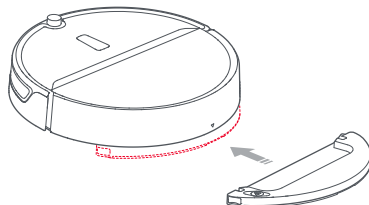

使用前の準備

6. 掃除を開始

バッテリーが完全に充電されると、電源ランプは点灯したままになります。○ボタンを押すか、アプリを使用して、掃除を開始します。

7. 水タンクの取り外し

掃除完了後、水タンクの両端にあるラッチを押しながら、水タンクをスライドさせて引き出します。

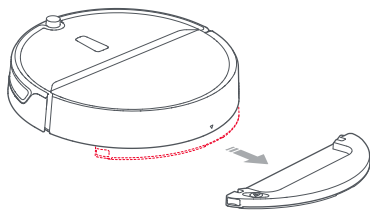

注：

- 使用後は水タンク内の水を捨て、モップクロスを洗浄してください。
- モップがけをしないときは、水タンクを取り外してください。

操作方法

オン/オフ

○ボタンを長押しすると、本体の電源が入ります。電源ランプが点灯し、本体はスタンバイモードに切り替わります。本体が停止しているときに、○ボタンを長押しすると、電源が切れ、進行中の掃除が終了します。

注：充電中は本体の電源を切ることはできません。

掃除の開始及び一時停止

○ボタンを押して、掃除を開始します。

本体の稼働中にいずれのボタンを押すと停止します。

○ボタンを押すと掃除が続行し、□ボタンを押すと充電ドックに戻り、進行中の掃除が終了します。

注：

- 一時停止している本体を手動で充電ドックに接続すると、進行中の掃除が終了します。
- バッテリー残量が極端に低下している場合は掃除を開始することができません。充電してから掃除を再開してください。
- 掃除の前に床からケーブルなど（充電ドックの電源ケーブルを含む）引っ掛かりやすいものを片づけてください。
- 掃除が10分以内に完了すると、掃除が繰り返されるようになっています。
- 掃除が完了する前にバッテリーがなくなった場合、Roborock は掃除を一旦中断して充電を開始します。充電が完了すると、中断したところから掃除を再開します。
- Roborock を手動で動かした後、中断したところから掃除を続けたい場合、掃除が開始する前に元の位置の近くに戻してください。

操作方法

掃除方法

Roborock は Z 字型で掃除を開始し、部屋全体を掃除した後、壁に沿って外周を掃除します。また、掃除完了後、自動的に充電ドックに戻ります。



充電

自動：掃除後、本体は充電のため自動的に充電ドックに戻ります。

手動：一時停止している状態で \square ボタンを押すと、本体は充電ドックに戻ります。

注：

充電ドックを見つけれない場合、本体は掃除を開始した地点に戻ります。本体を手動で充電ドックに接続し充電してください。

スポット掃除

スタンバイまたは一時停止の状態、 \square ボタンを長押しすると、スポット掃除を開始します。このモードは、本体を中心とした半径 0.6m 以内を掃除します。掃除完了後、元の位置に戻ります。

注：稼働中にいずれかのボタンを押すと、進行中のスポット掃除が終了します。

エラー

エラーが発生すると、電源ランプが赤色に高速で点滅し、音声案内が流れます。解決策については、「トラブルシューティング」を参照してください。

注：

- エラーのまま未操作の状態が 10 分間続くと本体は自動的にスリープモードに切り替わります。
- エラー状態の時に本体が充電ドックに接続されると、進行中の掃除が終了します。

スリープ

一時停止の状態が 10 分以上続くと、本体はスリープモードに切り替わり、電源ランプがゆっくりと点滅します。いずれかのボタンを押すと、本体が起動します。

予約掃除

アプリから掃除開始時間を設定することができます。本体は指定された時間に自動的に掃除を行い、掃除完了後は充電ドックに戻ります。

操作方法

WiFiのリセット

ルーターの設定を変更した、パスワードを変えた、などの理由で本体がWiFiに接続できなくなった場合、上部カバーを開いてWiFiランプを確認し、「WiFiをリセットしています」という音声案内が聞こえるまで **⏏** ボタンと **⏏** ボタンを押し続けます。WiFiランプがゆっくり点滅すると、リセットは完了です。

吸引モード

アプリから吸引モードを選択することができます。サイレント、バランス、ターボ、最大、の4段階からお選びください。初期設定はバランスモードです。

おやすみモード

アプリからおやすみモードを設定すると、設定した時間内は自動充電後の掃除の再開や音声案内は行われず、電源ランプは暗くなります。このモードは初期設定で、22:00～8:00の間有効になっていますが、無効にすることも、設定時間を変更することもできます。

システムリセット

ボタンを押しても本体が反応しない、または本体の電源が切れない場合は、**⏏** ボタンを長押ししてシステムをリセットします。リセット後、本体は再起動します。

工場出荷時の状態に戻す

システムリセットをしても改善されない場合、本体を工場出荷時の状態に戻す必要があります。

1. 本体の電源がOFFの場合、「初期バージョンの復元を開始」という音声案内が聞こえるまで、**⏏** と **⏏** を同時に押し続けてください。
2. 本体の電源がONの場合、**⏏** と **⏏** を同時に押し続けると、「WiFiをリセットしています」という音声案内が先に流れますが、後に続く「初期バージョンの復元を開始」という音声案内が聞こえるまで押し続けてください。

ファームウェアの更新

Mi Home アプリを使用してファームウェアを更新します。本体を充電ドックに置き、残量が20%以上あることを確認してください。ファームウェアの更新中は、電源ランプが高速で白く点滅します。

お手入れ

ダストボックス ・週に1回掃除してください

1. 本体の上部カバーを開き、ダストボックスのラッチを押しながら、ダストボックスを持ち上げて取り外します。

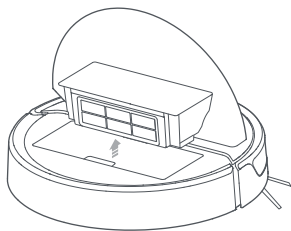

2. フィルターを取り外し、ゴミを捨てます。

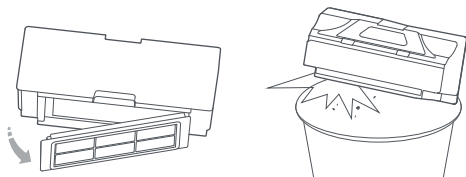

3. 水道水でダストボックスを満たし、水がこぼれない程度に軽く振って洗浄します。

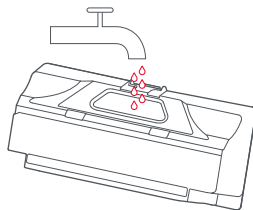

注：
洗剤などを使わずに水道水のみで洗ってください。

お手入れ

メインブラシ *週に1回掃除してください

1. 本体を裏返し、メインブラシカバーラッチを押してメインブラシカバーを取り外します。
2. メインブラシを取り外し、ベアリングを掃除します。
3. メインブラシとベアリングに絡まっているものを取り除きます。
4. メインブラシを再度取り付け、メインブラシカバーを取付けます。

注：

6～12ヶ月ごとにメインブラシを交換することをお勧めします。

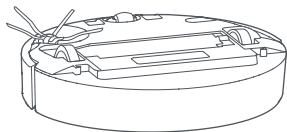

フィルター *2週間ごとに掃除してください

1. フィルターを取り外し、水ですすぎます。

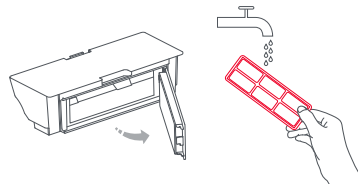

注：

フィルターが損傷する恐れがあるため、ブラシなどで強くこすったり、手で引っかいたりしないでください。

2. 繰り返しすすいで、エアフィルターのフレームを軽く打ち付けて汚れを落とします。エアフィルターがきれいになるまで数回繰り返します。

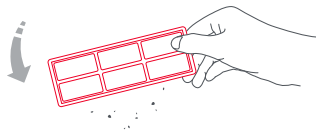

3. エアフィルターを完全に乾かしてから取り付けてください。

お手入れ

充電ドック *週に1回掃除してください

乾いた柔らかい布を使用して、充電端子を拭いてください。

サイドブラシ *月に1回掃除してください

1. 本体を裏返してサイドブラシユニットのネジを外します。
2. サイドブラシを取り外して掃除します。
3. サイドブラシを元どおりに取り付け、ネジを締めます。

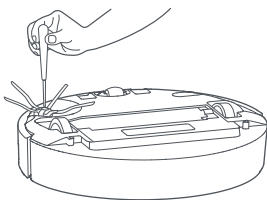

注：

3～6ヶ月ごとにサイドブラシを交換することをお勧めします。

モップクロス *使用する度に洗ってください

1. モップクロスを水タンクから取り外します。

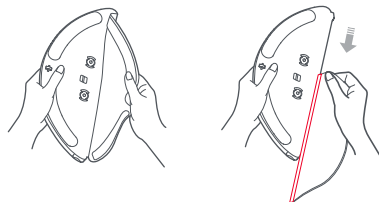

2. モップクロスを洗って乾かします。

注：

- モップクロスがひどく汚れていると、水拭きの効果に影響が出る場合があります。使用の度に洗ってください。
- 最大限の掃除効果を得るため、3～6か月ごとにモップクロスを交換することをお勧めします。

お手入れ

ウォーターフィルター

1. ウォーターフィルターをつまんで引き抜きます。
2. 新しいウォーターフィルターと交換します。



注：

1～3 か月ごとにウォーターフィルターを交換することをお勧めします。

前輪 ・ 週に1回掃除してください

1. 本体を裏返します。
2. ドライバーなどを使用して車輪を持ち上げて取り出します。
3. 車輪や車軸に絡まった髪の毛やほこりを取り除きます。
4. 車輪をブラケットに押し込んで元どおりに取り付けます。

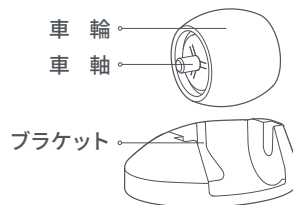

注：

ブラケットは取り外すことができません。

お手入れ

本体のセンサー ・月に1回掃除してください

柔らかい乾いた布を使用して、以下のセンサーを拭き掃除します。

- 4つの落下防止センサー
- ウォールセンサー
- 充電端子
- モーショントラッキングセンサー

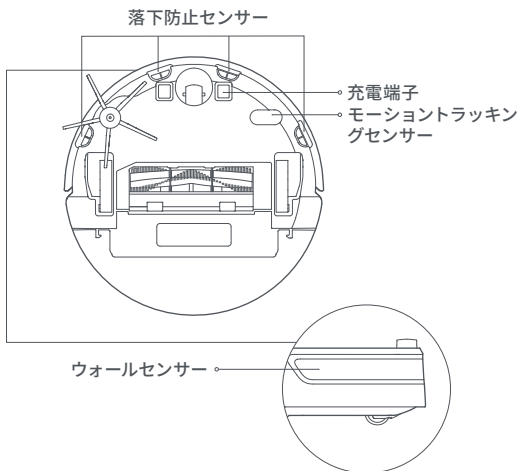

バッテリーの取り外し

本製品を廃棄する際は、バッテリーを取り出してください。
取り出したバッテリーは、貴重な資源を守るために、充電式電池リサイクル協力店へお持ちいただくか、お住まいの自治体を通じてリサイクルいただけますようお願いいたします。
または、サポートセンターまでお問い合わせください。

バッテリーの取り出し方

•バッテリーの取り出しは、本製品を廃棄する場合のみ行ってください。

1. ロボット掃除機の電源を切ります。

注：

- バッテリーを取り出す前に、電池が完全に消耗していることを確認してください。
- 本体が充電ドックに接続されている場合は、バッテリーを取り出さないでください。

2. バッテリーカバーのネジを外し、カバーを取り外します。

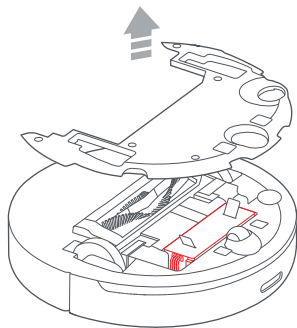

3. バックルを押してバッテリーのコネクタープラグを引き抜き、バッテリーを取り出します。

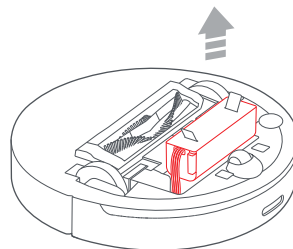

注：

- バッテリーパック全体を取り出してください。
- 電池のショートや液漏れを防ぐために、バッテリーパックを傷つけないでください。
- 電池が液漏れして目に入ったときは、目をこすらずにすぐにきれいな水で洗い、直ちに医師の治療を受けてください。

基本仕様

本 体

製品モデル	roborock E4
サイズ	350×350×90.5mm
バッテリー	14.4V/5200mAh リチウムバッテリー
重 量	約 3.0kg
ネットワーク接続	WiFi
定格電圧	14.4VDC
定格電力	58W
充電時間	6 時間

充電ドック

型 番	CDZ14RR または CDZ15RR
サイズ	151×130×98mm
定格電力	28W
定格入力	100-240 VAC
定格出力	20VDC 1.2A
定格周波数	50-60Hz
バッテリーの充電	14.4V/5200mAh リチウムバッテリー

WiFi

プロトコル	802.11b/g/n
周波数範囲	2.4 GHz

トラブルシューティング

エラーが発生すると、電源ランプが赤色に高速で点滅し、音声案内が流れます。下記の表を参考に問題を解決してください。

エラー	解決策
エラー 2：バンパーの中に詰まっているものがないかを確認してください。	バンパーが動作不良の状態です。バンパーを軽く叩いて詰まっているものを取り除いてください。詰まっているものがない場合は、本体を別の場所に移動し、再起動してください。
エラー 3:本体を別の場所に移動させて起動してください。	車輪が床に接触していません。本体を別の場所に移動させて再起動してください。
エラー 4：落下防止センサーを拭き、段差から離してから起動してください。	落下防止センサーが汚れている可能性があります。センサーの汚れを拭き取って再試行してください。
エラー 5：メインブラシとベアリングを取り外して掃除してください。	メインブラシにゴミが絡まっている可能性があります。ゴミを取り除いてメインブラシとベアリングを掃除してください。
エラー 6：サイドブラシを取り外し、掃除してください。	サイドブラシにゴミが絡まっている可能性があります。ゴミを取り除いて掃除してください。
エラー 7:メインブラシに異物が挟まっていないかを確認し、本体を別の場所に移動させて起動してください。	メインブラシにゴミが絡まっている可能性があります。ゴミを取り除いて、本体を別の場所に移動させて再起動してください。
エラー 8：本体周辺の障害物を取り除いてください。	本体が動作不良、または障害物に引っ掛かっている可能性があります。周辺の障害物を移動してください。
エラー 9：ダストボックスとフィルターを再度取り付けてください。	ダストボックスとフィルターを再度取り付けて、それらが正しく取り付けられていることを確認してください。 また、解決できない場合はフィルターを交換してください。
エラー 10：フィルターが乾いているかを確認し、乾いている場合にはフィルターを掃除してください。	フィルターが完全に乾いていません。使用する前にフィルターを完全に乾かしてください。またはフィルターが詰まっている可能性があります。フィルターを掃除して再起動してください。問題が解決しない場合はフィルターを交換してください。

トラブルシューティング

エラーが発生すると、電源ランプが赤色に高速で点滅し、音声案内が流れます。下記の表を参考に問題を解決してください。

エラー	解決策
エラー 12：バッテリー残量が少なすぎます。充電してください。	バッテリー残量が少なくなっています。使用前に充電してください。
エラー 13：充電エラーです。充電ドックを掃除してください。	乾いた布を使って本体と充電ドックの充電端子を拭いてください。
エラー 14：バッテリーエラーです。	バッテリーの温度が高すぎるか低すぎます。バッテリーの温度が正常に戻るまでお待ちください。
エラー 17：サイドブラシに問題が発生しました。システムをリセットしてください。	サイドブラシモジュールに誤動作が発生しました。システムをリセットして、再試行してください。
エラー 18：吸塵ファンに問題が発生しました。システムをリセットしてください。	吸塵ファンに誤動作が発生しました。システムをリセットして、再試行してください。
エラー 20：モーショントラッキングセンサーを掃除してから再起動してください。	モーショントラッキングセンサー付近にほこりやゴミが溜まってる可能性があります。乾いた布で拭いてから再起動してください。
エラー 23：充電ドックの信号発信エリアの障害物を取り除いてください。	充電ドックが遮断されています。障害物を取り除いてください。
エラーが発生しました。システムをリセットしてください。	内部エラーによる誤動作です。システムをリセットしてください。

注：

システムをリセットしてもすべての問題が解決しない場合があります。

上記の表の推奨方法を試しても問題が解決しない場合は、サポートセンターまでお問い合わせください。

よくあるご質問

問題	解決策
電源が入らない	<ul style="list-style-type: none">・バッテリー残量が低下しています。ご使用前に充電ドックに本体を戻して充電してください。・バッテリーの温度が高すぎるか低すぎます。本体は 4°C～ 40°C の範囲内でご使用ください。
充電できない	<ul style="list-style-type: none">・充電ドックが電源に接続されていません。電源ケーブルの両端が正しく差し込まれ、充電ランプが点灯していることをご確認ください。
充電速度が遅い	<ul style="list-style-type: none">・本体を高温または低温環境で使用すると、バッテリー寿命を延ばす為に本体の充電速度が自動的に低下します。・充電端子が汚れている可能性があります。汚れている部分を乾いた布で拭いてください。
充電ドックに戻らない	<ul style="list-style-type: none">・充電ドックの近くに障害物がある可能性があります。障害物を取り除いてください。・本体が充電ドックから離れすぎています。本体を充電ドックの近くに置いてください。
異常な動作	<ul style="list-style-type: none">・本体の電源を切ってから再起動してください。
掃除中のノイズ	<ul style="list-style-type: none">・メインブラシ、サイドブラシ、前輪または後輪に異物が絡まっていると、ノイズが発生することがあります。電源を切って掃除してください。
掃除能力が低下した、または埃が落ちる	<ul style="list-style-type: none">・ダストボックスがいっぱい可能性があります。ゴミを捨ててください。・エアフィルターが詰まっている可能性があります。エアフィルターを掃除してください。・メインブラシに異物が絡まっている可能性があります。絡まっているものを取り除いてください。
WiFi に接続できない	<ul style="list-style-type: none">・WiFi が無効の可能性があります。WiFi をリセットして、再度試してください。・WiFi の電波が弱い可能性があります。WiFi 電波が届きやすい場所において再度確認してください。・WiFi 接続が異常な可能性があります。WiFi をリセットして、最新のアプリをダウンロードして接続を再試行してください。・本製品は 5GHz の WiFi ネットワークに対応しておりません。2.4GHz の WiFi ネットワークに接続してください。
タイマー機能が動作しない	<ul style="list-style-type: none">・バッテリー残量が低すぎます。タイマーは、バッテリー残量が 20% を超えている場合のみ動作できます。
本体が充電ドックに接続されている状態でもバッテリーは消耗しますか？	<ul style="list-style-type: none">・本体が充電ドックに接続されている状態でも、バッテリーはごく少量ですが使用されます。充電し続けることにより、最適なバッテリー性能が維持されます。
はじめて使用するときは、本体をフル充電する必要がありますか？	<ul style="list-style-type: none">・フル充電して使用してください。

よくあるご質問

問 題	解決策
充電後に掃除が再開されない	<ul style="list-style-type: none">• 本体がスリープモードになっている場合は掃除が再開されません。本体がスリープモードになっていないかご確認ください。• 手動で本体を充電ドックに接続し、充電を開始した場合、掃除は再開されません。
スポット掃除または本体を手で移動させた後、充電ドックに戻ることができない	<ul style="list-style-type: none">• スポット掃除後、または大幅な位置変更の後、本体はマップを再生成します。充電ドックが遠くにある場合、本体は充電の為に自動的に戻れないことがあります。本体を手動で充電ドックの近くに置いてください。
掃除しない箇所があった	<ul style="list-style-type: none">• ウォールセンサーまたは落下防止センサーが汚れている可能性があります。乾いた布で拭いてください。
水拭き中にモップから水がほとんどまたは全く出ない	<ul style="list-style-type: none">• ウォーターフィルターが詰まっている可能性があります。取り外して正しく付け直すか、新しいウォーターフィルターに交換してください。
水拭き中にモップから水が出すぎる	<ul style="list-style-type: none">• 水タンクとウォーターフィルターが、所定の場所に正しく取り付けられているかどうかを確認してください。

保証情報

● お問い合わせ

本製品に関するご質問がございましたら、下記までお問い合わせください。

お問い合わせの際は、ご使用の環境や症状をできる限り具体的にお知らせください。

Roborock カスタマーサポートセンター

TEL: 0120-992-878

Eメール: support@roborock.jp

(営業時間: 10:00~17:00※土日祝除く)

〈製品の送付先〉

〒162-0838

東京都 新宿区細工町3-19 ラコンテ神楽坂 7F

VANLINKS 株式会社カスタマーサポートセンター

● 修理・交換

製品の修理・交換を希望される際は、あらかじめ上記カスタマーサポートセンターにご連絡の上、保証書を製品に添えてお送りください。

- ・ご購入後 1 年の保証期間中に、取扱説明書や製品ラベル、製品に記載された使用方法や注意事項に従って正常に使用した結果発生した製品の不良につきましては、無償にて、修理・交換をいたします。
- ・修理中の代替機のお貸し出しはしていません。

※詳細は、次のページの保証規定内容をご確認ください。

保証書

製品モデル：roborock E4 _____

シリアル No.：_____

本体シリアル No. をご記入ください。(R から始まる 13 桁の番号)
シリアル No. は、商品本体のダストボックスを取り外した底面、もしくは製品パッケージの底面に、
添付されているシールに記載されております。

ご氏名：_____

保証期間：ご購入年月日より1年間 _____

ご購入日をご記入いただいていない場合、レシートなどの購入履歴でご購入日を算出し、保証期間を設定します。

法人名：_____

ご住所：_____

TEL：_____ - _____ - _____

販売店名：_____

ご購入日：_____年 ____月 ____日

この度は Roborock E4 をお買い上げいただき、誠にありがとうございます。

本保証書はご購入日から上記保証期間中に故障が発生した場合、保証規定内容に基づき無償交換・修理を行うことをお約束するものです。詳細は裏面をご確認ください。
交換・修理の際は、必ず保証書をご提示ください。保証書は再発行しませんので大切に保管してください。また、交換・修理対応は日本国内に限ります。

保証規定

1.(保証規定の内容)

この保証規定は、取扱説明書や製品ラベル、製品に記載された使用方法や注意事項に従って正常な使用、またそれらに記載された条件下での使用のもとで本保証書記載の保証期間中に故障が発生した場合、本規定に基づき Roborock カスタマーサポートセンターが無償交換・修理を行うことをお約束するものです。また、本規定は本保証書が添付されている Roborock E4 に対してお客様が期待される性能や成果、運用上の結果を保証するものではありません。

2.(保証書の効力)

この保証書は、本書に記載された保証規定の条件および期間に基づいて、本保証書が添付された Roborock E4 の無償交換・修理をお約束するものです。したがって、この保証書によってお客様の法律上の権利を制限するものではありません。

3.(保証の対象)

この保証規定による無償交換・修理の対象となるのは Roborock E4 の本体に限ります。

4.(お客様の負担)

この保証規定による無償交換・修理を受けられる場合は、あらかじめ Roborock カスタマーサポートセンターにご連絡の上、保証書を製品に添えて Roborock カスタマーサポートセンターへ着払いにてお送りください。保証対象期間を過ぎての有償修理または、お客様の誤った使用に起因する故障の修理を受けられる場合は、送料などの諸費用はお客様ご自身のご負担になりますのでご了承くださいませようお願い申し上げます。

5.(保証期間)

製品ご購入日より起算した保証書記載の期間とします。ご購入日の記入がない場合は、レシートなどの購入履歴でご購入日を算出し、その日を基準に保証期間を設定いたします。

6.(個人情報の取り扱い)

お客様にご記入いただいた個人情報は、保証期間内の保証サービス対応およびその後の安全点検活動のために利用させて頂く場合があります。また、修理のために、弊社から修理委託している保守会社等に必要な情報を預託する場合がありますが、個人情報保護法および弊社と同様の個人情報保護規程を遵守させていただきますので、ご了承ください。

保証規定

7.(保証を受けられない場合)

保証期間内であっても以下に該当する場合は有償修理とさせていただきますので、あらかじめご了承ください。

- 1) 本保証書のご提示がない場合。
 - 2) 本保証書規定の字句及び本保証書の他の字句が書き換えられている場合。
 - 3) 台風、水害、地震、落雷などの自然災害及びその二次災害、火災、公害や異常電圧による、破損や故障、紛失があった場合。
 - 4) 取扱説明書や製品ラベル、製品に記載された使用方法または注意事項に反するお取り扱いがあった場合。
 - 5) Beijing Roborock Technology Co., Ltd. 以外の第三者またはお客様ご自身による改造、またはご使用の責任に帰すると認められる破損や故障があった場合。
 - 6) お買い上げ後の輸送、移動時、持ち運び時の落下や衝撃、悪条件下での放置など、お取り扱いが不適切なため生じた故障や破損、紛失があった場合。
 - 7) ケーブルなど本体以外の付属品の故障や破損、消耗品の補充や仕様によって消耗、摩耗する部品の交換を行う場合。
 - 8) 転売、中古販売、譲渡、オークション等で製品を入手された場合。
 - 9) 商品を日本国外において使用した場合。
 - 10) その他、Roborock カスタマーサポートセンターの判断に基づき有償と判断した場合。
- ## 8.(VANLINKS 株式会社の免責)

本保証書が添付された Roborock E4 の故障によって、またはご使用の結果生じた直接、間接の損害については、VANLINKS 株式会社(輸入代理)はその責を一切負わないものとします。

ロボット掃除機

製造元：Beijing Roborock Technology Co., Ltd.

製品モデル：roborock E4

製造元の住所：Floor 6, Suite 6016, 6017, 6018, Building C, Kangjian Baosheng Plaza,
No.8 Heiquan Road, Haidian District, Beijing, P.R.CHINA

製品の詳細については、弊社の Web サイト：www.roborock.jp をご覧ください。

販売後のサポートについては、Roborock カスタマーサポートセンターまでお問い合わせください。

