

進化しつづけるエアコン。

うるさら7

DAIKIN Air Conditioner

壁掛形エアコン

P.7~P.52

RX シリーズ **NEW**

AX シリーズ **NEW**

DX シリーズ **NEW**

WX シリーズ **NEW**

FX シリーズ **NEW**

CX シリーズ **NEW**

E シリーズ **NEW**

ハウジング・マルチエアコン

P.55~P.85

天井埋込カセット形
(シングルフロータイプ) **NEW**
(ダブルフロータイプ)

壁埋込形

床置形

アメニティビルトイン形

システムバック

システムマルチ

ワイドセレクトマルチ

仕様・その他

P.86~P.118

標準仕様

別売品

耐塩害仕様

据付必要寸法

付記事項

壁掛形

2014年モデル
全機種がラインアップ!

しつどが低くなっています。
加温暖房運転をおすすめです。

RXシリーズ

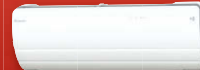

[音声アドバイス]機能付き!
RX・AX・DXシリーズ

スマホからの運転に対応!

(別売の無線LAN
接続アダプターが必要)

天井埋込カセット形

新冷媒 **R32** 採用
モデルが加わりました!



シングルフロータイプ

2013年4月のJIS改正に伴い、カタログの仕様表記が一部変わりました。

JIS C 9612(ルームエアコンディショナ)の改正に伴い、期間消費電力量、通年エネルギー消費効率(APF)、運転音の表示を変更しました。

本カタログ記載商品の価格は税抜価格を表記しています。配管・据付工事費、配送費および使用済み商品の引取り費用は含まれておりません。またエアコンを廃棄する場合は家電リサイクル法に基づく収集・運搬料金、再商品化等料金(リサイクル料金)が必要になります。商品は改良のため仕様などを予告なしに変更することがありますので、ご了承ください。



詳しくは裏表紙をご覧ください

みんなで家電リサイクル、
作ろう循環型社会

RJ-2

さらさら除湿

NEW CR シリーズのみ

夏の夜も梅雨シーズンも
寒くなりやすく、消費電力も少なめ。



(当社条件)室内温度28℃、室内湿度60%、外気温度28℃の恒温室で連続運転。吹き出し温度26℃、除湿量240cc/h、顕熱能力400W、消費電力130W(F40RCRV)。14畳での顕熱負荷が400W以上であれば室温低下しない除湿運転が可能。条件や設定によっては、設定温度や設定湿度に到達しない場合があります。(一般社団法人日本冷凍空調工業会基準)室内温度24℃、室内湿度60%、外気温度24℃、外気湿度80%の恒温室で連続運転。吹き出し温度22℃、除湿量190cc/h、消費電力120W、吹き出し温度20℃、除湿量600cc/h、消費電力220W(F40RCRV)

◎当社従来方式との消費電力比較

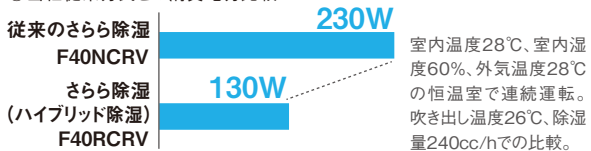

必要な除湿量に応じて能力(熱交換器の面積)を無段階でコントロールします。

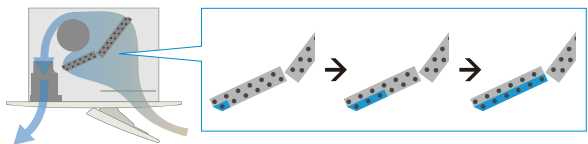

2WAYすみずみ気流

窓からの冷気を抑え、すみずみまで快適に。

暖房時
窓から冷気の
広がりを防ぐ
新気流制御



運転スタート時は
お部屋の中心にかけて

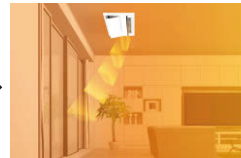

室温が安定すると
窓側に吹き付け、冷気を抑制

冷房時 窓からの熱気の広がりを防いで、すみずみまで快適に。

※暖房(加湿暖房)、冷房(除湿冷房)等の空調運転時に使用できます。

フィルター自動お掃除

静かな運転音で、自動お掃除。

とっても静か
23dB
ひとのささやき声(30dB)
よりも静かな音で
キレイに

ダストボックス付きパネル自動昇降(フラットパネル)



※3
約2年に1度
たまったゴミを
捨てるだけ



おそうじ用
リモコン

電気代を
約22%※2カット

ダストボックスが手元まで降ろせ、
ゴミ捨てらくらく!

CR シリーズ NEW

湿度コントロール&快適気流制御で、
お部屋のすみずみまで心地よい。



- うるる加湿
(無給水加湿)
- さらさら除湿
(ハイブリッド除湿)
- フィルター自動
お掃除



R32

※写真はフラットパネルの場合です。

C シリーズ NEW

多彩な気流制御によるワイドな気流で、
足元までしっかり心地よく。

- 5段階
セレクトドライ
- フィルター自動
お掃除



R32

※写真はフラットパネルの場合です。

おそうじ機能付
フラットパネル

パネル寸法:
高さ37・幅1200・奥行460mm/質量13kg

汚れ防止塗装 BC40JF-WF カラー:フレッシュホワイト(6.5Y 9.5/0.5) 105,000円(税抜き)	BC40JF-T カラー:ブラウン(8.5YR 6.8/3.4) 115,000円(税抜き)
汚れ防止塗装 BC40JF-W カラー:ホワイト(10Y 9/0.5) 115,000円(税抜き)	BC40JF-M カラー:木目 125,000円(税抜き)

標準パネル

パネル寸法:
高さ37・幅1200・奥行460mm/質量5kg

BC40J-WF カラー:フレッシュホワイト(6.5Y 9.5/0.5) 35,000円(税抜き)	BC40J-T カラー:ブラウン(8.5YR 6.8/3.4) 35,000円(税抜き)
BC40J-W カラー:ホワイト(10Y 9/0.5) 35,000円(税抜き)	BC40J-M カラー:木目 45,000円(税抜き)

その他の主な機能

- セルフウォッシュ熱交換器(除菌・防カビ仕様)※4
 - フッ素コーティングフィルター(フラットパネル採用時)
 - 除菌・防カビファン※5
 - 内部クリーン(カビクリーン換気)※6
 - ダブルブロック空気清浄(光触媒空清フィルター&銀除菌・アレル除去フィルター)
- ※フラットパネル用。標準パネルは光触媒空清フィルターのみになります。

ハウジングエアコンの入れ替えなら、
ダイキンがおすすめ! ▶117ページ
今お使いの配管が使え工事がスムーズ!

※フラットパネルのホワイト(-W)・ブラウン(-T)・木目(-M)は、受注対応により別途日数が必要です。フラットパネル使用時は天井内高さ寸法+80mmが必要です。

カタログに掲載している外形寸法は代表寸法で突起物を含んでいない場合があります。据付に際しては外形図をご参照ください。
●同じ色名の室内機でも機種によって色調が異なる場合がありますので、あらかじめご了承ください。●色名の()内の番号は参考マンセル値です。低温暖房能力は、外気温2℃時。
●室外機寸法中の幅の()数値は、配管接続部又は配管接続カバーの寸法、奥行の()数値は、本体寸法と脚部寸法の差を表示しています。●機種名の前の□番号は、標準仕様表と照合する際などにご利用ください。
価格は税抜価格を表記しています。配管、据付部材、設置調整、据付工事費、配送費及び使用済み商品の引き取り費は含まれておりません。

NEW 2014 NEW MODEL

CR シリーズ



R32

既設配管
再利用

埋設の既設
配管は不可
加湿ホースが
必要のため



【外形寸法】

室内:高さ185・幅990・奥行360mm/質量14kg
室外:高さ693・幅795(+63)・奥行300(+42)mm/質量46kg



カラー:ホワイト
(5Y 7.5/1)

おそうじ用
リモコン
ARC462A1



かんたん
大画面
リモコン
ARC456A37

加湿ホースは
必須別売品

*写真はフラットパネルの場合です。

冷房時 14 畳程度

143 S40RCRV

希望小売価格 520,000円(税抜き)

室内 F40RCRV/質量14kg 237,000円(税抜き) 室外電源タイプ
単 200V 直結 20A
室外 R40RCRV/質量46kg 283,000円(税抜き) 配管 液 φ6.4
ガス φ9.5

別売フラットパネル(フレッシュホワイト(-WF)の場合)

希望小売価格 105,000円(税抜き)
BC40JF-WF/質量13kg

希望小売価格 625,000円(税抜き)

別売標準パネルの場合

希望小売価格 35,000円(税抜き)
BC40J-WF(-W)(-T)/質量5kg

希望小売価格 555,000円(税抜き)

長尺配管20m(チャージレス15m☆) 最大高低差12m

	畳数のめやす	能力(kW)	消費電力(W)
暖房	12~15畳 (19~24m)	5.3 (0.5~8.3)	1,560 (120~2,850)
冷房	11~17畳 (18~28m)	4.0 (0.6~4.5)	1,060 (130~1,270)

(JIS C 9612:2013)		(JIS C 9612:2005)	
消費電力量 期間合計(年間)	目標年度 2012年	省エネ基準 達成率	通年エネルギー 消費効率
1,484kWh		106%	5.1

低温暖房能力※6.0kW

冷房時 10 畳程度

141 S28RCRV

希望小売価格 430,000円(税抜き)

室内 F28RCRV/質量14kg 201,000円(税抜き) 室外電源タイプ
単 200V 直結 20A
室外 R28RCRV/質量46kg 229,000円(税抜き) 配管 液 φ6.4
ガス φ9.5

別売フラットパネル(フレッシュホワイト(-WF)の場合)

希望小売価格 105,000円(税抜き)
BC40JF-WF/質量13kg

希望小売価格 535,000円(税抜き)

別売標準パネルの場合

希望小売価格 35,000円(税抜き)
BC40J-WF(-W)(-T)/質量5kg

希望小売価格 465,000円(税抜き)

長尺配管20m(チャージレス15m☆) 最大高低差12m

	畳数のめやす	能力(kW)	消費電力(W)
暖房	9~11畳 (15~18m)	4.0 (0.5~7.6)	1,000 (120~2,370)
冷房	8~12畳 (13~19m)	2.8 (0.6~3.3)	640 (130~790)

(JIS C 9612:2013)		(JIS C 9612:2005)	
消費電力量 期間合計(年間)	目標年度 2012年	省エネ基準 達成率	通年エネルギー 消費効率
946kWh		109%	5.7

低温暖房能力※5.5kW

冷房時 12 畳程度

142 S36RCRV

希望小売価格 475,000円(税抜き)

室内 F36RCRV/質量14kg 222,000円(税抜き) 室外電源タイプ
単 200V 直結 20A
室外 R36RCRV/質量46kg 253,000円(税抜き) 配管 液 φ6.4
ガス φ9.5

別売フラットパネル(フレッシュホワイト(-WF)の場合)

希望小売価格 105,000円(税抜き)
BC40JF-WF/質量13kg

希望小売価格 580,000円(税抜き)

別売標準パネルの場合

希望小売価格 35,000円(税抜き)
BC40J-WF(-W)(-T)/質量5kg

希望小売価格 510,000円(税抜き)

長尺配管20m(チャージレス15m☆) 最大高低差12m

	畳数のめやす	能力(kW)	消費電力(W)
暖房	11~13畳 (17~22m)	4.8 (0.5~7.9)	1,330 (120~2,630)
冷房	10~15畳 (16~25m)	3.6 (0.6~3.7)	930 (130~970)

(JIS C 9612:2013)		(JIS C 9612:2005)	
消費電力量 期間合計(年間)	目標年度 2012年	省エネ基準 達成率	通年エネルギー 消費効率
1,285kWh		110%	5.3

低温暖房能力※5.7kW

冷房時 18 畳程度

145 S56RCRV

希望小売価格 693,000円(税抜き)

室内 F56RCRV/質量14kg 299,000円(税抜き) 室外電源タイプ
単 200V 直結 20A
室外 R56RCRV/質量46kg 394,000円(税抜き) 配管 液 φ6.4
ガス φ12.7

別売フラットパネル(フレッシュホワイト(-WF)の場合)

希望小売価格 105,000円(税抜き)
BC40JF-WF/質量13kg

希望小売価格 798,000円(税抜き)

別売標準パネルの場合

希望小売価格 35,000円(税抜き)
BC40J-WF(-W)(-T)/質量5kg

希望小売価格 728,000円(税抜き)

長尺配管20m(チャージレス15m☆) 最大高低差12m

	畳数のめやす	能力(kW)	消費電力(W)
暖房	15~18畳 (24~30m)	6.7 (0.5~9.1)	2,150 (120~3,410)
冷房	15~23畳 (25~39m)	5.6 (0.6~5.7)	1,810 (130~1,860)

(JIS C 9612:2013)		(JIS C 9612:2005)	
消費電力量 期間合計(年間)	目標年度 2012年	省エネ基準 達成率	通年エネルギー 消費効率
2,254kWh		109%	4.7

低温暖房能力※6.6kW

ご販売店様へ

加湿ホースは標準付属ではありません。

加湿ホース長さに合わせて別売品をご使用ください。

うるるとさら施工上の注意

- ①加湿ホースの接続工事が必要です。(本工事なしではエアコンの運転ができません)加湿ホースは別売品となります。
- ②埋設の既設配管には対応できません。(加湿ホースが必要なため)
- ③配管貫通穴は以下を推奨します。2.8~5.0kWはφ65以上、5.6kWはφ70、高断熱ホース[外径φ46(内径φ30)]使用時はφ75。
- ④図1に従って加湿ホースをご使用ください。
- ⑤屋外用化粧ダクトは、オーケー器材製「うるるとさら用(TS85型)」(推奨品)をご使用ください。高断熱ホース[外径φ46(内径φ25)]使用時は、オーケー器材製TD10型(推奨品)をご使用ください。

図1: 加湿ホースの必要な長さ

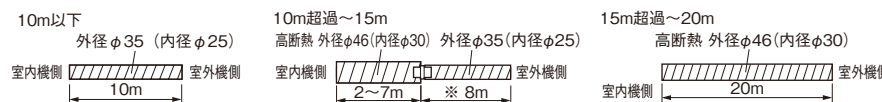

※この加湿ホースは必ず8m使用してください。
(ホースは室内機側、室外機側のどちらにも使用できます。)

加湿用必須別売品

品名	品番・価格	ホース長さ		
		10m以下	10m超過~15m	15m超過~20m
①ホースセット(標準/高断熱)	15m入(内径φ25~30) KPMH997A15S 22,000円(税抜き)		●	
②ホースセット(高断熱)	20m入(内径φ30) KPMH997A20S 29,700円(税抜き)			●
③中継ジョイント	10個φ25 KPMJ942A4 2,400円(税抜き)	●	●	
④中継ジョイント	10個φ30 KPMJ997A4 2,400円(税抜き)		●	●
⑤異径中継ジョイント	10個φ25~30 KPMJ997A41 2,400円(税抜き)		●	
⑥異径ジョイント	10個φ25~30 KPMJD997A4 4,200円(税抜き)		●	●
⑦加湿用ホース	10m入(内径φ25) KPMH974A42 8,800円(税抜き)	●	●	
⑧加湿用ホース(高断熱)	5m入(内径φ30) KPMH997A05 7,700円(税抜き)		●	●
⑨加湿用ホース(高断熱)	7.5m入(内径φ30) KPMH997A075 11,000円(税抜き)		●	●

NEW 2014 NEW MODEL

C シリーズ

R32

既設配管
再利用



【外形寸法】
室内:高さ185・幅990・奥行360mm/質量13kg
室外:高さ595・幅795(+63)・奥行300(+42)mm
質量39kg(2.8kWは35kg)

カラー:ホワイト
(5Y 7.5/1)



かんたん
スタイリッシュ
リモコン
ARC476A19

おそうじ用
リモコン
ARC462A1

*写真はフラットパネルの場合です。

14 畳程度

148 S40RCV

希望小売価格 460,000円(税抜き)

室内 F40RCV/質量13kg
213,000円(税抜き) 室外電源タイプ
単 200V 直結 20A
室外 R40RCV/質量39kg
247,000円(税抜き) 配管 液 φ6.4
ガス φ9.5

別売フラットパネル(フレッシュホワイト(-WF)の場合)

希望小売価格 105,000円(税抜き)
BC40JF-WF/質量13kg

希望小売価格 565,000円(税抜き)

別売標準パネルの場合

希望小売価格 35,000円(税抜き)
BC40J-WF(-W)(-T)/質量5kg

希望小売価格 495,000円(税抜き)

長尺配管30m(チャージレス15m☆) 最大高低差20m

Table with 3 columns: 畳数のめやす, 能力(kW), 消費電力(W). Rows for 暖房 and 冷房.

Table with 4 columns: 消費電力量 期間合計(年間), 目標年度 2012年, 省エネ基準 達成率, 通年エネルギー 消費効率. Values: 1,513kWh, 104%, 5.0.

低温暖房能力※5.9kW

10 畳程度

146 S28RCV

希望小売価格 385,000円(税抜き)

室内 F28RCV/質量13kg
182,000円(税抜き) 室外電源タイプ
単 200V 直結 20A
室外 R28RCV/質量35kg
203,000円(税抜き) 配管 液 φ6.4
ガス φ9.5

別売フラットパネル(フレッシュホワイト(-WF)の場合)

希望小売価格 105,000円(税抜き)
BC40JF-WF/質量13kg

希望小売価格 490,000円(税抜き)

別売標準パネルの場合

希望小売価格 35,000円(税抜き)
BC40J-WF(-W)(-T)/質量5kg

希望小売価格 420,000円(税抜き)

長尺配管25m(チャージレス15m☆) 最大高低差15m

Table with 3 columns: 畳数のめやす, 能力(kW), 消費電力(W). Rows for 暖房 and 冷房.

Table with 4 columns: 消費電力量 期間合計(年間), 目標年度 2012年, 省エネ基準 達成率, 通年エネルギー 消費効率. Values: 999kWh, 103%, 5.4.

低温暖房能力※5.4kW

12 畳程度

147 S36RCV

希望小売価格 430,000円(税抜き)

室内 F36RCV/質量13kg
203,000円(税抜き) 室外電源タイプ
単 200V 直結 20A
室外 R36RCV/質量39kg
227,000円(税抜き) 配管 液 φ6.4
ガス φ9.5

別売フラットパネル(フレッシュホワイト(-WF)の場合)

希望小売価格 105,000円(税抜き)
BC40JF-WF/質量13kg

希望小売価格 535,000円(税抜き)

別売標準パネルの場合

希望小売価格 35,000円(税抜き)
BC40J-WF(-W)(-T)/質量5kg

希望小売価格 465,000円(税抜き)

長尺配管25m(チャージレス15m☆) 最大高低差15m

Table with 3 columns: 畳数のめやす, 能力(kW), 消費電力(W). Rows for 暖房 and 冷房.

Table with 4 columns: 消費電力量 期間合計(年間), 目標年度 2012年, 省エネ基準 達成率, 通年エネルギー 消費効率. Values: 1,362kWh, 104%, 5.0.

低温暖房能力※5.7kW

16 畳程度

149 S50RCV

希望小売価格 533,000円(税抜き)

室内 F50RCV/質量13kg
235,000円(税抜き) 室外電源タイプ
単 200V 直結 20A
室外 R50RCV/質量39kg
298,000円(税抜き) 配管 液 φ6.4
ガス φ9.5

別売フラットパネル(フレッシュホワイト(-WF)の場合)

希望小売価格 105,000円(税抜き)
BC40JF-WF/質量13kg

希望小売価格 638,000円(税抜き)

別売標準パネルの場合

希望小売価格 35,000円(税抜き)
BC40J-WF(-W)(-T)/質量5kg

希望小売価格 568,000円(税抜き)

長尺配管30m(チャージレス15m☆) 最大高低差20m

Table with 3 columns: 畳数のめやす, 能力(kW), 消費電力(W). Rows for 暖房 and 冷房.

Table with 4 columns: 消費電力量 期間合計(年間), 目標年度 2012年, 省エネ基準 達成率, 通年エネルギー 消費効率. Values: 2,056kWh, 106%, 4.6.

低温暖房能力※6.1kW

18 畳程度

150 S56RCV

希望小売価格 633,000円(税抜き)

室内 F56RCV/質量13kg
275,000円(税抜き) 室外電源タイプ
単 200V 直結 20A
室外 R56RCV/質量39kg
358,000円(税抜き) 配管 液 φ6.4
ガス φ12.7

別売フラットパネル(フレッシュホワイト(-WF)の場合)

希望小売価格 105,000円(税抜き)
BC40JF-WF/質量13kg

希望小売価格 738,000円(税抜き)

別売標準パネルの場合

希望小売価格 35,000円(税抜き)
BC40J-WF(-W)(-T)/質量5kg

希望小売価格 668,000円(税抜き)

長尺配管30m(チャージレス15m☆) 最大高低差20m

Table with 3 columns: 畳数のめやす, 能力(kW), 消費電力(W). Rows for 暖房 and 冷房.

Table with 4 columns: 消費電力量 期間合計(年間), 目標年度 2012年, 省エネ基準 達成率, 通年エネルギー 消費効率. Values: 2,407kWh, 102%, 4.4.

低温暖房能力※6.4kW

■ 天井埋込カセット形(シングルフロー)室内機用別売品

□はダイキン工業(株)扱い、その他はオーケー器材扱いとなります。

●冷媒配管などその他の別売品は97~105ページをご覧ください。

Table listing various accessories like ceiling panels, filters, and kits with their model numbers and prices.

注1. ワイドパネルは、更新需要対応品です。注2. ご注文生産品です。注3. フラットパネル用。光触媒+アルル除去フィルターセットの交換のめやすは約10年。注4. 標準パネル用。交換のめやすは約3年(半年に1度の手で軽く洗うつおき洗いで効果が回復します。注5. ドレンアップキットは、別途電源が必要です。注6. かんたんミニリモコンと、本体付属のリモコンは併用しないでください。かんたんミニリモコンで運転開始後、本体付属のリモコンで温度や風量などを変更すると、運転が停止する場合があります。注7. エアコンと離して使用する際、キット付属の中間ハーネス(HA信号用) 1.9mが届かない場合は、別売の遠隔制御P板セットKRP413AB1Sが必要です。注8. 室内機に標準装備されているドレンアップメカの幅より小さくなる範囲でご使用ください。

カタログに掲載している外形寸法は代表寸法で突起物を含んでいない場合があります。据付に際しては外形図をご参照ください。

●同じ色名の室内機でも機種によって色調が異なる場合がありますので、あらかじめご了承ください。●色名の()内の番号は参考モデル値です。低温暖房能力は、外気温2℃時。

●室外機寸法中の幅の()数値は、配管接続部又は配管接続カバーの寸法、奥行の()数値は、本体寸法と脚部寸法の差を表示しています。●機種名の前の□番号は、標準仕様表と照合する際などにご利用ください。

価格は税抜価格を表記しています。配管、据付部材、設置調整、据付工事費、配送費及び使用済み商品の引き取り費は含まれておりません。

税抜価格

別売品 ダイキン工業(株)扱い

更新時に便利、既存の室内電源を利用するための 内受電キットもご用意 BER125B4 26,000円(税抜き)

■ ワイドパネル 開口部を再利用してきれいに仕上がるワイドパネル!

Table comparing Wide Panel and Standard Panel prices and dimensions.

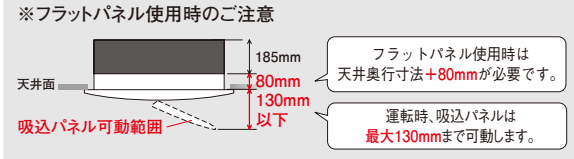

ドレンアップメカで設置作業もスムーズ。ドレン配管接続口から35.5cmまで機外立上げできます。(標準パネルの場合)

カスタマイズエアコン対応 ケーシング内部パーツにいたるまで防サビ対策を施した、潮風に強く、丈夫な耐重塩害(ウォーターフロント)仕様の室外機もご用意しています。 ※詳しくは106~108ページをご覧ください。

ハウジング・マルチ 天井埋込カセット形 床置形 アメニティビルトイン形 システムパック システムマルチ ワイドセレレクトマルチ

2013 MODEL

CR シリーズ



建築標準法
換気
認定

既設配管
再利用

▶109ページ

埋設の既設
配管は不可
加湿ホースが
必要なため



【外形寸法】

室内:高さ185・幅990・奥行360mm/質量14kg

室外:高さ675・幅765(+63)・奥行285(+42)mm/質量42kg



カラー:ホワイト
(SY 7.5/1)



おそうじ用
リモコン
ARC462A1

かんたん
大画面
リモコン
ARC456A35

加湿ホースは
必須別売品

*写真はフラットパネルの場合です。

冷房時 14 畳程度

153 S40NCRV

希望小売価格 500,000円(税抜き)

室内 F40NCRV/質量14kg
229,000円(税抜き)

室外電源タイプ
単 200V 直結 20A

室外 R40NCRV/質量42kg
271,000円(税抜き)

配管 液 φ6.4
ガス φ9.5

別売フラットパネル(フレッシュホワイト(-WF)の場合)

希望小売価格 105,000円(税抜き)

BC40JF-WF/質量13kg

希望小売価格 605,000円(税抜き)

別売標準パネルの場合

希望小売価格 35,000円(税抜き)

BC40J-WF(-W)(-T)/質量5kg

希望小売価格 535,000円(税抜き)

長尺配管20m(チャージレス15m☆) 最大高低差12m

	畳数のめやす	能力(kW)	消費電力(W)
暖房	12~15畳 (19~24m)	5.3 (0.9~8.3)	1,620 (170~3,370)
冷房	11~17畳 (18~28m)	4.0 (0.9~4.5)	1,240 (180~1,410)

(JIS C 9612:2013)

消費電力量
期間合計(年間)
1,544kWh

目標年度
2012年

省エネ基準
達成率
102%

省エネ基準
達成率
102%

省エネ基準
達成率
102%

省エネ基準
達成率
102%

省エネ基準
達成率
102%

省エネ基準
達成率
102%

省エネ基準
達成率
102%

省エネ基準
達成率
102%

省エネ基準
達成率
102%

省エネ基準
達成率
102%

省エネ基準
達成率
102%

省エネ基準
達成率
102%

低温暖房能力※6.0kW

冷房時 16 畳程度

154 S50NCRV

希望小売価格 573,000円(税抜き)

室内 F50NCRV/質量14kg
251,000円(税抜き)

室外電源タイプ
単 200V 直結 20A

室外 R50NCRV/質量42kg
322,000円(税抜き)

配管 液 φ6.4
ガス φ9.5

別売フラットパネル(フレッシュホワイト(-WF)の場合)

希望小売価格 105,000円(税抜き)

BC40JF-WF/質量13kg

希望小売価格 678,000円(税抜き)

別売標準パネルの場合

希望小売価格 35,000円(税抜き)

BC40J-WF(-W)(-T)/質量5kg

希望小売価格 608,000円(税抜き)

長尺配管20m(チャージレス15m☆) 最大高低差12m

	畳数のめやす	能力(kW)	消費電力(W)
暖房	14~17畳 (23~29m)	6.3 (0.9~8.8)	2,080 (170~3,480)
冷房	14~21畳 (23~34m)	5.0 (0.9~5.2)	2,120 (185~2,200)

(JIS C 9612:2013)

消費電力量
期間合計(年間)
2,056kWh

目標年度
2012年

省エネ基準
達成率
106%

省エネ基準
達成率
106%

省エネ基準
達成率
106%

省エネ基準
達成率
106%

省エネ基準
達成率
106%

省エネ基準
達成率
106%

省エネ基準
達成率
106%

低温暖房能力※6.4kW

冷房時 18 畳程度

155 S56NCRV

希望小売価格 673,000円(税抜き)

室内 F56NCRV/質量14kg
291,000円(税抜き)

室外電源タイプ
単 200V 直結 20A

室外 R56NCRV/質量42kg
382,000円(税抜き)

配管 液 φ6.4
ガス φ12.7

別売フラットパネル(フレッシュホワイト(-WF)の場合)

希望小売価格 105,000円(税抜き)

BC40JF-WF/質量13kg

希望小売価格 778,000円(税抜き)

別売標準パネルの場合

希望小売価格 35,000円(税抜き)

BC40J-WF(-W)(-T)/質量5kg

希望小売価格 708,000円(税抜き)

長尺配管20m(チャージレス15m☆) 最大高低差12m

	畳数のめやす	能力(kW)	消費電力(W)
暖房	15~18畳 (24~30m)	6.7 (0.9~9.1)	2,180 (170~3,500)
冷房	15~23畳 (25~39m)	5.6 (0.9~5.7)	2,320 (185~2,450)

(JIS C 9612:2013)

消費電力量
期間合計(年間)
2,463kWh

目標年度
2012年

省エネ基準
達成率
100%

省エネ基準
達成率
100%

省エネ基準
達成率
100%

低温暖房能力※6.6kW

ご販売店様へ

加湿ホースは標準付属ではありません。

加湿ホース長さに合わせて別売品をご使用ください。

うるるとさら施工上の注意

- ①加湿ホースの接続工事が必要です。(本工事なしではエアコンの運転ができません)加湿ホースは別売品となります。
- ②埋設の既設配管には対応できません。(加湿ホースが必要なため)
- ③配管貫通穴は以下を推奨します。2.8~5.0kWはφ65以上、5.6kWはφ70、高断熱ホース[外径φ46(内径φ30)]使用時はφ75。
- ④図1に従って加湿ホースをご使用ください。
- ⑤屋外用化粧ダクトは、オーケー器材製「うるるとさら用(TS85型)」(推奨品)をご使用ください。高断熱ホース[外径φ46(内径φ25)]使用時は、オーケー器材製TD10型(推奨品)をご使用ください。

図1: 加湿ホースの必要な長さ



加湿用必須別売品

品名	品番・価格	ホース長さ		
		10m以下	10m超過~15m	15m超過~20m
①ホースセット(標準/高断熱)	15m入(内径φ25~30) KPMH997A15S 22,000円(税抜き)		●	
②ホースセット(高断熱)	20m入(内径φ30) KPMH997A20S 29,700円(税抜き)			●
③中継ジョイント	10個φ25 KPMJ942A4 2,400円(税抜き)	●	●	
④中継ジョイント	10個φ30 KPMJ997A4 2,400円(税抜き)		●	●
⑤異径中継ジョイント	10個φ25→30 KPMJ997A41 2,400円(税抜き)		●	
⑥異径ジョイント	10個φ25→30 KPMJD997A4 4,200円(税抜き)		●	●
⑦加湿用ホース	10m入(内径φ25) KPMH974A42 8,800円(税抜き)	●	●	
⑧加湿用ホース(高断熱)	5m入(内径φ30) KPMH997A05 7,700円(税抜き)		●	●
⑨加湿用ホース(高断熱)	7.5m入(内径φ30) KPMH997A075 11,000円(税抜き)		●	●

☆配管長さがチャージレス長さを超える場合、20g/mの冷媒追加充填をおこなってください。

2013 MODEL

C シリーズ

既設配管
再利用



【外形寸法】

室内:高さ185・幅990・奥行360mm/質量13kg
室外:高さ550・幅765(+63)・奥行285(+42)mm/質量36kg

カラー:ホワイト
(5Y 7.5/1)

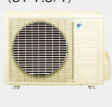

かんたん
スタイリッシュ
リモコン
ARC476A1

おそうじ用
リモコン
ARC462A1

*写真はフラットパネルの場合です。

14 畳程度

158 S40NCV

希望小売価格 **440,000**円(税抜き)

室内 F40NCV/質量13kg
205,000円(税抜き) 室外電源タイプ
単 200V 直結 20A
室外 R40NCV/質量36kg
235,000円(税抜き) 配管 液 φ6.4
ガス φ9.5

別売フラットパネル(フレッシュホワイト(-WF)の場合)

希望小売価格 **105,000**円(税抜き)

BC40JF-WF/質量13kg

希望小売価格 **545,000**円(税抜き)

別売標準パネルの場合

希望小売価格 **35,000**円(税抜き)

BC40J-WF(-W)(-T)/質量5kg

希望小売価格 **475,000**円(税抜き)

長尺配管30m(チャージレス15m☆) 最大高低差20m

Table with 3 columns: 畳数のめやす, 能力(kW), 消費電力(W). Heating: 12-15畳, 5.3kW, 1,620W. Cooling: 11-17畳, 4.0kW, 1,210W.

Energy efficiency table with 4 columns: 消費電力量(年間), 目標年度, 省エネ基準達成率, 通年エネルギー消費効率. Values: 1,544kWh, 2012年, 102%, 4.9.

低温暖房能力※5.9kW

10 畳程度

156 S28NCV

希望小売価格 **365,000**円(税抜き)

室内 F28NCV/質量13kg
174,000円(税抜き) 室外電源タイプ
単 200V 直結 20A
室外 R28NCV/質量36kg
191,000円(税抜き) 配管 液 φ6.4
ガス φ9.5

別売フラットパネル(フレッシュホワイト(-WF)の場合)

希望小売価格 **105,000**円(税抜き)

BC40JF-WF/質量13kg

希望小売価格 **470,000**円(税抜き)

別売標準パネルの場合

希望小売価格 **35,000**円(税抜き)

BC40J-WF(-W)(-T)/質量5kg

希望小売価格 **400,000**円(税抜き)

長尺配管25m(チャージレス15m☆) 最大高低差15m

Table with 3 columns: 畳数のめやす, 能力(kW), 消費電力(W). Heating: 9-11畳, 4.0kW, 1,040W. Cooling: 8-12畳, 2.8kW, 710W.

Energy efficiency table with 4 columns: 消費電力量(年間), 目標年度, 省エネ基準達成率, 通年エネルギー消費効率. Values: 1,018kWh, 2012年, 101%, 5.3.

低温暖房能力※5.4kW

12 畳程度

157 S36NCV

希望小売価格 **410,000**円(税抜き)

室内 F36NCV/質量13kg
195,000円(税抜き) 室外電源タイプ
単 200V 直結 20A
室外 R36NCV/質量36kg
215,000円(税抜き) 配管 液 φ6.4
ガス φ9.5

別売フラットパネル(フレッシュホワイト(-WF)の場合)

希望小売価格 **105,000**円(税抜き)

BC40JF-WF/質量13kg

希望小売価格 **515,000**円(税抜き)

別売標準パネルの場合

希望小売価格 **35,000**円(税抜き)

BC40J-WF(-W)(-T)/質量5kg

希望小売価格 **445,000**円(税抜き)

長尺配管25m(チャージレス15m☆) 最大高低差15m

Table with 3 columns: 畳数のめやす, 能力(kW), 消費電力(W). Heating: 11-13畳, 4.8kW, 1,410W. Cooling: 10-15畳, 3.6kW, 1,050W.

Energy efficiency table with 4 columns: 消費電力量(年間), 目標年度, 省エネ基準達成率, 通年エネルギー消費効率. Values: 1,390kWh, 2012年, 102%, 4.9.

低温暖房能力※5.6kW

16 畳程度

159 S50NCV

希望小売価格 **513,000**円(税抜き)

室内 F50NCV/質量13kg
227,000円(税抜き) 室外電源タイプ
単 200V 直結 20A
室外 R50NCV/質量36kg
286,000円(税抜き) 配管 液 φ6.4
ガス φ9.5

別売フラットパネル(フレッシュホワイト(-WF)の場合)

希望小売価格 **105,000**円(税抜き)

BC40JF-WF/質量13kg

希望小売価格 **618,000**円(税抜き)

別売標準パネルの場合

希望小売価格 **35,000**円(税抜き)

BC40J-WF(-W)(-T)/質量5kg

希望小売価格 **548,000**円(税抜き)

長尺配管30m(チャージレス15m☆) 最大高低差20m

Table with 3 columns: 畳数のめやす, 能力(kW), 消費電力(W). Heating: 14-17畳, 6.3kW, 2,130W. Cooling: 14-21畳, 5.0kW, 1,820W.

Energy efficiency table with 4 columns: 消費電力量(年間), 目標年度, 省エネ基準達成率, 通年エネルギー消費効率. Values: 2,102kWh, 2012年, 104%, 4.5.

低温暖房能力※6.1kW

18 畳程度

160 S56NCV

希望小売価格 **613,000**円(税抜き)

室内 F56NCV/質量13kg
267,000円(税抜き) 室外電源タイプ
単 200V 直結 20A
室外 R56NCV/質量36kg
346,000円(税抜き) 配管 液 φ6.4
ガス φ12.7

別売フラットパネル(フレッシュホワイト(-WF)の場合)

希望小売価格 **105,000**円(税抜き)

BC40JF-WF/質量13kg

希望小売価格 **718,000**円(税抜き)

別売標準パネルの場合

希望小売価格 **35,000**円(税抜き)

BC40J-WF(-W)(-T)/質量5kg

希望小売価格 **648,000**円(税抜き)

長尺配管30m(チャージレス15m☆) 最大高低差20m

Table with 3 columns: 畳数のめやす, 能力(kW), 消費電力(W). Heating: 15-18畳, 6.7kW, 2,500W. Cooling: 15-23畳, 5.6kW, 2,360W.

Energy efficiency table with 4 columns: 消費電力量(年間), 目標年度, 省エネ基準達成率, 通年エネルギー消費効率. Values: 2,463kWh, 2012年, 100%, 4.3.

低温暖房能力※6.4kW

天井埋込カセット形(シングルフロー)室内機用別売品

□はダイキン工業(株)扱い、その他はオーケー器材扱いとなります。

●冷媒配管などその他の別売品は 97 ~ 105 ページをご覧ください。

Table listing various accessories like ceiling panels, diffusers, and filters with their model numbers and prices.

注1. ワイドパネルは、更新需要対応品です。注2. ご注文生産品です。注3. フラットパネル用、光触媒+アルレル除去フィルターセットの交換のめやすは約10年。注4. 標準パネル用、交換のめやすは約3年(半年に1度の手で軽く洗うつおき洗いで効果が回復します)。注5. ドレンアップキットは、別途電源が必要です。注6. かんたんミニリモコンは、本体付属のリモコンは併用しないでください。かんたんミニリモコンで運転開始後、本体付属のリモコンで温度や風量などを変更すると、運転が停止する場合があります。注7. エアコンと離して使用する際、キット付属の中継ハネス(HA(信号用))1.9mが届かない場合は、別売の遠隔制御P板セットKRP413AB1Sが必要です。注8. 室内機に標準装備されているドレンアップメカの幅より小さな範囲でご使用ください。

カタログに掲載している外形寸法は代表寸法で突起物を含んでいない場合があります。据付に際しては外形図をご参照ください。

●同じ色名の室内機でも機種によって色調が異なる場合がありますので、あらかじめご了承ください。●色名の()内の番号は参考モデル番号です。低温暖房能力は、外気温2℃時。

●室外機寸法中の幅の()数値は、配管接続部又は配管接続カバーの寸法、奥行の()数値は、本体寸法と脚部寸法の差を表示しています。●機種名の前の□番号は、標準仕様表と照合する際などにご利用ください。

価格は税抜価格を表記しています。配管、据付部材、設置調整、据付工事費、配送費及び使用済み商品の引き取り費は含まれておりません。

税抜価格

別売品 ダイキン工業(株)扱い

更新時に便利、既存の室内電源を利用するための
内受電キットもご用意 BER125B4 26,000円(税抜き)

ワイドパネル 開口部を再利用してきれいに仕上がるワイドパネル!

Table comparing Wide Panel and Standard Panel prices for different opening sizes.

※フラットパネル使用時のご注意

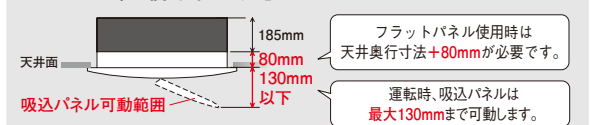

ドレンアップメカで設置作業もスムーズ。
ドレン配管接続口から35.5cmまで
機外立上げできます。(標準パネルの場合)

カスタマイズエアコン対応

ケーシングから内部パーツにいたるまで防サビ対策を施した、潮風に強く、丈夫な**耐重塩害(ウォーターフロント)**仕様の室外機もご用意しています。
※詳しくは 106 ~ 108 ページをご覧ください。

天井埋込カセット形
ダブルフロータイプ

2間続きの広々とした空間にぴったり。吹き分け自在な

2間続きの
リビング・ダイニングや
ワイドリビングの天井に



風量バランスの切り換えが可能。

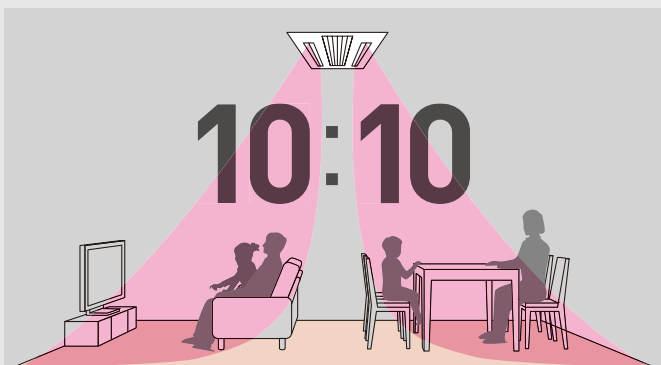

リビング側に風量たっぷり!



ダイニング側に風量たっぷり!



その他の主な機能

- 抑制※効果に優れた光触媒空気清浄フィルター(光触媒チタンアパタイト)
- ロングライフフィルター ● 着脱式吸込グリル

※ 効果は光触媒フィルター上で捕獲したものに対して発揮します。

試験機関:財団法人 日本食品分析センター 測定方法:抗菌試験、試験成績書発行番号:第202091340-001号



パワーセレクト

エアコンが消費する電流(値)に上限を設け、それ以上電力を消費しないようにコントロール。



選べる美しいパネルカラー

BG50N-WF

カラー:フレッシュホワイト(6.5Y 9.5/0.5)
55,000円(税抜き)

BG50F-T

カラー:ブラウン(8.5YR 6.8/3.4)
55,000円(税抜き)

BG50F-M

カラー:木目
65,000円(税抜き)

「ダブル気流」タイプ。

機能一覧 P79 仕様表 P91
別売品 P97 外形図 P109

既設配管
再利用



BG50N-WF
カラー:フレッシュホワイト
(6.5Y 9.5/0.5)

明るい色のインテリアにも
マッチする明るいホワイト



カラー:ホワイト
(5Y 7.5/1)



かんたん
スタイリッシュ
リモコン
ARC476A2

[外形寸法]
室内:高さ185・幅843・奥行480mm / 質量16kg 室外:高さ550・幅765(+63)・奥行285(+42)mm / 質量36kg

冷房時 14畳程度

161 S40NGV

希望小売価格 **465,000円**(税抜き)

室内 F40NGV / 質量16kg 室外電源タイプ
225,000円(税抜き) 単 200V 直結 20A
室外 R40NGV / 質量36kg 配管 液 φ6.4
240,000円(税抜き) ガス φ9.5

別売パネル | 希望小売価格 **55,000円**(税抜き)

BG50N-WF・BG50F-T / 質量5kg

希望小売価格 **520,000円**(税抜き)

長尺配管30m(チャージレス15m☆) 最大高低差20m

	量数のめやす	能力(kW)	消費電力(W)
暖房	12~15畳 (19~24㎡)	5.3 (0.9~7.7)	1,600 (170~2,920)
冷房	11~17畳 (18~28㎡)	4.0 (0.9~4.5)	1,190 (185~1,430)

消費電力量 期間合計(年間)	目標年度 2012年	省エネ基準 達成率	消費効率
1,576kWh		100%	4.8

低温暖房能力※5.6kW

冷房時 16畳程度

162 S50NGV

希望小売価格 **550,000円**(税抜き)

室内 F50NGV / 質量16kg 室外電源タイプ
247,000円(税抜き) 単 200V 直結 20A
室外 R50NGV / 質量36kg 配管 液 φ6.4
303,000円(税抜き) ガス φ9.5

別売パネル | 希望小売価格 **55,000円**(税抜き)

BG50N-WF・BG50F-T / 質量5kg

希望小売価格 **605,000円**(税抜き)

長尺配管30m(チャージレス15m☆) 最大高低差20m

	量数のめやす	能力(kW)	消費電力(W)
暖房	14~17畳 (23~29㎡)	6.3 (0.9~8.6)	2,170 (170~3,480)
冷房	14~21畳 (23~34㎡)	5.0 (0.9~5.2)	1,890 (185~1,980)

消費電力量 期間合計(年間)	目標年度 2012年	省エネ基準 達成率	消費効率
2,199kWh		100%	4.3

低温暖房能力※6.2kW

**カスタマイズ
エアコン対応**

ケーシングから内部パーツにいたるまで
防サビ対策を施した、潮風に強く、丈夫な
耐重塩害(ウォーターフロント)仕様の
室外機もご用意しています。
※詳しくは106~108ページをご覧ください。

☆配管長さがチャージレス長さを超える場合、20g/mの冷媒
追加充填をおこなってください。

薄型&コンパクトで優れた省施工性

狭い天井ふところにも設置でき、簡単吊金具(別売)を使えば
ドライバーだけで取付け可能です。

薄形タイプ

天井ふところが190mmでも
設置できます

但し、ドレンアップ部は天井ふところ寸法が
約220mm~最大約320mmが必要です。
(ドレンアップ立上げ高さにより異なります)

ドレンアップメカ

ドレン配管接続口から50mm~
最大150mmまで機外立上げできます

設置作業もスムーズ。

簡単吊金具 KIK919A4 (5セット入り)

取付けがドライバーだけで済み
作業時間の短縮が可能です。

■天井埋込カセット形(ダブルフロー)室内機用別売品 **税抜価格**

□はダイキン工業(株)扱い、その他はメーカー器材扱いとなります。
●冷媒配管などその他の別売品は97~105ページをご覧ください。

別売品名	機種名	セパレート S40NGV 50NGV
フレッシュホワイト	フレッシュホワイト	BG50N-WF 55,000円
ブラウン	ブラウン	BG50F-T 55,000円
木目	木目	BG50F-M 65,000円
ワイドパネル(670×1160)注6	フレッシュホワイト	KDB024A41F 30,000円
光触媒空清フィルター	枠付	KAF968B41 2,500円
	枠なし	KAF968B42 2,000円
簡単吊金具		KIK919A4 注1 23,000円
気密密封		KKF919A4 12,100円
高湿度対応キット		KDT919A4 注2 24,200円
ドレンアップキット注3注5	揚程1m	K-KDU301GS(単相100V用)または、K-KDU301GV(単相200V用) 51,000円
ドレンポンプキット注3注5	揚程1.5m	K-KDU152GS(単相100V用)または、K-KDU152GV(単相200V用) 58,000円
ドレンポンプ用接続キット (出口ドレンホース)	5m	K-DUP41G 11,000円
	15m	K-DUP42G 26,500円
ドレンパイプ用逆止弁		K-KHDV2516 3,000円
かんたんミニリモコン(点字表示付)		KRC934A1 注4 3,600円

注1. KIK919A4は5セット入りです。注2. ご注文生産品です。注3. ドレンアップキット、ドレンポンプキットは別途電源が必要
です。注4. かんたんミニリモコンと、本体付属のリモコンは併用しないでください。かんたんミニリモコンで運転開始後、本体
付属のリモコンで温度や風量などを変更すると、運転が停止する場合があります。注5. エアコンと離して使用する等、キット
付属の中継ハネス(HA信号用) 1.9mが届かない場合は、別売の遠隔制御P板セット KRP413AB1Sが必要です。
注6. ワイドパネルは、更新需要対応品です。

天井に埋込むエアコンだから、壁面をフリーに使えます

プライベートギャラリーに
ホームシアターのスクリーンに

別売品 ダイキン工業(株)扱い

更新時に便利、既存の室内電源を利用するための
内受電キットもご用意 BER125B4 26,000円(税抜き)

ハウジングエアコンの入れ替えなら、ダイキンがおすすめ!
今お使いの配管が使え工事がスムーズ! ▶117ページ

■ワイドパネル KDB024A41F 30,000円(税抜き)
開口部を再利用してきれいに仕上がるワイドパネル!

カタログに掲載している外形寸法は代表寸法で突起物を含んでいない場合があります。据付に際しては外形図をご参照ください。
●同じ色名の室内機でも機種によって色調が異なる場合がありますので、あらかじめご了承ください。●色名の()内の番号は参考マンセル値です。低温暖房能力は、外気温2℃時。
●室外機寸法中の幅の()数値は、配管接続部又は配管接続カバーの寸法、奥行の()数値は、本体寸法と脚部寸法の差を表示しています。●機種名の前の□番号は、標準仕様表と照合する際などにご利用ください。
価格は税抜価格を表記しています。配管、据付部材、設置調整、据付工事費、配送費及び使用済み商品の引き取り費は含まれておりません。

ハウジング・マルチ
天井埋込カセット形
壁埋込形
床置形
アメニティビルトイン形
システムパック
システムマルチ
ワイドセレクトマルチ

壁埋込形

和の様式に納まるコンパクトタイプ。

和室や洋室の壁面に



高性能・コンパクト設計。

限られた壁面スペースへの設置を可能にします。

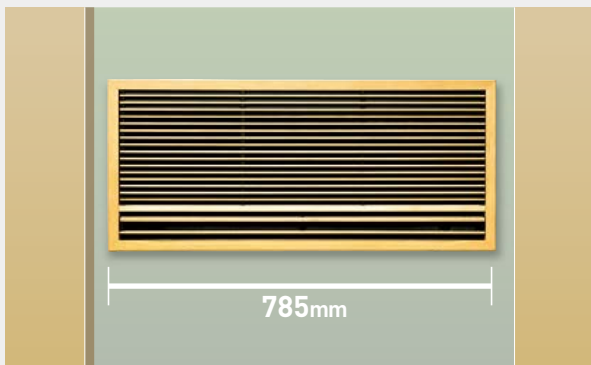

その他の主な機能

- 抑制※効果に優れた光触媒空清フィルター(光触媒チタンアパタイト)
- ロングライフフィルター
- 着脱式吸込グリル

※ 効果は光触媒フィルター上で捕獲したものに対して発揮します。
試験機関:財団法人 日本食品分析センター 測定方法:抗菌試験、試験成績書発行番号:第202091340-001号

ハウジングエアコンの入れ替えなら、ダイキンがおすすめ!

今お使いの配管が使い工事がスムーズ!

[▶117ページ](#)



パワーセレクト

エアコンが消費する電流(値)に上限を設け、それ以上電力を消費ないようにコントロール。



美しい4種類の 前面グリル

インテリアにこだわりたい洋室におすすめの
洋風グリル(エレガントタイプ)もご用意。

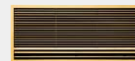

KDG413C10

カラー:
和風グリル(白木)



KDG413C10-W

カラー:
洋風グリル(アイボリー)



KDG413C10-H

カラー:
洋風グリル(グレー)



KDG413C14-W

カラー:
洋風グリル(アイボリー)

ご注文生産品にて、指定色塗装も承ります。

別売グリル・据付枠組合せ例

前面グリル 希望小売価格…**39,900円** (税抜き)
KDG413C10(-W)(-H) / 高さ349・幅785mm
据付枠(半間幅用) 希望小売価格…**8,500円** (税抜き)
KKF411B10B / 高さ351・幅781・奥行110mm
据付必要寸法: 高さ351・幅785・奥行200mm以上
(KDG413C10(-W)(-H) 使用の場合)

別売洋風グリル(エレガントタイプ)・据付枠組合せ

前面グリル 希望小売価格…**42,400円** (税抜き)
KDG413C14-W / 高さ363・幅799mm
据付枠(半間幅用) 希望小売価格…**8,500円** (税抜き)
KKF411B10B / 高さ351・幅781・奥行110mm
据付必要寸法: 高さ363・幅799・奥行200mm以上
(KDG413C14-W 使用の場合)

既設配管
再利用



KDG413C10
カラー:和風グリル



かんたん
スタイリッシュ
リモコン
ARC476A3

カラー:ホワイト
(5Y 7.5/1)

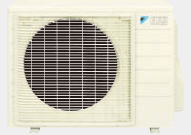

[外形寸法]
室内:高さ322・幅770・奥行180mm / 質量10kg
室外:高さ595・幅795(+63)・奥行300(+42)mm / 質量41kg

10畳程度

163 S28NMV

希望小売価格 **340,000円** (税抜き) (別売品価格別)
室内 F28NMV / 質量10kg 室外電源タイプ
149,000円 (税抜き) 単 200V 直結 20A
室外 R28NMV / 質量41kg 配管液 φ6.4
191,000円 (税抜き) ガス φ9.5

組合せ例による別売品 希望小売価格 **48,400円** (税抜き)

長尺配管25m (チャージレス15m☆) 最大高低差15m

	畳数のめやす	能力(kW)	消費電力(W)
暖房	9~11畳 (15~18㎡)	4.0 (0.9~5.8)	1,040 (120~2,150)
冷房	8~12畳 (13~19㎡)	2.8 (0.9~3.3)	620 (140~780)

消費電力量 期間合計(年間)	目標年度 2012年	省エネ基準 達成率	省エネ基準 達成率	通年エネルギー 消費効率	通年エネルギー 消費効率
963kWh		105%	105%	5.5	5.5

低温暖房能力※4.2kW

12畳程度

164 S36NMV

希望小売価格 **373,000円** (税抜き) (別売品価格別)
室内 F36NMV / 質量10kg 室外電源タイプ
158,000円 (税抜き) 単 200V 直結 20A
室外 R36NMV / 質量41kg 配管液 φ6.4
215,000円 (税抜き) ガス φ9.5

組合せ例による別売品 希望小売価格 **48,400円** (税抜き)

長尺配管25m (チャージレス15m☆) 最大高低差15m

	畳数のめやす	能力(kW)	消費電力(W)
暖房	11~13畳 (17~22㎡)	4.8 (0.9~5.8)	1,460 (120~2,150)
冷房	10~15畳 (16~25㎡)	3.6 (0.9~3.7)	1,050 (140~1,100)

消費電力量 期間合計(年間)	目標年度 2012年	省エネ基準 達成率	省エネ基準 達成率	通年エネルギー 消費効率	通年エネルギー 消費効率
1,362kWh		104%	104%	5.0	5.0

低温暖房能力※4.2kW

14畳程度

165 S40NMV

希望小売価格 **443,000円** (税抜き) (別売品価格別)
室内 F40NMV / 質量10kg 室外電源タイプ
198,000円 (税抜き) 単 200V 直結 20A
室外 R40NMV / 質量41kg 配管液 φ6.4
245,000円 (税抜き) ガス φ9.5

組合せ例による別売品 希望小売価格 **48,400円** (税抜き)

長尺配管30m (チャージレス15m☆) 最大高低差20m

	畳数のめやす	能力(kW)	消費電力(W)
暖房	12~15畳 (19~24㎡)	5.3 (0.9~7.7)	1,690 (130~3,370)
冷房	11~17畳 (18~28㎡)	4.0 (0.9~4.5)	1,270 (150~1,550)

消費電力量 期間合計(年間)	目標年度 2012年	省エネ基準 達成率	省エネ基準 達成率	通年エネルギー 消費効率	通年エネルギー 消費効率
1,576kWh		102%	102%	4.9	4.9

低温暖房能力※5.6kW

☆配管長さがチャージレス長さを超える場合、20g/mの冷媒追加充填をおこなってください。

別売品 ダイキン工業(株)扱い

更新時に便利、既存の室内電源を利用するための
内受電キットもご用意 BER125B4 26,000円(税抜き)

ワイドグリル

現在お使いの当社製壁埋込形から1997年度以降の商品にお買い換えの際、
壁開口と据付枠はそのまま、開口部をきれいに仕上げる事ができるグリルです。

税抜価格

別売品名	現在設置の室内機	FMY223・283AV FMY253CV FMY253・283EV FMXY25・28EV	F280・320MYV F280・320MXV F281・321MXV	F282・322・402MXV F4031MXV F285・325・405MXV
和風(白木)	KDG99C41★	46,000円	KDG99C42★	46,000円
洋風(アイボリー)	KDG99C41-W★注1	46,000円	KDG99C42-W★注1	46,000円
洋風(グレー)	KDG99C41-H★注1	46,000円	KDG99C42-H★注1	46,000円
現地塗装用(白木地)	KDG99C41-X★注1	46,000円	KDG99C42-X★注1	46,000円

外形寸法: KDG99C41 高さ400・幅812mm KDG99C42 高さ400・幅785mm ★のグリルはスイング付です。
注1.ご注文生産品です。 ※ご注文生産品にて、指定色塗装も承ります。

カスタマイズ エアコン対応 ケーシングから内部パーツにいたるまで防サビ対策を施した、潮風に強く、
丈夫な**耐重塩害(ウォーターフロント)**仕様。の室外機もご用意しています。
※詳しくは106~108ページをご覧ください。

壁埋込形室内機用別売品

別売品はオーケー素材様扱いとなります。 ●結露配管などその他の別売品は97~105ページをご覧ください。

税抜価格

別売品名	機種名	セパレート S28NMV 36NMV 40NMV
和風(白木)	KDG413C10★	39,900円
洋風(アイボリー)	KDG413C10-W★	39,900円
洋風(グレー)	KDG413C10-H★	39,900円
洋風(エレガントタイプ)(アイボリー)	KDG413C14-W★	42,400円
現地塗装用(白木地)	KDG413C10-X★	39,900円
和風(幅広用)	KDG413C13★注1	42,400円
低型(背面設置タイプ)	KDG-99A41★	38,700円
ワイドグリル		左表参照
据付枠	半間幅用	KKF411B10B 8,500円
	壁用	KKF411B10注1 8,500円
	低型(背面設置タイプ)注4	KKF99B410 9,700円
ワイドグリル用据付枠注3	半間用	KKF99A46 9,800円
低型用補助配管		KKF-99A23H 3,100円
気密		KKF99B4 15,700円
光触媒空清フィルター	枠付	KAF968B41 (2枚組) 2,500円
	枠なし	KAF968B42 (2枚組) 2,000円
ドレンパイプ用逆止弁		K-HDV2516 3,000円
かんたんミニリモコン(点字表示付)		KRC934A1注2 3,600円

★のグリルはスイング付です。注1.半間幅設置の場合使用できません。
注2.かんたんミニリモコンと、本体付属のリモコンは併用しないでください。かんたんミニリモコンで運転開始後、本体
付属のリモコンで温度や風量などを変更すると、運転が停止する場合があります。注3.ワイドグリル用新規取付用枠
(KIS49, KIS117A, KKF711A10と互換性有)注4.低型用補助配管の併用が必要です。
※ご注文生産品にて、指定色塗装も承ります。

VR シリーズ



建築基準法
換気
認定
既設配管
再利用
※埋設の
既設配管は不可
(加温ホースが
必要のため)



カラー：
ホワイト(-W)
(3.0Y 8.5/0.5)



カラー：
ブラウン(-T)
(5.0YR 3.5/1.0)

カラー：ホワイト
(5Y 7.5/1)



加温ホース
[外径φ35(内径φ25)、6m]
標準付属



かんたん
大画面
リモコン
ARC456A36

[外形寸法]
室内：高さ600・幅700・奥行210mm/質量14kg
室外：高さ675・幅765(+63)・奥行285(+42)mm/質量42kg

冷房時 10畳程度

166 S28NVRV-W(-T)

希望小売価格 **390,000**円(税抜き)

室内 F28NVRV-W(-T)/質量14kg 室外電源タイプ
174,000円(税抜き) 単 200V 直結 20A
室外 R28NVRV/質量42kg 配管|液 φ6.4
216,000円(税抜き) |ガス φ9.5
長尺配管15m(チャージレス15m) 最大高低差12m

	量数のめやす	能力(kW)	消費電力(W)
暖房	9~11畳 (15~18㎡)	4.0 (0.9~7.2)	1,040 (165~2,760)
冷房	8~12畳 (13~19㎡)	2.8 (0.9~3.3)	660 (175~810)

消費電力量 期間合計(年間)		省エネ基準 達成率		省エネ基準 達成率		省エネ基準 達成率	
999kWh	2012年	101%	5.3	101%	5.3	101%	5.3

低温暖房能力※5.2kW

冷房時 12畳程度

167 S36NVRV-W(-T)

希望小売価格 **435,000**円(税抜き)

室内 F36NVRV-W(-T)/質量14kg 室外電源タイプ
195,000円(税抜き) 単 200V 直結 20A
室外 R36NVRV/質量42kg 配管|液 φ6.4
240,000円(税抜き) |ガス φ9.5
長尺配管15m(チャージレス15m) 最大高低差12m

	量数のめやす	能力(kW)	消費電力(W)
暖房	11~13畳 (17~22㎡)	4.8 (0.9~7.3)	1,420 (165~2,790)
冷房	10~15畳 (16~25㎡)	3.6 (0.9~3.7)	980 (175~1,020)

消費電力量 期間合計(年間)		省エネ基準 達成率		省エネ基準 達成率		省エネ基準 達成率	
1,390kWh	2012年	102%	4.9	102%	4.9	102%	4.9

低温暖房能力※5.3kW

冷房時 14畳程度

168 S40NVRV-W(-T)

希望小売価格 **485,000**円(税抜き)

室内 F40NVRV-W(-T)/質量14kg 室外電源タイプ
215,000円(税抜き) 単 200V 直結 20A
室外 R40NVRV/質量42kg 配管|液 φ6.4
270,000円(税抜き) |ガス φ9.5
長尺配管15m(チャージレス15m) 最大高低差12m

	量数のめやす	能力(kW)	消費電力(W)
暖房	12~15畳 (19~24㎡)	5.3 (0.9~8.1)	1,600 (170~3,410)
冷房	11~17畳 (18~28㎡)	4.0 (0.9~4.5)	1,160 (180~1,410)

消費電力量 期間合計(年間)		省エネ基準 達成率		省エネ基準 達成率		省エネ基準 達成率	
1,576kWh	2012年	100%	4.8	100%	4.8	100%	4.8

低温暖房能力※5.9kW

冷房時 16畳程度

169 S50NVRV-W(-T)

希望小売価格 **575,000**円(税抜き)

室内 F50NVRV-W(-T)/質量14kg 室外電源タイプ
254,000円(税抜き) 単 200V 直結 20A
室外 R50NVRV/質量42kg 配管|液 φ6.4
321,000円(税抜き) |ガス φ9.5
長尺配管15m(チャージレス15m) 最大高低差12m

	量数のめやす	能力(kW)	消費電力(W)
暖房	14~17畳 (23~29㎡)	6.3 (0.9~8.4)	2,170 (170~3,450)
冷房	14~21畳 (23~34㎡)	5.0 (0.9~5.2)	1,970 (185~2,060)

消費電力量 期間合計(年間)		省エネ基準 達成率		省エネ基準 達成率		省エネ基準 達成率	
2,149kWh	2012年	102%	4.4	102%	4.4	102%	4.4

低温暖房能力※6.1kW

冷房時 18畳程度

170 S56NVRV-W(-T)

希望小売価格 **680,000**円(税抜き)

室内 F56NVRV-W(-T)/質量14kg 室外電源タイプ
300,000円(税抜き) 単 200V 直結 20A
室外 R56NVRV/質量42kg 配管|液 φ6.4
380,000円(税抜き) |ガス φ12.7
長尺配管15m(チャージレス15m) 最大高低差12m

	量数のめやす	能力(kW)	消費電力(W)
暖房	15~18畳 (24~30㎡)	6.7 (0.9~8.8)	2,350 (170~3,480)
冷房	15~23畳 (25~39㎡)	5.6 (0.9~5.7)	2,210 (185~2,260)

消費電力量 期間合計(年間)		省エネ基準 達成率		省エネ基準 達成率		省エネ基準 達成率	
2,463kWh	2012年	100%	4.3	100%	4.3	100%	4.3

低温暖房能力※6.4kW

ご購入店様へ

うるるとさらら施工上の注意

- ①加温ホースの接続工事が必要です。(本工事なしではエアコンの運転ができません)加温ホース [外径 φ35(内径 φ25)、6m] が標準付属されています。
- ②埋設の既設配管には対応できません。(加温ホースが必要なため)
- ③配管貫通穴は以下を推奨します。2.8 ~ 5.0 kW は φ65 以上、5.6 kW は φ70、高断熱ホース使用時は φ75。
- ④10 m 超過 ~ 15 m の場合は図1 に従って高断熱ホースをご使用ください。10 m 以上の部分のみのご使用はできません。室内機から 1.5 m までは付属の加温ホース [外径 φ35(内径 φ25)] が使用できます。この場合の高断熱ホースの長さは 13.5 m 以下とし、全長を 15 m 以下としてください。配管貫通穴は φ65 または φ70 が使用可能です。
- ⑤屋外用化粧ダクトは、オーケー器材製「うるるとさらら用(TS85型)」(推奨品)をご使用ください。高断熱ホース [外径 φ46(内径 φ25)] 使用時は、オーケー器材製 TD10 型(推奨品)をご使用ください。

図1

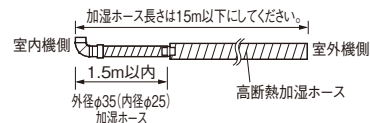

加温用別売品

- ①加温用延長ホースセット[5m入(内径φ25)]KPMH974A4.....5,800円(税抜き)
 - ②加温用中継ジョイント[10個φ25]KPMJ983A4.....2,400円(税抜き)
 - ③加温用L字ジョイント[10個φ25]KPMJ983A4L.....3,500円(税抜き)
 - ④加温用ホース[10m入(内径φ25)]KPMH974A4.....8,800円(税抜き)
 - ⑤加温用高断熱ホース[15m入(内径φ25)]KPMH950A42.....20,600円(税抜き)
- 加温ホース長が10m以下の場合は①または④[外径φ35(内径φ25)]、10m超過~15mの場合は⑤[外径φ46(内径φ25)]をご使用ください。

V シリーズ

既設配管
再利用



カラー：
ホワイト(-W)
(3.0Y 8.5/0.5)



カラー：
ブラウン(-T)
(5.0YR 3.5/1.0)

カラー：ホワイト
(5Y 7.5/1)



かんたん
スタイリッシュ
リモコン
ARC476A4

[外形寸法]
室内：高さ600・幅700・奥行210mm/質量14kg
室外：高さ550・幅765(+63)・奥行285(+42)mm/質量36kg

冷房時 10 畳程度

171 S28NVV-W(-T)

希望小売価格 **350,000**円(税抜き)

室内 F28NVV-W(-T)/質量14kg 室外電源タイプ
159,000円(税抜き) 単 200V 直結 20A
室外 R28NVV/質量36kg 配管液 φ6.4
191,000円(税抜き) ガス φ9.5
長尺配管25m(チャージレス15m☆) 最大高低差15m

	畳数のめやす	能力(kW)	消費電力(W)
暖房	9~11畳 (15~18㎡)	4.0 (0.9~7.2)	990 (165~2,720)
冷房	8~12畳 (13~19㎡)	2.8 (0.9~3.3)	650 (175~800)

消費電力量 期間合計(年間)		省エネ基準 達成率		省エネ基準 達成率	
999kWh	2012年	101%	5.3	102%	4.9

低温暖房能力※5.2kW

冷房時 12 畳程度

172 S36NVV-W(-T)

希望小売価格 **395,000**円(税抜き)

室内 F36NVV-W(-T)/質量14kg 室外電源タイプ
180,000円(税抜き) 単 200V 直結 20A
室外 R36NVV/質量36kg 配管液 φ6.4
215,000円(税抜き) ガス φ9.5
長尺配管25m(チャージレス15m☆) 最大高低差15m

	畳数のめやす	能力(kW)	消費電力(W)
暖房	11~13畳 (17~22㎡)	4.8 (0.9~7.3)	1,370 (165~2,760)
冷房	10~15畳 (16~25㎡)	3.6 (0.9~3.7)	960 (175~1,000)

消費電力量 期間合計(年間)		省エネ基準 達成率		省エネ基準 達成率	
1,390kWh	2012年	102%	4.9	100%	4.3

低温暖房能力※5.3kW

冷房時 14 畳程度

173 S40NVV-W(-T)

希望小売価格 **445,000**円(税抜き)

室内 F40NVV-W(-T)/質量14kg 室外電源タイプ
200,000円(税抜き) 単 200V 直結 20A
室外 R40NVV/質量36kg 配管液 φ6.4
245,000円(税抜き) ガス φ9.5
長尺配管30m(チャージレス15m☆) 最大高低差20m

	畳数のめやす	能力(kW)	消費電力(W)
暖房	12~15畳 (19~24㎡)	5.3 (0.9~8.1)	1,550 (170~3,380)
冷房	11~17畳 (18~28㎡)	4.0 (0.9~4.5)	1,120 (180~1,410)

消費電力量 期間合計(年間)		省エネ基準 達成率		省エネ基準 達成率	
1,576kWh	2012年	100%	4.8	100%	4.8

低温暖房能力※5.9kW

冷房時 16 畳程度

174 S50NVV-W(-T)

希望小売価格 **535,000**円(税抜き)

室内 F50NVV-W(-T)/質量14kg 室外電源タイプ
239,000円(税抜き) 単 200V 直結 20A
室外 R50NVV/質量36kg 配管液 φ6.4
296,000円(税抜き) ガス φ9.5
長尺配管30m(チャージレス15m☆) 最大高低差20m

	畳数のめやす	能力(kW)	消費電力(W)
暖房	14~17畳 (23~29㎡)	6.3 (0.9~8.4)	2,100 (170~3,410)
冷房	14~21畳 (23~34㎡)	5.0 (0.9~5.2)	1,920 (185~2,030)

消費電力量 期間合計(年間)		省エネ基準 達成率		省エネ基準 達成率	
2,149kWh	2012年	102%	4.4	100%	4.3

低温暖房能力※6.1kW

冷房時 18 畳程度

175 S56NVV-W(-T)

希望小売価格 **640,000**円(税抜き)

室内 F56NVV-W(-T)/質量14kg 室外電源タイプ
285,000円(税抜き) 単 200V 直結 20A
室外 R56NVV/質量36kg 配管液 φ6.4
355,000円(税抜き) ガス φ12.7
長尺配管30m(チャージレス15m☆) 最大高低差20m

	畳数のめやす	能力(kW)	消費電力(W)
暖房	15~18畳 (24~30㎡)	6.7 (0.9~8.8)	2,350 (170~3,450)
冷房	15~23畳 (25~39㎡)	5.6 (0.9~5.7)	2,210 (185~2,280)

消費電力量 期間合計(年間)		省エネ基準 達成率		省エネ基準 達成率	
2,463kWh	2012年	100%	4.3	100%	4.3

低温暖房能力※6.4kW

床置形室内機別売品

★印の別売品はダイキンコンタクトセンターより直接ご購入いただけます。(97ページ参照)

●冷媒配管などその他の別売品は97~105ページをご覧ください。

税抜価格

別売品名	機種名	単付	単付1枚、枠なし1枚	単付2枚、枠なし2枚	
光触媒空清フィルター	セパレート S28NVV 36NVV 40NVV 50NVV 56NVV	KAF968B41 ★	2,500円	KAF968B42 ★	2,000円
総気フィルター注2		KAF982A43	1,400円	KAF982A44	1,400円
木		KKM982A1	4,700円	KKM982A2	4,700円
ドレンパイプ用逆止弁		K-HDV2516	3,000円	K-HDV2516	3,000円
かんたんミニリモコン(点字表示付)		KRC934A1 注1	3,600円	KRC934A1 注1	3,600円

注1.かんたんミニリモコンと、本体付属のリモコンは併用しないでください。かんたんミニリモコンで運転開始後、本体付属のリモコンで温度や風量などを変更すると、運転が停止する場合があります。
注2.交換のめやすは約1年。

別売品 ダイキン工業(株)扱い

更新時に便利、既存の室内電源を利用するための
内受電キットもご用意 BER125B4 26,000円(税抜き)

カスタマイズエアコン対応

ケーシングから内部パーツにいたるまで防サビ対策を施した、潮風に強く、丈夫な**耐重塩害(ウォーターフロント)**仕様の室外機もご用意しています。詳しくは106~108ページをご覧ください。

カタログに掲載している外形寸法は代表寸法で突起物を含んでいない場合があります。据付に際しては外形図をご参照ください。

●同じ色名の室内機でも機種によって色調が異なる場合がありますので、あらかじめご了承ください。●色名の()内の番号は参考モデル値です。低温暖房能力は、外気温2℃時。

●室外機寸法中の幅の()数値は、配管接続部又は配管接続カバーの寸法、奥行の()数値は、本体寸法と脚部寸法の差を表示しています。●機種名の前の□番号は、標準仕様表と照合する際にご利用ください。

価格は税抜価格を表記しています。配管、据付部材、設置調整、据付工事費、配送費及び使用済み商品の引き取り費は含まれておりません。

アメニティ ビルトイン形

和室(押入れ上下/天井)や
リビング(下り天井)に



写真はフリービルトイン設置タイプ

パワーセレクト

エアコンが消費する電流(値)に上限を設け、それ以上電力を消費しないようにコントロール。



美しいインテリアに、 多彩なプランで対応。

気流不足を
解消する
静圧アップ
モード搭載



3
選べるタイプ
の設置方法

- 快適性を追求したさらさら除湿 ● 抑制[※]効果に優れた光触媒空清フィルター(再熱除湿)
- 抑制[※]効果に優れた光触媒空清フィルター(光触媒チタンアパタイト) (別売)

※効果は光触媒フィルター上で捕獲したものに對して發揮します。試験機関:財団法人 日本食品分析センター 測定方法:抗菌試験、試験成績書発行番号:第202091340-001号

ハウジングエアコンの入れ替えなら、ダイキンがおすすめ!

今お使いの配管が使い工事がスムーズ!

▶117ページ

既設配管
再利用



フリービルトイン設置



天井埋込カセット
ビルトイン設置



全ダクト設置



かんたん
スタイリッシュ
リモコン
ARC476A5

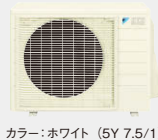

カラー:ホワイト (5Y 7.5/1)

[外形寸法]

室内:高さ230・幅760・奥行500mm/質量11kg
室外:高さ595・幅795(+60)・
奥行300(+42)mm/質量39kg

冷房時 10 畳程度

176 S28NLV

希望小売価格 **345,000円(税抜き)** (別売品価格別)

室内 F28NLV/質量14kg 室外電源タイプ
159,000円(税抜き) 単 200V 直結 20A
室外 R28NLV/質量41kg 配管 液 φ6.4
186,000円(税抜き) ガス φ9.5

長尺配管25m(チャージレス15m☆) 最大高低差15m

	量数のめやす	能力(kW)	消費電力(W)
暖房	9~11畳 (15~18㎡)	4.0 (0.9~6.3)	950 (140~1,980)
冷房	8~12畳 (13~19㎡)	2.8 (0.9~3.2)	750 (140~890)

消費電力量 期間合計(年間)		目標年度 2012年	省エネ基準 達成率	省エネ基準 達成率	消費効率	省エネ基準 達成率	消費効率
999kWh			101%	5.3			

低温暖房能力※4.6kW

冷房時 14 畳程度

178 S40NLV

希望小売価格 **445,000円(税抜き)** (別売品価格別)

室内 F40NLV/質量14kg 室外電源タイプ
205,000円(税抜き) 単 200V 直結 20A
室外 R40NLV/質量41kg 配管 液 φ6.4
240,000円(税抜き) ガス φ9.5

長尺配管30m(チャージレス15m☆) 最大高低差20m

	量数のめやす	能力(kW)	消費電力(W)
暖房	12~15畳 (19~24㎡)	5.3 (0.9~8.0)	1,420 (140~2,770)
冷房	11~17畳 (18~28㎡)	4.0 (0.9~4.5)	1,310 (150~1,550)

消費電力量 期間合計(年間)		目標年度 2012年	省エネ基準 達成率	省エネ基準 達成率	消費効率	省エネ基準 達成率	消費効率
1,576kWh			102%	4.9			

低温暖房能力※5.8kW

冷房時 12 畳程度

177 S36NLV

希望小売価格 **385,000円(税抜き)** (別売品価格別)

室内 F36NLV/質量14kg 室外電源タイプ
180,000円(税抜き) 単 200V 直結 20A
室外 R36NLV/質量41kg 配管 液 φ6.4
205,000円(税抜き) ガス φ9.5

長尺配管25m(チャージレス15m☆) 最大高低差15m

	量数のめやす	能力(kW)	消費電力(W)
暖房	11~13畳 (17~22㎡)	4.8 (0.9~6.8)	1,240 (140~2,170)
冷房	10~15畳 (16~25㎡)	3.6 (0.9~3.7)	1,110 (140~1,160)

消費電力量 期間合計(年間)		目標年度 2012年	省エネ基準 達成率	省エネ基準 達成率	消費効率	省エネ基準 達成率	消費効率
1,449kWh			102%	4.9			

低温暖房能力※4.9kW

冷房時 16 畳程度

179 S50NLV

希望小売価格 **508,000円(税抜き)** (別売品価格別)

室内 F50NLV/質量14kg 室外電源タイプ
217,000円(税抜き) 単 200V 直結 20A
室外 R50NLV/質量41kg 配管 液 φ6.4
291,000円(税抜き) ガス φ9.5

長尺配管30m(チャージレス15m☆) 最大高低差20m

	量数のめやす	能力(kW)	消費電力(W)
暖房	14~17畳 (23~29㎡)	6.3 (0.9~8.6)	1,880 (140~3,250)
冷房	14~21畳 (23~34㎡)	5.0 (0.9~5.2)	2,220 (150~2,300)

消費電力量 期間合計(年間)		目標年度 2012年	省エネ基準 達成率	省エネ基準 達成率	消費効率	省エネ基準 達成率	消費効率
2,199kWh			100%	4.3			

低温暖房能力※6.2kW

別売品 ダイキン工業(株)扱い

更新時に便利、既存の室内電源を利用するための
内受電キットもご用意

BER125B4 26,000円(税抜き)

カスタマイズ
エアコン対応

ケーシングから内部パーツにいたるまで防サビ対策を施した、潮風に強く、丈夫な**耐塩害害(ウォーター
フロント)**仕様の室外機もご用意しています。

※詳しくは106~108ページをご覧ください。

機能一覧	P79	仕様表	P91
別売品	P97	外形図	P111

フリービルトイン設置

設置スペースや住まいの構造に合わせて、7つのプランから選べます。

吹出・吸込一体設置の組合せ例(半間幅)

パターンA 地袋などお部屋の下部に設置の場合
下部吸込み上部吹き出し

据付必要寸法:高359・幅787・奥行703mm以上

パターンB 天袋などお部屋の上部に設置の場合
上部吸込み下部吹き出し

据付必要寸法:高359・幅787・奥行703mm以上

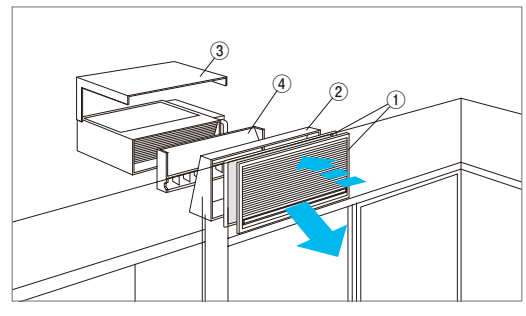
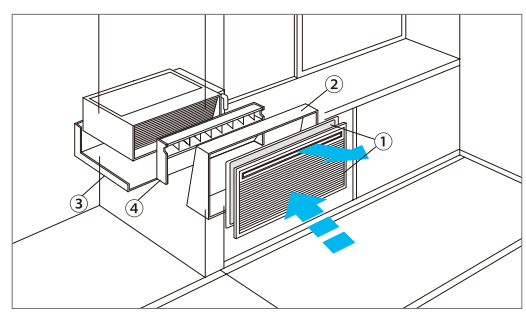

- 別売品組合せ例(半間幅の場合)**
- ①前面グリル(和風スイング付)希望小売価格…………… 39,900円(税抜き)
KDG939A11/高さ359・幅787mm
 - ②据付枠希望小売価格…………… 9,700円(税抜き)
KKF939A10/高さ350・幅780・奥行693mm
 - ③本体吸込チャンパー希望小売価格…………… 8,500円(税抜き)
KDD939A41/高さ303・幅696・奥行676mm
 - ④本体吹出ダクト希望小売価格…………… 8,500円(税抜き)
KDJ939A41/高さ230・幅685・奥行96mm
- 組合せ例による別売品希望小売価格 合計 …… **66,600円(税抜き)**

別 売 品 名	S28~50NLV
★ 本 体 吹 出 ダ ク ト	KDJ939A41 8,500円(税抜き)
★ 本 体 吸 込 チ ャ ン パ ー	KDD939A41 8,500円(税抜き)
★ 前 面 グ リ ル (和 風 (白 木))	KDG939A11 39,900円(税抜き)
★ ス イ ン グ 付 洋 風 (アイボリー)	KDG939A11-W 42,400円(税抜き)
★ 据 付 枠 (塗 壁・板 壁 兼 用)	KKF939A10 9,700円(税抜き)
光 触 媒 空 清 け 付	KAF968B41 2,500円(税抜き)
フ ィ ル タ ー 枠 な し	KAF968B42 2,000円(税抜き)
ド レ ン パ イ プ 用 逆 止 弁	K-HDV2516 3,000円(税抜き)

★印は、必須別売品です。

ドレンアップキットはスペースが確保できないため取付できません。

吹出・吸込分離設置の組合せ例

パターンC 一間幅押入れ下(分離グリル)設置の場合

据付必要寸法:高301・幅1,585・奥行700mm以上

パターンD 一間幅押入れ上(分離グリル)設置の場合

据付必要寸法:高301・幅1,585・奥行700mm以上

パターンE 下り天井設置の場合

据付必要寸法:高470・幅1,550・奥行850mm以上

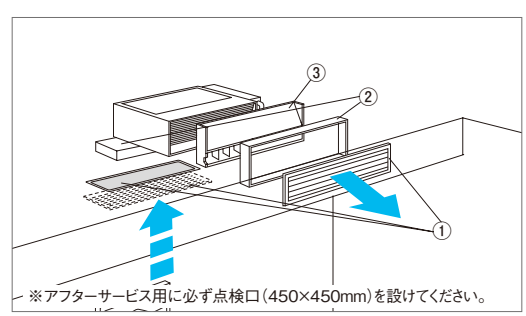
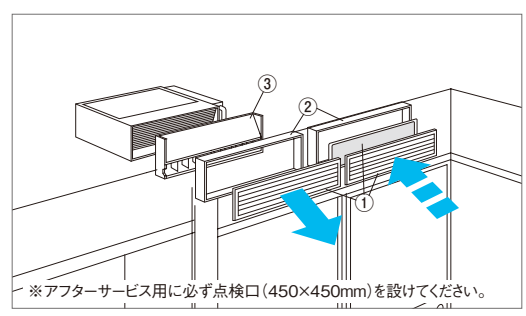
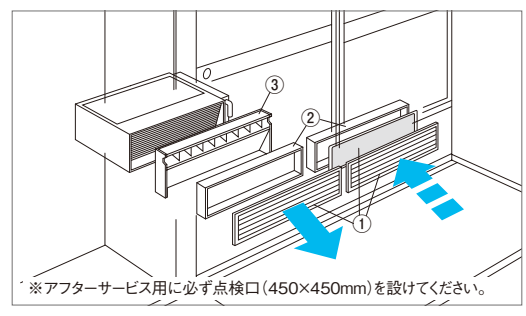

- 別売品組合せ例(分離設置の場合)**
- ①前面グリル(和風)希望小売価格…………… 32,700円(税抜き)
KDG939A20/高さ164・幅784mm
 - ②据付枠(板壁用の場合)希望小売価格…………… 13,300円(税抜き)
KKF939A20B/高さ158・幅778・奥行50mm
 - ③本体吹出ダクト希望小売価格…………… 8,500円(税抜き)
KDJ939A41/高さ230・幅685・奥行96mm
- 組合せ例による別売品希望小売価格 合計 …… **54,500円(税抜き)**

別 売 品 名	S28~50NLV
★ 本 体 吹 出 ダ ク ト	KDJ939A41 8,500円(税抜き)
★ 前 面 グ リ ル (和 風 (白 木))	KDG939A20 32,700円(税抜き)
★ ス イ ン グ 無 洋 風 (アイボリー)	KDG939A20-W 33,900円(税抜き)
★ 据 付 枠 (塗 壁 用)	KKF939A20 16,900円(税抜き)
★ 板 壁 用	KKF939A20B 13,300円(税抜き)
ド レ ン ア ッ プ キ ャ ッ ト	KDU939A41注1 24,200円(税抜き)
ド レ ン パ イ プ 用 逆 止 弁	K-HDV2516 3,000円(税抜き)

★印は、必須別売品です。
注1:据付場所によっては、ドレンアップキットが取付けられない場合があります。詳細は「据付説明書」にてご確認ください。

カタログに掲載している外形寸法は代表寸法で突起物を含んでいない場合があります。据付に際しては外形図をご参照ください。
●同じ色名の室内機でも機種によって色調が異なる場合がありますので、あらかじめご了承ください。●色名の()内の番号は参考マンセル値です。低温暖房能力は、外気温 2℃時。
●室外機寸法中の幅の()数値は、配管接続部又は配管接続カバーの寸法、奥行の()数値は、本体寸法と脚部寸法の差を表示しています。●機種名の前の□番号は、標準仕様表と照合する際などにご利用ください。
価格は税抜価格を表記しています。配管、据付部材、設置調整、据付工事費、配送費及び使用済み商品の引き取り費は含まれておりません。

吹出・吸込一体設置の組合せ例(一間幅) (四尺五寸幅にも設置可能)

パターンG 一間幅挿入れ下 (一体グリル)設置の場合

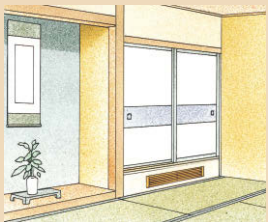

据付必要寸法:高301・幅1,234・奥行700mm以上 (板壁設置の場合)

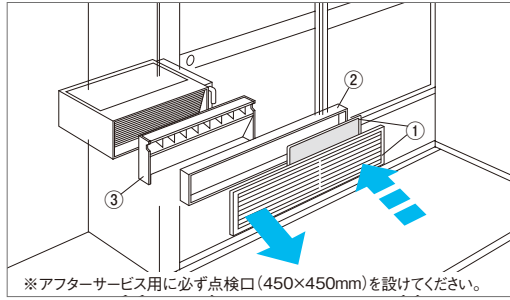

パターンH 一間幅挿入れ上 (一体グリル)設置の場合



据付必要寸法:高301・幅1,234・奥行700mm以上 (板壁設置の場合)

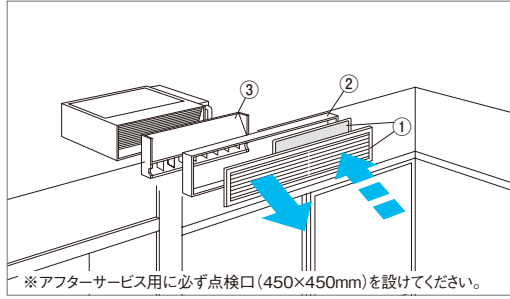

別売品組合せ例(一間幅設置の場合)

- ①前面グリル(和風) 希望小売価格…………… 32,700円(税抜き)
KDG939A30/高さ235・幅1,200mm
- ②据付枠(板壁用の場合) 希望小売価格 …… 13,300円(税抜き)
KKF939A30B/高さ229・幅1,194・奥行50mm
- ③本体吹出ダクト希望小売価格 …………… 8,500円(税抜き)円
KDJ939A41 高さ230・幅685・奥行96mm

組合せ例による別売品希望小売価格 合計 **54,500円** (税抜き)

別 売 品 名	S28~50NLV	
★ 本 体 吹 出 ダ ク ト	KDJ939A41	8,500円(税抜き)
★ 前 面 グ リ ル (和 風 (白 木))	KDG939A30	32,700円(税抜き)
ス イ ン グ 無 洋 風 (アイボリー)	KDG939A30-W	33,900円(税抜き)
★ 据 付 枠	KKF939A30	16,900円(税抜き)
塗 壁 用	KKF939A30	16,900円(税抜き)
板 壁 用	KKF939A30B	13,300円(税抜き)
ド レ ン ア ッ プ キ ャ ッ ト	KDU939B41 注1	24,200円(税抜き)
ド レ ン バ イ プ 用 逆 止 弁	K-HDV2516	3,000円(税抜き)

★印は、必須別売品です。
注1:据付場所によっては、ドレンアップキットが取り付けられない場合があります。詳細は「据付説明書」にてご確認ください。

天井埋込カセットビルトイン設置

照明システムやインテリアとの理想的な共存を実現します。

パターンJ 2方向吹き出し

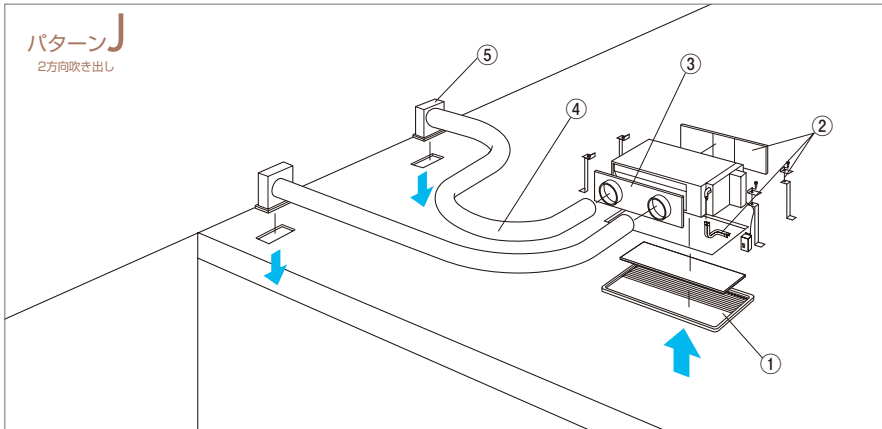

パターンJ 3方向吹き出し

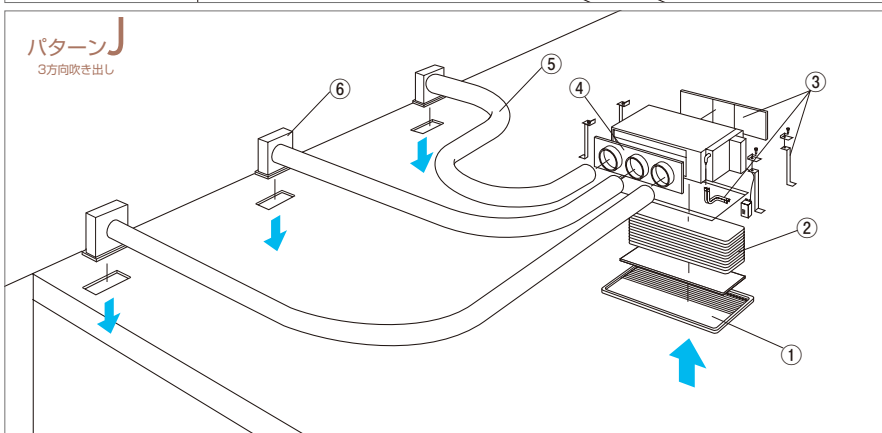

別売品組合せ例 (2方向吹き出し)

- ①下吸込グリル BCL50N-W …………… 35,000円(税抜き)
- ②天埋据付キット KDH939B4 …………… 12,100円(税抜き)
- ③ダクト接続アダプター KJFA939A41 …… 12,100円(税抜き)
- ④ダクト150φ 2m×2本 K-FDS152E×2本 …… 9,000円(税抜き)
板バンド(20個入) K-FDQP65 …………… 8,000円(税抜き)
- ⑤天井吹出グリル、チャンバー×2ヶ
KDTG939A13×2ヶ …………… 21,800円(税抜き)
KDTC939A13×2ヶ …………… 17,800円(税抜き)

組合せ例による別売品希望小売価格 合計… **115,800円** (税抜き)

(3方向吹き出し)

- ①下吸込グリル BCL50N-W …………… 35,000円(税抜き)
- ②キャンバスダクト KJCL50B …………… 24,200円(税抜き)
- ③天埋据付キット KDH939B4 …………… 12,100円(税抜き)
- ④ダクト接続アダプター KJFA939A41 …… 12,100円(税抜き)
- ⑤ダクト150φ 2m×3本 K-FDS152E×3本 …… 13,500円(税抜き)
板バンド(20個入) K-FDQP65 …………… 8,000円(税抜き)
- ⑥天井吹出グリル、チャンバー×3ヶ
KDTG939A13×3ヶ …………… 32,700円(税抜き)
KDTC939A13×3ヶ …………… 26,700円(税抜き)

組合せ例による別売品希望小売価格 合計 **164,300円** (税抜き)

別 売 品 名	S28~50NLV		
★ 下 吸 込 グ リ ル (注1) ホウ 白	BCL50N-W	35,000円(税抜き)	
★ 天 埋 据 付 キ ャ ッ ト	KDH939B4	12,100円(税抜き)	
光 触 媒 空 清 フィ ル タ ー	枠 付	KAF968B41	2,500円(税抜き)
	枠 無	KAF968B42	2,000円(税抜き)
キ ャ ン バ ス ダ ク ト	KJCL50B	24,200円(税抜き)	
キ ャ ン バ ス ダ ク ト (2×4)	KJCL51B	注2 24,200円(税抜き)	
ド レ ン バ イ プ 用 逆 止 弁	K-HDV2516	3,000円(税抜き)	
ド レ ン ア ッ プ キ ャ ッ ト	KDU939B41	24,200円(税抜き)	
★ ダ ク ト 接 続 ア ダ プ タ ー	KJFA939A41	注3 12,100円(税抜き)	
吹 出 側	ダ ク ト 吹 出 キ ャ ン バ ー	KDC939A43	注4 31,500円(税抜き)
2 方 向 横 吹 出 キ ャ ン バ ー	KJFD939A41	注5 29,000円(税抜き)	

★印は、必須別売品です。
注1:ドレン勾配がとれない場合は、ドレンアップキットをご使用ください。
注2:ご注文生産品です。 注3:φ150×2または、φ150×3用
注4:φ125×4用 注5:φ200×2用

全ダクト設置

静圧アップモード搭載

全ダクト設置など、静圧が不足する場合に選択できます。

全館の快適空調をシステムティックに実現するハイグレードプラン。

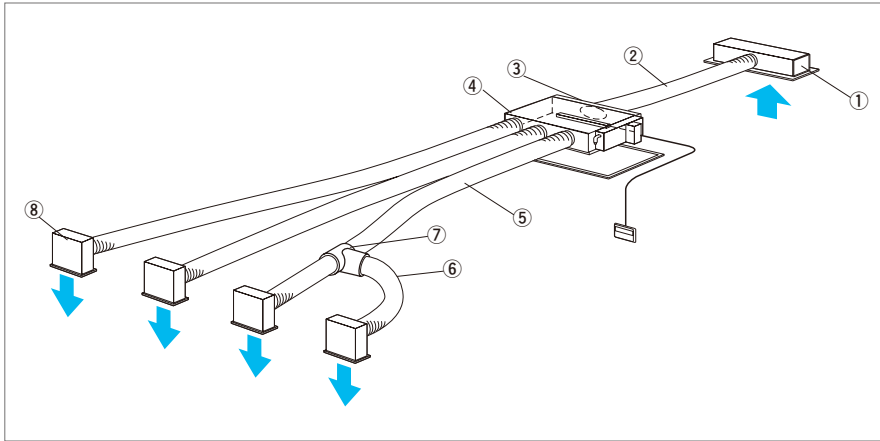

別売品組合せ例

- ①下吸込フィルターチャンパー KJFL50B … 61,700円(税抜き)
 - ②ダクト250φ×1m K-FD251D …… 8,200円(税抜き)
 - ③背面吸込チャンパー KDD939A42 …… 14,500円(税抜き)
 - ④ダクト接続アダプター KJFA939A41 …… 12,100円(税抜き)
 - ⑤ダクト150φ 2m×3本 K-FDS152E …… 13,500円(税抜き)
 - ⑥ダクト150φ 1m×1本 K-FDS151E …… 2,500円(税抜き)
 - ⑦2Y管 同径分岐タイプ YYP150A15 …… 2,650円(税抜き)
 - ⑧天井吹出グリル、チャンパー×4ヶ
- KDTG939A13×4ヶ …………… 43,600円(税抜き)
 KDTC939A13×4ヶ …………… 35,600円(税抜き)
 組合せ例による別売品希望小売価格 合計 **194,350円(税抜き)**

別売品名	S28～50NLV	価格
点検パネル	KTBJ25K80F(W)	27,800円(税抜き)
天井掘付キット	KDH939B4	12,100円(税抜き)
ドレンアップキット	KDU939B41	24,200円(税抜き)
ドレンパイプ用逆止弁	K-HDV2516	3,000円(税抜き)
★吹出側		
ダクト接続アダプター	KJFA939A41 注1	12,100円(税抜き)
ダクト吹出チャンパー	KDC939A43 注2	31,500円(税抜き)
2方向横吹出チャンパー	KJFD939A41 注3	29,000円(税抜き)
★吸込側		
背面吸込チャンパー	KDD939A42	14,500円(税抜き)
キャンバスダクト	KJCL50B	24,200円(税抜き)
キャンバスダクト(2×4)	KJCL51B 注4	24,200円(税抜き)
下吸込フィルターチャンパーユニット	KJFL50B 注5	61,700円(税抜き)

★印は、必須別売品です。注1.φ150×2またはφ150×3用注2.φ125×4用注3.φ200×2用注4.ご注文生産品です。注5.本体と1m以内に設置する必要があります。

ダクト及吹出開口関連別売品

別売品名	通風パイプ径	φ100	φ125	φ150	φ200			
短尺	キット 注3	1m		K-FDK151D(DK)	9,000円	K-FDK201D(DK)	10,000円	
		2m		K-FDK152D(DK)	13,000円	K-FDK202D(DK)	15,000円	
		3m		K-FDK153D(DK)	17,000円	K-FDK203D(DK)	21,000円	
		4m		K-FDK154D(DK)	23,000円	K-FDK204D(DK)	27,000円	
		5m		K-FDK155D(DK)	28,000円	K-FDK205D(DK)	33,000円	
		6m		K-FDK156D(DK)	32,000円	K-FDK206D(DK)	39,000円	
	高断熱(2層)注3	1m		K-FD151D(DK)	5,000円	K-FD201D(DK)	6,600円	
		2m		K-FD152D(DK)	9,000円	K-FD202D(DK)	11,900円	
		3m		K-FD153D(DK)	13,400円	K-FD203D(DK)	17,800円	
		4m		K-FD154D(DK)	17,300円	K-FD204D(DK)	23,000円	
		5m		K-FD155D(DK)	21,100円	K-FD205D(DK)	28,200円	
		6m		K-FD156D(DK)	24,800円	K-FD206D(DK)	33,400円	
	消音(1層)注3	0.5m		K-FDS150E(EK)	1,600円	K-FDS200E(EK)	2,100円	
		1m	K-FDS101E(EK)	2,100円	K-FDS121E(EK)	2,300円	K-FDS151E(EK)	2,500円
		2m	K-FDS102E(EK)	3,700円	K-FDS152E(EK)	4,500円	K-FDS202E(EK)	5,900円
		3m	K-FDS103E(EK)	5,500円	K-FDS123E(EK)	6,400円	K-FDS153E(EK)	7,000円
		4m	K-FDS104E(EK)	7,200円		K-FDS154E(EK)	9,100円	
		5m	K-FDS105E(EK)	9,000円	K-FDS125E(EK)	10,600円	K-FDS155E(EK)	11,600円
	長尺	10m	K-FDS106E(EK)	10,600円		K-FDS156E(EK)	13,600円	
		10m	K-FD1010D(DK)	34,300円	K-FD1210D(DK)	38,900円	K-FD1510D(DK)	42,400円
10m		K-FD1010E(EK)	17,400円	K-FD1210E(EK)	21,200円	K-FD1510E(EK)	23,300円	
細径タイプ(φ10)		K-DJ915B110(12m)	60,000円		K-DJ915B115(10m)	80,000円		
ダクト関連	切断面処理キット	K-FDSKP	5,000円					
	ニップル丸形(5個入)	K-FDNP10A	4,500円	KKDN125A	3,100円	K-FDNP15A	5,500円	
	ダンパーブレード 5枚入	K-DP100A	2,600円	K-DP125A	2,800円	K-DP150A	3,000円	
	チェッカーダンパー 2枚入	K-CDA100A	7,000円					
	板バンド(20個入)	K-FDQP65	8,000円			K-FDQP95	10,000円	
	ダクト用吊バンド	K-FDBSPA	4,800円					
	分岐チャンパー	KDDT15A12	12,100円			KDDT20A12	12,100円	
	マルチ分岐チャンパー	KDDM939A4	φ150/φ200			φ125×6	18,200円	
	2方向分岐チャンパー	K-DDV20B15	17,000円					
	ダクト関連	Y管	同径分岐タイプ	鋼板製	YYP100A(φ100→φ100×2)	2,050円	KYP150A102(φ150→φ100×2)	4,600円
異径分岐タイプ		鋼板製	KYP100A5(φ100→φ100×5)	2,600円	KYP150A12(φ150→φ125×2)	4,600円		
T管		同径分岐タイプ	鋼板製	YYP100A5(φ100→φ100×5)	2,600円	YYP150A15(φ150→φ150×2)	2,650円	
異径分岐タイプ		鋼板製	YYP100A5(φ100→φ100×2)	1,850円	YYP150A15(φ150→φ150×2)	3,150円		
片落管		鋼板製	YDAV150(φ150→φ100)	2,800円	KDAV15A2(φ150→φ125)	2,400円		
防火ダンパー 注1		KYFP100A(断熱付標準品)	11,400円					
電動シャッター 注3		K-MD100	20,000円			K-MD200	31,000円	
ダクトフランジ		K-FDFP10A	8,000円/5個入	KKDF125A	4,300円/5個入	K-FDFP15A	9,000円/5個入	
エアパランクス		KRC915A4	21,800円			K-PDM150B(注4)	81,000円	
エアコンローラー						K-PDM200B(注4)	83,000円	

別売品名	価格		
別売品名			
HV			
天井吹出			
300×150			
グリル	白木	KDTG939A13	10,900円
※	7分割	KDTG939A13W	10,900円
※	接続部	KDTG939A13X	注1 10,900円
チャンパー		KDTG939A13	131 8,900円
150×100		KDKG939A21	9,600円
※	7分割	KDKG939A21W	9,600円
※	接続部	KDKG939A21X	注1 9,600円
チャンパー		KDKC939B21	9,600円
200×100		KDKG939A22	9,700円
※	7分割	KDKG939A22W	9,700円
※	接続部	KDKG939A22X	注1 9,700円
チャンパー		KDKC939B22	10,100円
300×100		KDKG939A23	9,900円
※	7分割	KDKG939A23W	9,900円
※	接続部	KDKG939A23X	注1 9,900円
チャンパー		KDKC939B23	10,600円
400×100		KDKG939A24	10,500円
※	7分割	KDKG939A24W	10,500円
※	接続部	KDKG939A24X	注1 10,500円
チャンパー		KDKC939B24	11,100円
リターンバラスト(7分割グリル)2個入		K-DGR150A	20,000円

注1.ご注文生産品です。注2.ご注文生産品にて、指定色塗装も承ります。

横吹出グリル(木製HVグリル)・横吹出チャンパー

150×100用(φ125タイプ)
KDKG939A21(W)
KDKC939B21

200×100用(φ125タイプ)
KDKG939A22(W)
KDKC939B22

300×100用(φ150タイプ)
KDKG939A23(W)
KDKC939B23

壁面より吹出時に使用します。ダクト接続は、横3方向に対応しています。

ニップル丸形(5個入)

φ100タイプ/K-FDNP10A
 φ125タイプ/KKDN125A
 φ150タイプ/K-FDNP15A
 φ200タイプ/K-FDNP20A

ダクトフランジ(5個入)

φ100タイプ/K-FDFP10A
 φ125タイプ/KKDF125A
 φ150タイプ/K-FDFP15A
 φ200タイプ/K-FDFP20A

交換用外気処理フィルター(給気側)

KAFF935A4S

交換用排気用エアフィルター(排気側)

KAFF935A4E

分岐チャンパー(給気用)

KDDT935A4
 給気側ダクトの3口以上の分岐接続をします。

集合チャンパー(排気用)

KDDT935A41
 排気側ダクトのφ50×3口以上、またはφ100×1口以上の集合接続をします。

注1.排気温度が上昇するおそれのある火気使用室(給湯機、風呂釜など)や台所等では誤作動により危険な状態になる場合がありますので使用しないでください。注2.背面吸込チャンパーのケーブル対応時、使用可能です。注3.ご注文生産品です。注4.別売品末尾の○数字は必要個数です。注5.別売品末尾の○数字は必要個数です。

ドレンアップキット
KDU939B41
 下り天井または天井内に設置する場合にご使用ください。

天埋掘付キット
KDH939B4
 天井内に設置する場合にご使用ください。

ダクト接続アダプター
KJFA939A41
 吹出ダクト接続時に使用します。φ150×2またはφ150×3用の接続が可能です。

ダクト吹出チャンパー
KDC939A43
 吹出ダクト4本接続時に使用します。φ125×4用の接続が可能です。

2方向横吹出チャンパー
KJFD939A41
 据付スペース上、前面方向にダクト取出ができない場合や、本体をマンション廊下等に横向き設置する場合などにお奨めします。

下吸込フィルターチャンパーユニット
KJFL50B
 吸込口を本体下面より離して、別に設置する場合に使用します。注:本体と1m以内に設置する必要があります。

キャンバスダクト
KJCL50B
 室内線の据付高さが自由に調整できます。

フレキシブルダクト(10m)

換気	冷暖	ダクト径	品番
○	○	φ50	K-FDS0510E(EK)
○	○	φ100	K-FDS1010E(EK)
○	○	φ125	K-FDS1210E(EK)
○	○	φ150	K-FDS1510E(EK)
○	○	φ200	K-FDS2010E(EK)
○	○	φ250	K-FD2510D(DK)

途中で切断する場合「切断面処理キット」が別途必要です。*フレキシブルダクト色番号(D, E, グレー, DK, EK, ブラック)

分岐チャンパー
KDDT15A12
KDDT20A12
 片落管やY管を組み合わせなくても、メインダクトから3方向に分岐する場合に使用します。

Y管
 φ150→φ150, φ150タイプ
YYP150A15
 φ150→φ150, φ100タイプ
YYP150A10
 ダクトを分岐する場合に使用します。φ100→φ50, φ50タイプ
KYP100A52
 φ100→φ100, φ50タイプ
KYP100A5
 給気のみ分岐(排気の集合)をします。

片落管
KDAV15A2
YDAV150
YDAV200
YDAV250
 ダクトサイズを変更する場合に使用します。

天井吹出グリル(木製HVグリル)
天井吹出チャンパー
 300×150用(φ150タイプ)
KDTG939A13(W)
KDTC939A13
 天井より吹出時に使用します。

300×150用(φ125タイプ)
KDTG939A13(W)
KDTC939A131
 ダクトサイズφ125です。

カタログに掲載している外形寸法は代表寸法で突起物を含んでいない場合があります。据付に際しては外形図をご参照ください。●同じ色名の室内機でも機種によって色調が異なる場合がありますので、あらかじめご了承ください。●色名の()内の番号は参考マンセル値です。●室外機寸法中の幅の()数字は、配管接続部又は配管接続カバーの寸法、奥行の()数字は、本体寸法と脚部寸法の差を表示しています。●機種名の前の□番号は、標準仕様表と照合する際などにご利用ください。価格は税抜価格を表記しています。配管、据付部材、設置調整、据付工費、配設費及び使用済み商品の引き取り費は含まれておりません。

ハウジング・マルチ
天井埋込カセット形
壁埋込形
床置形
アメニティビルトイン形
システムマルチ
システムマルチ
ワイドセレクトマルチ

システムパック〈ミニシリーズ〉



既設配管
再利用

抑制[※]効果に優れた
光触媒空清フィルター（標準付属）

他室運転機能

- 配管セットは97ページの別売品一覧をご参照ください。
- 据付さんは同梱されていません
- 交換用光触媒空清フィルター KAF021A42(枠なし)…2,000円(税抜き)
(交換のめやすは約3年。水洗いできません。)



ホワイト(-W) (N 9.5)



ベージュ(-C) (1Y 7.5/2)



ホワイト(5Y 7.5/1)



かんたん
シンプル
リモコン
リモコン部品番号
ARC469A11



かんたん
シンプル
リモコン
リモコン部品番号
ARC469A11

室内機／高さ290・幅795・奥行248mm
室外機／高さ550・幅765(+75)・奥行285(+42)mm

※室外機を屋上に設置する場合は、室内機間の高低差を7.5m以下にしてください。

注。効果は光触媒フィルター上で捕獲したのに対して発揮します。

試験機関:財団法人 日本食品分析センター 測定方法:抗菌試験、試験成績書発行番号:第202091340-001号

6~9[★]畳の2部屋

2.2kW × 2台の組合せ

180 PAC-40NV-A

希望小売価格 **425,000円(税抜き)**

室内 P22NTV-W(-C)／質量10kg 90,000円(税抜き)
P22NTV-W(-C)／質量10kg 90,000円(税抜き)
室外 MP40NV／質量41kg 245,000円(税抜き)

室外電源タイプ
単 200V 直結 15A
配管液 φ6.4
ガス φ9.5

長尺配管35m(2室合計)(チャージレス20m☆) 最大高低差15m

		量数のめやす		能力(kW)
		2.2kW	6~7畳(9~12㎡)	
暖房	2室同時運転時の室内機1台当り	2.2kW	6~7畳(9~12㎡)	2.6
	1室ずつの切替運転時	2.2kW	8~10畳(13~16㎡)	3.6
冷房	2室同時運転時の室内機1台当り	2.2kW	6~8畳(9~14㎡)	2.0
	1室ずつの切替運転時	2.2kW	6~9畳(10~15㎡)	2.2

(JIS C 9612:2013)

消費電力量 期間合計(年間)	目標年度 2012年	省エネ基準 達成率	省エネ基準 達成率	通年エネルギー 消費効率
1,350kWh		103%		5.6

★は1室ずつの切替運転時の能力をもとに表わしています。

6~9[★]畳と7~10[★]畳の組合せ

2.2kW と 2.5kW の異容量タイプ

180 PAC-40NV-B

希望小売価格 **430,000円(税抜き)**

室内 P22NTV-W(-C)／質量10kg 90,000円(税抜き)
P25NTV-W(-C)／質量10kg 95,000円(税抜き)
室外 MP40NV／質量41kg 245,000円(税抜き)

室外電源タイプ
単 200V 直結 15A
配管液 φ6.4
ガス φ9.5

長尺配管35m(2室合計)(チャージレス20m☆) 最大高低差15m

		量数のめやす		能力(kW)
		2.2kW	6~7畳(9~11㎡)	
暖房	2室同時運転時の室内機1台当り	2.2kW	6~7畳(9~11㎡)	2.5
	1室ずつの切替運転時	2.5kW	6~7畳(10~12㎡)	2.7
冷房	2室同時運転時の室内機1台当り	2.2kW	5~8畳(9~13㎡)	1.9
	1室ずつの切替運転時	2.5kW	6~9畳(10~14㎡)	2.1
冷房	2室同時運転時の室内機1台当り	2.2kW	6~9畳(10~15㎡)	2.2
	1室ずつの切替運転時	2.5kW	7~10畳(11~17㎡)	2.5

(JIS C 9612:2013)

消費電力量 期間合計(年間)	目標年度 2012年	省エネ基準 達成率	省エネ基準 達成率	通年エネルギー 消費効率
1,350kWh		103%		5.6

★は1室ずつの切替運転時の能力をもとに表わしています。

6~9[★]畳と8~12[★]畳の組合せ

2.2kW と 2.8kW の異容量タイプ

180 PAC-40NV-C

希望小売価格 **435,000円(税抜き)**

室内 P22NTV-W(-C)／質量10kg 90,000円(税抜き)
P28NTV-W(-C)／質量10kg 100,000円(税抜き)
室外 MP40NV／質量41kg 245,000円(税抜き)

室外電源タイプ
単 200V 直結 15A
配管液 φ6.4
ガス φ9.5

長尺配管35m(2室合計)(チャージレス20m☆) 最大高低差15m

		量数のめやす		能力(kW)
		2.2kW	5~7畳(9~11㎡)	
暖房	2室同時運転時の室内機1台当り	2.2kW	5~7畳(9~11㎡)	2.4
	1室ずつの切替運転時	2.8kW	6~8畳(10~13㎡)	2.8
冷房	2室同時運転時の室内機1台当り	2.2kW	5~8畳(8~12㎡)	1.8
	1室ずつの切替運転時	2.8kW	6~9畳(10~15㎡)	2.2
冷房	2室同時運転時の室内機1台当り	2.2kW	6~9畳(10~15㎡)	2.2
	1室ずつの切替運転時	2.8kW	8~12畳(13~19㎡)	2.8

(JIS C 9612:2013)

消費電力量 期間合計(年間)	目標年度 2012年	省エネ基準 達成率	省エネ基準 達成率	通年エネルギー 消費効率
1,350kWh		103%		5.6

★は1室ずつの切替運転時の能力をもとに表わしています。

☆配管長さが全室合計のチャージレス長さを超える場合、20g/mの冷媒追加充填をおこなってください。

カタログに掲載している外形寸法は代表寸法で突起物を含んでいない場合があります。据付に際しては外形図をご参照ください。
● 同じ色名の室内機でも機種によって色調が異なる場合がありますので、あらかじめご了承ください。● 色名の()内の番号は参考マンセル値です。
● 室外機寸法中の幅の()数値は、配管接続部又は配管接続カバーの寸法、奥行の()数値は、本体寸法と脚部寸法の差を表示しています。● 機種名の前の□番号は、標準仕様表と照合する際などにご利用ください。
価格[※]は税抜価格を表記しています。配管、据付部材、設置調整、据付工事費、配送費及び使用済み商品の引き取り費は含まれておりません。

※写真は代表例です。

P25NCV
別売パネル
BC40JF-WF
カラー:フレッシュホワイト
(6.5Y 9.5 / 0.5)

かんたん
スタイリッシュ
リモコン

かんたん
シンプル
リモコン

P25NTV-W
カラー:ホワイト(N 9.5)

カラー:ホワイト(5Y 7.5/1)

室外機寸法:
高さ550・幅765(+75)・奥行285(+42)mm/質量41kg
※室外機を屋上に設置する場合は、室内機間の高低差を7.5m以下にしてください。

壁掛形	天井埋込カセット形	壁埋込形
▶ 室内機用別売品 97ページ	▶ 室内機用別売品 105ページ	▶ 室内機用別売品 105ページ
ホワイト(-W) (N 9.5)	フレッシュホワイト(-WF) (6.5Y 9.5/0.5)	和風グリル
ページ (-C) (1Y 7.5/2)	かんたん スタイリッシュ リモコン	かんたん スタイリッシュ リモコン
高さ290・幅795・奥行248mm / 質量10kg	本体 / 高さ185・幅990・奥行360mm / 質量13kg パネル / 高さ30(+80)・幅1,200・奥行460mm / 質量13kg	本体 / 高さ322・幅770・奥行180mm / 質量10kg 前面 グリル / KDG413C10(-W) (-H) / 高さ349・幅785mm 据付枠(半間幅用) / KKF411B10B / 高さ351・幅781・ 奥行110mm 据付必要寸法 / 高さ351・幅785・奥行 200mm以上(KDG413C10(-W) (-H) 使用の場合)

お部屋の雰囲気に合わせて選べるパネルをご用意しました。
※フラットパネルのホワイト(-W)・ブラウン(-T)・木目(-M)は、受注対応により別途日数が必要です。

フラットパネル

BC40JF-WF カラー:フレッシュホワイト (6.5Y 9.5 / 0.5)	BC40JF-W カラー:ホワイト (10Y 9/0.5)	BC40JF-T カラー:ブラウン (8.5YR 6.8/3.4)	BC40JF-M カラー:木目
--	-------------------------------------	---	--------------------

標準パネル

BC40J-WF カラー:フレッシュホワイト (6.5Y 9.5 / 0.5)	BC40J-W カラー:ホワイト (10Y 9/0.5)	BC40J-T カラー:ブラウン (8.5YR 6.8/3.4)	BC40J-M カラー:木目
---	------------------------------------	--	-------------------

45タイプ (能力4.5kW)



既設配管
再利用

	壁掛形	天井埋込カセット形	壁埋込形																																		
壁掛形	<p>タイプ A</p> <table border="1"> <tr> <td>壁掛形 P25NTV</td> <td>95,000円(税抜き)</td> </tr> <tr> <td>壁掛形 P25NTV</td> <td>95,000円(税抜き)</td> </tr> <tr> <td>室外機 MP45NV</td> <td>265,000円(税抜き)</td> </tr> <tr> <td>合計価格</td> <td>455,000円(税抜き)</td> </tr> </table>	壁掛形 P25NTV	95,000円(税抜き)	壁掛形 P25NTV	95,000円(税抜き)	室外機 MP45NV	265,000円(税抜き)	合計価格	455,000円(税抜き)	<p>タイプ B</p> <table border="1"> <tr> <td>壁掛形 P25NTV</td> <td>95,000円(税抜き)</td> </tr> <tr> <td>天井埋込カセット形 P25NCV</td> <td>150,000円(税抜き)</td> </tr> <tr> <td>別売フラットパネル BC40JF-WF※1</td> <td>105,000円(税抜き)</td> </tr> <tr> <td>別売フラットパネル BC40JF-WF※1</td> <td>105,000円(税抜き)</td> </tr> <tr> <td>室外機 MP45NV</td> <td>265,000円(税抜き)</td> </tr> <tr> <td>合計価格</td> <td>615,000円(税抜き)</td> </tr> </table>	壁掛形 P25NTV	95,000円(税抜き)	天井埋込カセット形 P25NCV	150,000円(税抜き)	別売フラットパネル BC40JF-WF※1	105,000円(税抜き)	別売フラットパネル BC40JF-WF※1	105,000円(税抜き)	室外機 MP45NV	265,000円(税抜き)	合計価格	615,000円(税抜き)	<p>タイプ C</p> <table border="1"> <tr> <td>壁掛形 P25NTV</td> <td>95,000円(税抜き)</td> </tr> <tr> <td>壁埋込形 P25NMV</td> <td>125,000円(税抜き)</td> </tr> <tr> <td>室外機 MP45NV</td> <td>265,000円(税抜き)</td> </tr> <tr> <td>希望小売価格(別売品価格別)</td> <td>485,000円(税抜き)</td> </tr> <tr> <td>別売前面グリル KDG413C10(-W) (-H)※2</td> <td>39,900円(税抜き)</td> </tr> <tr> <td>別売据付枠 KKF411B10B</td> <td>8,500円(税抜き)</td> </tr> <tr> <td>別売前面グリル・据付枠合計価格</td> <td>48,400円(税抜き)</td> </tr> </table>	壁掛形 P25NTV	95,000円(税抜き)	壁埋込形 P25NMV	125,000円(税抜き)	室外機 MP45NV	265,000円(税抜き)	希望小売価格(別売品価格別)	485,000円(税抜き)	別売前面グリル KDG413C10(-W) (-H)※2	39,900円(税抜き)	別売据付枠 KKF411B10B	8,500円(税抜き)	別売前面グリル・据付枠合計価格	48,400円(税抜き)
壁掛形 P25NTV	95,000円(税抜き)																																				
壁掛形 P25NTV	95,000円(税抜き)																																				
室外機 MP45NV	265,000円(税抜き)																																				
合計価格	455,000円(税抜き)																																				
壁掛形 P25NTV	95,000円(税抜き)																																				
天井埋込カセット形 P25NCV	150,000円(税抜き)																																				
別売フラットパネル BC40JF-WF※1	105,000円(税抜き)																																				
別売フラットパネル BC40JF-WF※1	105,000円(税抜き)																																				
室外機 MP45NV	265,000円(税抜き)																																				
合計価格	615,000円(税抜き)																																				
壁掛形 P25NTV	95,000円(税抜き)																																				
壁埋込形 P25NMV	125,000円(税抜き)																																				
室外機 MP45NV	265,000円(税抜き)																																				
希望小売価格(別売品価格別)	485,000円(税抜き)																																				
別売前面グリル KDG413C10(-W) (-H)※2	39,900円(税抜き)																																				
別売据付枠 KKF411B10B	8,500円(税抜き)																																				
別売前面グリル・据付枠合計価格	48,400円(税抜き)																																				
天井埋込カセット形	—	<p>タイプ E</p> <table border="1"> <tr> <td>天井埋込カセット形 P25NCV</td> <td>150,000円(税抜き)</td> </tr> <tr> <td>別売フラットパネル BC40JF-WF※3</td> <td>105,000円(税抜き)</td> </tr> <tr> <td>天井埋込カセット形 P25NCV</td> <td>150,000円(税抜き)</td> </tr> <tr> <td>別売フラットパネル BC40JF-WF※3</td> <td>105,000円(税抜き)</td> </tr> <tr> <td>室外機 MP45NV</td> <td>265,000円(税抜き)</td> </tr> <tr> <td>合計価格</td> <td>775,000円(税抜き)</td> </tr> </table>	天井埋込カセット形 P25NCV	150,000円(税抜き)	別売フラットパネル BC40JF-WF※3	105,000円(税抜き)	天井埋込カセット形 P25NCV	150,000円(税抜き)	別売フラットパネル BC40JF-WF※3	105,000円(税抜き)	室外機 MP45NV	265,000円(税抜き)	合計価格	775,000円(税抜き)	<p>タイプ F</p> <table border="1"> <tr> <td>天井埋込カセット形 P25NCV</td> <td>150,000円(税抜き)</td> </tr> <tr> <td>別売フラットパネル BC40JF-WF※1</td> <td>105,000円(税抜き)</td> </tr> <tr> <td>壁埋込形 P25NMV</td> <td>125,000円(税抜き)</td> </tr> <tr> <td>室外機 MP45NV</td> <td>265,000円(税抜き)</td> </tr> <tr> <td>希望小売価格(別売品価格別)</td> <td>645,000円(税抜き)</td> </tr> <tr> <td>別売前面グリル KDG413C10(-W) (-H)※2</td> <td>39,900円(税抜き)</td> </tr> <tr> <td>別売据付枠 KKF411B10B</td> <td>8,500円(税抜き)</td> </tr> <tr> <td>別売前面グリル・据付枠合計価格</td> <td>48,400円(税抜き)</td> </tr> </table>	天井埋込カセット形 P25NCV	150,000円(税抜き)	別売フラットパネル BC40JF-WF※1	105,000円(税抜き)	壁埋込形 P25NMV	125,000円(税抜き)	室外機 MP45NV	265,000円(税抜き)	希望小売価格(別売品価格別)	645,000円(税抜き)	別売前面グリル KDG413C10(-W) (-H)※2	39,900円(税抜き)	別売据付枠 KKF411B10B	8,500円(税抜き)	別売前面グリル・据付枠合計価格	48,400円(税抜き)						
天井埋込カセット形 P25NCV	150,000円(税抜き)																																				
別売フラットパネル BC40JF-WF※3	105,000円(税抜き)																																				
天井埋込カセット形 P25NCV	150,000円(税抜き)																																				
別売フラットパネル BC40JF-WF※3	105,000円(税抜き)																																				
室外機 MP45NV	265,000円(税抜き)																																				
合計価格	775,000円(税抜き)																																				
天井埋込カセット形 P25NCV	150,000円(税抜き)																																				
別売フラットパネル BC40JF-WF※1	105,000円(税抜き)																																				
壁埋込形 P25NMV	125,000円(税抜き)																																				
室外機 MP45NV	265,000円(税抜き)																																				
希望小売価格(別売品価格別)	645,000円(税抜き)																																				
別売前面グリル KDG413C10(-W) (-H)※2	39,900円(税抜き)																																				
別売据付枠 KKF411B10B	8,500円(税抜き)																																				
別売前面グリル・据付枠合計価格	48,400円(税抜き)																																				
壁埋込形	—	—	<p>タイプ I</p> <table border="1"> <tr> <td>壁埋込形 P25NMV</td> <td>125,000円(税抜き)</td> </tr> <tr> <td>壁埋込形 P25NMV</td> <td>125,000円(税抜き)</td> </tr> <tr> <td>室外機 MP45NV</td> <td>265,000円(税抜き)</td> </tr> <tr> <td>希望小売価格(別売品価格別)</td> <td>515,000円(税抜き)</td> </tr> <tr> <td>別売前面グリル KDG413C10(-W) (-H)2台※4</td> <td>79,800円(税抜き)</td> </tr> <tr> <td>別売据付枠 KKF411B10B 2台</td> <td>17,000円(税抜き)</td> </tr> <tr> <td>別売前面グリル・据付枠合計価格</td> <td>96,800円(税抜き)</td> </tr> </table>	壁埋込形 P25NMV	125,000円(税抜き)	壁埋込形 P25NMV	125,000円(税抜き)	室外機 MP45NV	265,000円(税抜き)	希望小売価格(別売品価格別)	515,000円(税抜き)	別売前面グリル KDG413C10(-W) (-H)2台※4	79,800円(税抜き)	別売据付枠 KKF411B10B 2台	17,000円(税抜き)	別売前面グリル・据付枠合計価格	96,800円(税抜き)																				
壁埋込形 P25NMV	125,000円(税抜き)																																				
壁埋込形 P25NMV	125,000円(税抜き)																																				
室外機 MP45NV	265,000円(税抜き)																																				
希望小売価格(別売品価格別)	515,000円(税抜き)																																				
別売前面グリル KDG413C10(-W) (-H)2台※4	79,800円(税抜き)																																				
別売据付枠 KKF411B10B 2台	17,000円(税抜き)																																				
別売前面グリル・据付枠合計価格	96,800円(税抜き)																																				

50タイプ (能力5.0kW)



既設配管
再利用

	壁掛形	天井埋込カセット形	壁埋込形																																														
壁掛形	<p>タイプ A</p> <table border="1"> <tr> <td>壁掛形 P25NTV</td> <td>95,000円(税抜き)</td> </tr> <tr> <td>壁掛形 P28NTV</td> <td>100,000円(税抜き)</td> </tr> <tr> <td>室外機 MP50NV</td> <td>285,000円(税抜き)</td> </tr> <tr> <td>合計価格</td> <td>480,000円(税抜き)</td> </tr> </table>	壁掛形 P25NTV	95,000円(税抜き)	壁掛形 P28NTV	100,000円(税抜き)	室外機 MP50NV	285,000円(税抜き)	合計価格	480,000円(税抜き)	<p>タイプ B</p> <table border="1"> <tr> <td>壁掛形 P25NTV</td> <td>95,000円(税抜き)</td> </tr> <tr> <td>天井埋込カセット形 P25NCV</td> <td>155,000円(税抜き)</td> </tr> <tr> <td>別売フラットパネル BC40JF-WF※1</td> <td>105,000円(税抜き)</td> </tr> <tr> <td>別売フラットパネル BC40JF-WF※1</td> <td>105,000円(税抜き)</td> </tr> <tr> <td>室外機 MP50NV</td> <td>285,000円(税抜き)</td> </tr> <tr> <td>合計価格</td> <td>640,000円(税抜き)</td> </tr> </table>	壁掛形 P25NTV	95,000円(税抜き)	天井埋込カセット形 P25NCV	155,000円(税抜き)	別売フラットパネル BC40JF-WF※1	105,000円(税抜き)	別売フラットパネル BC40JF-WF※1	105,000円(税抜き)	室外機 MP50NV	285,000円(税抜き)	合計価格	640,000円(税抜き)	<p>タイプ C</p> <table border="1"> <tr> <td>壁掛形 P25NTV</td> <td>95,000円(税抜き)</td> </tr> <tr> <td>壁埋込形 P28NMV</td> <td>135,000円(税抜き)</td> </tr> <tr> <td>室外機 MP50NV</td> <td>285,000円(税抜き)</td> </tr> <tr> <td>希望小売価格(別売品価格別)</td> <td>515,000円(税抜き)</td> </tr> <tr> <td>別売前面グリル KDG413C10(-W) (-H)※2</td> <td>39,900円(税抜き)</td> </tr> <tr> <td>別売据付枠 KKF411B10B</td> <td>8,500円(税抜き)</td> </tr> <tr> <td>別売前面グリル・据付枠合計価格</td> <td>48,400円(税抜き)</td> </tr> </table>	壁掛形 P25NTV	95,000円(税抜き)	壁埋込形 P28NMV	135,000円(税抜き)	室外機 MP50NV	285,000円(税抜き)	希望小売価格(別売品価格別)	515,000円(税抜き)	別売前面グリル KDG413C10(-W) (-H)※2	39,900円(税抜き)	別売据付枠 KKF411B10B	8,500円(税抜き)	別売前面グリル・据付枠合計価格	48,400円(税抜き)												
壁掛形 P25NTV	95,000円(税抜き)																																																
壁掛形 P28NTV	100,000円(税抜き)																																																
室外機 MP50NV	285,000円(税抜き)																																																
合計価格	480,000円(税抜き)																																																
壁掛形 P25NTV	95,000円(税抜き)																																																
天井埋込カセット形 P25NCV	155,000円(税抜き)																																																
別売フラットパネル BC40JF-WF※1	105,000円(税抜き)																																																
別売フラットパネル BC40JF-WF※1	105,000円(税抜き)																																																
室外機 MP50NV	285,000円(税抜き)																																																
合計価格	640,000円(税抜き)																																																
壁掛形 P25NTV	95,000円(税抜き)																																																
壁埋込形 P28NMV	135,000円(税抜き)																																																
室外機 MP50NV	285,000円(税抜き)																																																
希望小売価格(別売品価格別)	515,000円(税抜き)																																																
別売前面グリル KDG413C10(-W) (-H)※2	39,900円(税抜き)																																																
別売据付枠 KKF411B10B	8,500円(税抜き)																																																
別売前面グリル・据付枠合計価格	48,400円(税抜き)																																																
天井埋込カセット形	<p>タイプ D</p> <table border="1"> <tr> <td>天井埋込カセット形 P25NCV</td> <td>150,000円(税抜き)</td> </tr> <tr> <td>別売フラットパネル BC40JF-WF※1</td> <td>105,000円(税抜き)</td> </tr> <tr> <td>壁掛形 P28NTV</td> <td>100,000円(税抜き)</td> </tr> <tr> <td>室外機 MP50NV</td> <td>285,000円(税抜き)</td> </tr> <tr> <td>合計価格</td> <td>640,000円(税抜き)</td> </tr> </table>	天井埋込カセット形 P25NCV	150,000円(税抜き)	別売フラットパネル BC40JF-WF※1	105,000円(税抜き)	壁掛形 P28NTV	100,000円(税抜き)	室外機 MP50NV	285,000円(税抜き)	合計価格	640,000円(税抜き)	<p>タイプ E</p> <table border="1"> <tr> <td>天井埋込カセット形 P25NCV</td> <td>150,000円(税抜き)</td> </tr> <tr> <td>別売フラットパネル BC40JF-WF※3</td> <td>105,000円(税抜き)</td> </tr> <tr> <td>天井埋込カセット形 P28NCV</td> <td>155,000円(税抜き)</td> </tr> <tr> <td>別売フラットパネル BC40JF-WF※3</td> <td>105,000円(税抜き)</td> </tr> <tr> <td>室外機 MP50NV</td> <td>285,000円(税抜き)</td> </tr> <tr> <td>合計価格</td> <td>800,000円(税抜き)</td> </tr> </table>	天井埋込カセット形 P25NCV	150,000円(税抜き)	別売フラットパネル BC40JF-WF※3	105,000円(税抜き)	天井埋込カセット形 P28NCV	155,000円(税抜き)	別売フラットパネル BC40JF-WF※3	105,000円(税抜き)	室外機 MP50NV	285,000円(税抜き)	合計価格	800,000円(税抜き)	<p>タイプ F</p> <table border="1"> <tr> <td>天井埋込カセット形 P25NCV</td> <td>150,000円(税抜き)</td> </tr> <tr> <td>別売フラットパネル BC40JF-WF※1</td> <td>105,000円(税抜き)</td> </tr> <tr> <td>壁埋込形 P28NMV</td> <td>135,000円(税抜き)</td> </tr> <tr> <td>室外機 MP50NV</td> <td>285,000円(税抜き)</td> </tr> <tr> <td>希望小売価格(別売品価格別)</td> <td>675,000円(税抜き)</td> </tr> <tr> <td>別売前面グリル KDG413C10(-W) (-H)※2</td> <td>39,900円(税抜き)</td> </tr> <tr> <td>別売据付枠 KKF411B10B</td> <td>8,500円(税抜き)</td> </tr> <tr> <td>別売前面グリル・据付枠合計価格</td> <td>48,400円(税抜き)</td> </tr> </table>	天井埋込カセット形 P25NCV	150,000円(税抜き)	別売フラットパネル BC40JF-WF※1	105,000円(税抜き)	壁埋込形 P28NMV	135,000円(税抜き)	室外機 MP50NV	285,000円(税抜き)	希望小売価格(別売品価格別)	675,000円(税抜き)	別売前面グリル KDG413C10(-W) (-H)※2	39,900円(税抜き)	別売据付枠 KKF411B10B	8,500円(税抜き)	別売前面グリル・据付枠合計価格	48,400円(税抜き)								
天井埋込カセット形 P25NCV	150,000円(税抜き)																																																
別売フラットパネル BC40JF-WF※1	105,000円(税抜き)																																																
壁掛形 P28NTV	100,000円(税抜き)																																																
室外機 MP50NV	285,000円(税抜き)																																																
合計価格	640,000円(税抜き)																																																
天井埋込カセット形 P25NCV	150,000円(税抜き)																																																
別売フラットパネル BC40JF-WF※3	105,000円(税抜き)																																																
天井埋込カセット形 P28NCV	155,000円(税抜き)																																																
別売フラットパネル BC40JF-WF※3	105,000円(税抜き)																																																
室外機 MP50NV	285,000円(税抜き)																																																
合計価格	800,000円(税抜き)																																																
天井埋込カセット形 P25NCV	150,000円(税抜き)																																																
別売フラットパネル BC40JF-WF※1	105,000円(税抜き)																																																
壁埋込形 P28NMV	135,000円(税抜き)																																																
室外機 MP50NV	285,000円(税抜き)																																																
希望小売価格(別売品価格別)	675,000円(税抜き)																																																
別売前面グリル KDG413C10(-W) (-H)※2	39,900円(税抜き)																																																
別売据付枠 KKF411B10B	8,500円(税抜き)																																																
別売前面グリル・据付枠合計価格	48,400円(税抜き)																																																
壁埋込形	<p>タイプ G</p> <table border="1"> <tr> <td>壁埋込形 P25NMV</td> <td>125,000円(税抜き)</td> </tr> <tr> <td>壁掛形 P28NTV</td> <td>100,000円(税抜き)</td> </tr> <tr> <td>室外機 MP50NV</td> <td>285,000円(税抜き)</td> </tr> <tr> <td>希望小売価格(別売品価格別)</td> <td>510,000円(税抜き)</td> </tr> <tr> <td>別売前面グリル KDG413C10(-W) (-H)※2</td> <td>39,900円(税抜き)</td> </tr> <tr> <td>別売据付枠 KKF411B10B</td> <td>8,500円(税抜き)</td> </tr> <tr> <td>別売前面グリル・据付枠合計価格</td> <td>48,400円(税抜き)</td> </tr> </table>	壁埋込形 P25NMV	125,000円(税抜き)	壁掛形 P28NTV	100,000円(税抜き)	室外機 MP50NV	285,000円(税抜き)	希望小売価格(別売品価格別)	510,000円(税抜き)	別売前面グリル KDG413C10(-W) (-H)※2	39,900円(税抜き)	別売据付枠 KKF411B10B	8,500円(税抜き)	別売前面グリル・据付枠合計価格	48,400円(税抜き)	<p>タイプ H</p> <table border="1"> <tr> <td>壁埋込形 P25NMV</td> <td>125,000円(税抜き)</td> </tr> <tr> <td>天井埋込カセット形 P28NCV</td> <td>155,000円(税抜き)</td> </tr> <tr> <td>別売フラットパネル BC40JF-WF※1</td> <td>105,000円(税抜き)</td> </tr> <tr> <td>別売フラットパネル BC40JF-WF※1</td> <td>105,000円(税抜き)</td> </tr> <tr> <td>室外機 MP50NV</td> <td>285,000円(税抜き)</td> </tr> <tr> <td>希望小売価格(別売品価格別)</td> <td>670,000円(税抜き)</td> </tr> <tr> <td>別売前面グリル KDG413C10(-W) (-H)※2</td> <td>39,900円(税抜き)</td> </tr> <tr> <td>別売据付枠 KKF411B10B</td> <td>8,500円(税抜き)</td> </tr> <tr> <td>別売前面グリル・据付枠合計価格</td> <td>48,400円(税抜き)</td> </tr> </table>	壁埋込形 P25NMV	125,000円(税抜き)	天井埋込カセット形 P28NCV	155,000円(税抜き)	別売フラットパネル BC40JF-WF※1	105,000円(税抜き)	別売フラットパネル BC40JF-WF※1	105,000円(税抜き)	室外機 MP50NV	285,000円(税抜き)	希望小売価格(別売品価格別)	670,000円(税抜き)	別売前面グリル KDG413C10(-W) (-H)※2	39,900円(税抜き)	別売据付枠 KKF411B10B	8,500円(税抜き)	別売前面グリル・据付枠合計価格	48,400円(税抜き)	<p>タイプ I</p> <table border="1"> <tr> <td>壁埋込形 P25NMV</td> <td>125,000円(税抜き)</td> </tr> <tr> <td>壁埋込形 P28NMV</td> <td>135,000円(税抜き)</td> </tr> <tr> <td>室外機 MP50NV</td> <td>285,000円(税抜き)</td> </tr> <tr> <td>希望小売価格(別売品価格別)</td> <td>545,000円(税抜き)</td> </tr> <tr> <td>別売前面グリル KDG413C10(-W) (-H)2台※4</td> <td>79,800円(税抜き)</td> </tr> <tr> <td>別売据付枠 KKF411B10B 2台</td> <td>17,000円(税抜き)</td> </tr> <tr> <td>別売前面グリル・据付枠合計価格</td> <td>96,800円(税抜き)</td> </tr> </table>	壁埋込形 P25NMV	125,000円(税抜き)	壁埋込形 P28NMV	135,000円(税抜き)	室外機 MP50NV	285,000円(税抜き)	希望小売価格(別売品価格別)	545,000円(税抜き)	別売前面グリル KDG413C10(-W) (-H)2台※4	79,800円(税抜き)	別売据付枠 KKF411B10B 2台	17,000円(税抜き)	別売前面グリル・据付枠合計価格	96,800円(税抜き)
壁埋込形 P25NMV	125,000円(税抜き)																																																
壁掛形 P28NTV	100,000円(税抜き)																																																
室外機 MP50NV	285,000円(税抜き)																																																
希望小売価格(別売品価格別)	510,000円(税抜き)																																																
別売前面グリル KDG413C10(-W) (-H)※2	39,900円(税抜き)																																																
別売据付枠 KKF411B10B	8,500円(税抜き)																																																
別売前面グリル・据付枠合計価格	48,400円(税抜き)																																																
壁埋込形 P25NMV	125,000円(税抜き)																																																
天井埋込カセット形 P28NCV	155,000円(税抜き)																																																
別売フラットパネル BC40JF-WF※1	105,000円(税抜き)																																																
別売フラットパネル BC40JF-WF※1	105,000円(税抜き)																																																
室外機 MP50NV	285,000円(税抜き)																																																
希望小売価格(別売品価格別)	670,000円(税抜き)																																																
別売前面グリル KDG413C10(-W) (-H)※2	39,900円(税抜き)																																																
別売据付枠 KKF411B10B	8,500円(税抜き)																																																
別売前面グリル・据付枠合計価格	48,400円(税抜き)																																																
壁埋込形 P25NMV	125,000円(税抜き)																																																
壁埋込形 P28NMV	135,000円(税抜き)																																																
室外機 MP50NV	285,000円(税抜き)																																																
希望小売価格(別売品価格別)	545,000円(税抜き)																																																
別売前面グリル KDG413C10(-W) (-H)2台※4	79,800円(税抜き)																																																
別売据付枠 KKF411B10B 2台	17,000円(税抜き)																																																
別売前面グリル・据付枠合計価格	96,800円(税抜き)																																																

※1.フラットパネルをホワイト(-W)・ブラウン(-T)にする場合は115,000円(税抜き)。フラットパネルを木目にする場合はBC40JF-M 125,000円(税抜き)。別売パネルを標準パネルBC40JF-WF(-W) (-T)にする場合は35,000円(税抜き)。標準パネルを木目にする場合はBC40J-M 45,000円(税抜き)。 ※2.別売前面グリルを洋風エレガントタイプにする場合は2,500円(税抜き)アップとなります。 ※3.別売前面グリルを洋風エレガントタイプにする場合は1点につき2,500円(税抜き)アップとなります。

7~10畳と7~10畳の組合せ

Table for PAC-45NV model, showing specifications and energy efficiency data.

※フラットパネル使用時のご注意. Diagram showing panel dimensions and installation notes.

7~10畳と8~12畳の組合せ

Table for PAC-50NV model, showing specifications and energy efficiency data.

●壁埋込形用. Note about wall-mounted models and pricing.

7~10畳と10~15畳の組合せ

Table for PAC-52NV model, showing specifications and energy efficiency data.

☆配管長さが全室合計のチャージレス長さを超える場合、20g/mの冷媒追加充填をおこなってください。

7~10畳と11~17畳の組合せ

Table for PAC-54NV model, showing specifications and energy efficiency data.

●壁埋込形用. Note about wall-mounted models and pricing.

52タイプ (能力5.2kW)



既設配管再利用率

Main table for 52 series models, listing configurations (壁掛形, 天井埋込カセット形, 壁埋込形) and prices.

54タイプ (能力5.4kW)



既設配管再利用率

Main table for 54 series models, listing configurations (壁掛形, 天井埋込カセット形, 壁埋込形) and prices.

カタログに掲載している外形寸法は代表寸法で突起物を含んでいない場合があります。... 価格は税抜価格を表記しています。

2室用 室内機を2台まで接続できます。

(室内機は、必ず2台以上接続してください。)

カラー：ホワイト (5Y 7.5/1)

高さ595・幅795(+100)
・奥行300(+42)mm
質量42kg

「室内機の合計能力」を超えないよう選定してください。

~6.2kW 室内機の合計能力

185 2M45NV 室外電源タイプ 単 200V 直結 15A

希望小売価格 **280,000円 (税抜き)** 配管 液 φ6.4×2 ガス φ9.5×2

室外質量42kg

長尺配管50m(2室合計) (チャージレス30m☆) 最大高低差15m

室内機	暖房	6.00 (1.78~7.68)
最大接続時	冷房	4.40 (1.96~6.06)

(JIS C 9612:2013) 消費電力量 期間合計(年間) **1,434kWh** 目標年度 2012年 省エネ基準 達成率 **107%** 省エネ基準 達成率 **107%** (JIS C 9612:2005) 通年エネルギー消費効率 **5.8**

室外機を屋上に設置する場合は、室内機間の高低差を7.5m以下にして下さい。
※床暖房ユニットの接続はできません。

3室用 室内機を3台まで接続できます。

(室内機は、必ず2台以上接続してください。)

カラー：ホワイト (5Y 7.5/1)

高さ735・幅826(+73)
・奥行300(+50)mm
質量54kg

「室内機の合計能力」を超えないよう選定してください。

~10.0kW 室内機の合計能力

188 3M68NV 室外電源タイプ 単 200V 直結 20A

希望小売価格 **430,000円 (税抜き)** 配管 液 φ6.4×3 ガス φ9.5×3

室外質量54kg

長尺配管50m(3室合計) (チャージレス30m☆) 最大高低差15m

室内機	暖房	8.58 (3.11~8.90)
最大接続時	冷房	6.60 (2.20~7.68)

(JIS C 9612:2013) 消費電力量 期間合計(年間) **2,295kWh** 目標年度 2012年 省エネ基準 達成率 **103%** 省エネ基準 達成率 **103%** (JIS C 9612:2005) 通年エネルギー消費効率 **5.6**

室外機を屋上に設置する場合は、室内機間の高低差を7.5m以下にして下さい。

~6.8kW 室内機の合計能力

186 2M53NV 室外電源タイプ 単 200V 直結 20A

希望小売価格 **300,000円 (税抜き)** 配管 液 φ6.4×2 ガス φ9.5×2

室外質量42kg

長尺配管50m(2室合計) (チャージレス30m☆) 最大高低差15m

室内機	暖房	6.80 (1.92~8.30)
最大接続時	冷房	5.30 (2.15~6.40)

(JIS C 9612:2013) 消費電力量 期間合計(年間) **1,789kWh** 目標年度 2012年 省エネ基準 達成率 **103%** 省エネ基準 達成率 **103%** (JIS C 9612:2005) 通年エネルギー消費効率 **5.6**

室外機を屋上に設置する場合は、室内機間の高低差を7.5m以下にして下さい。
※床暖房ユニットの接続はできません。

~7.2kW 室内機の合計能力

187 2M60NV 室外電源タイプ 単 200V 直結 20A

希望小売価格 **330,000円 (税抜き)** 配管 液 φ6.4×2 ガス φ9.5×2

室外質量42kg

長尺配管50m(2室合計) (チャージレス30m☆) 最大高低差15m

室内機	暖房	7.80 (1.93~8.90)
最大接続時	冷房	6.00 (2.20~7.00)

(JIS C 9612:2013) 消費電力量 期間合計(年間) **2,027kWh** 目標年度 2012年 省エネ基準 達成率 **103%** 省エネ基準 達成率 **103%** (JIS C 9612:2005) 通年エネルギー消費効率 **5.6**

室外機を屋上に設置する場合は、室内機間の高低差を7.5m以下にして下さい。
※床暖房ユニットの接続はできません。

☆配管長さが全室合計のチャージレス長さを超える場合、20g/mの冷媒追加充填をおこなってください。

4室用 室内機を4台まで接続できます。

(室内機は、必ず2台以上接続してください。)

カラー：ホワイト (5Y 7.5/1)

高さ990・幅940
・奥行320(+60)mm
質量81kg

「室内機の合計能力」を超えないよう選定してください。

~13.6kW 室内機の合計能力

189 4M80NV 室外電源タイプ 単 200V 直結 20A

希望小売価格 **550,000円 (税抜き)** 配管 液 φ6.4×4 ガス φ9.5×4

室外質量81kg

長尺配管70m(4室合計) (チャージレス40m☆) 最大高低差15m

室内機	暖房	9.40 (3.20~11.90)
最大接続時	冷房	8.00 (2.70~9.40)

(JIS C 9612:2013) 消費電力量 期間合計(年間) **2,751kWh** 目標年度 2012年 省エネ基準 達成率 **101%** 省エネ基準 達成率 **101%** (JIS C 9612:2005) 通年エネルギー消費効率 **5.5**

室外機を屋上に設置する場合は、室内機間の高低差を7.5m以下にして下さい。

5室用 室内機を5台まで接続できます。

(室内機は、必ず2台以上接続してください。)

カラー：ホワイト (5Y 7.5/1)

高さ990・幅940
・奥行320(+80)mm
質量82kg

「室内機の合計能力」を超えないよう選定してください。

~15.6kW 室内機の合計能力

190 5M100NV 室外電源タイプ 単 200V 直結 30A

希望小売価格 **680,000円 (税抜き)** 配管 液 φ6.4×5 ガス φ9.5×5

室外質量82kg

長尺配管80m(5室合計) (チャージレス40m☆) 最大高低差15m

室内機	暖房	11.00 (3.25~13.20)
最大接続時	冷房	10.00 (2.95~11.00)

(JIS C 9612:2013) 消費電力量 期間合計(年間) **3,505kWh** 目標年度 2012年 省エネ基準 達成率 **100%** 省エネ基準 達成率 **100%** (JIS C 9612:2005) 通年エネルギー消費効率 **5.4**

室外機を屋上に設置する場合は、室内機間の高低差を7.5m以下にして下さい。

☆配管長さが全室合計のチャージレス長さを超える場合、20g/mの冷媒追加充填をおこなってください。

床暖房も接続できて、快適さアップ!
(3M68NV, 4M80NV, 5M100NV)

床暖房ユニットを組み合わせれば、エアコンの速暖性と床暖房の優しくじんわりとした暖かさで、さらに快適に!

※詳しくは、床暖房専用カタログをご覧ください。

既設配管 再利用

この機能をめやすにお選びください。



▶ 詳しくは 79・80 ページをご覧ください。

基本運転 生活便利 温度制御

スイング コップラッカー パワーセレクト 快適除霜

カタログに掲載している外形寸法は代表寸法で突起物を含んでいない場合があります。据付に際しては外形図をご参照ください。
●同じ色名の室内機でも機種によって色調が異なる場合がありますので、あらかじめご了承ください。●色名の()内の番号は参考マンセル値です。
●室外機寸法中の幅の()数値は、配管接続部又は配管接続カバーの寸法、奥行の()数値は、本体寸法と脚部寸法の差を表示しています。●機種名の前の□番号は、標準仕様表と照合する際などにご利用ください。
価格は税抜価格を表記しています。配管、据付部材、設置調整、据付工事費、配送費及び使用済み商品の引き取り費は含まれておりません。

システムマルチ室内機

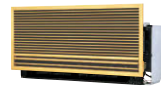
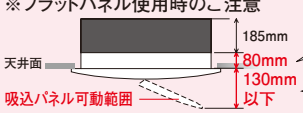
	天井埋込カセット形 シングルフロータイプ	天井埋込カセット形 ダブルフロータイプ	壁埋込形	
	<p>フラットパネル ▶ 室内機別売品 105ページ フレッシュホワイト(-WF) (6.5Y 9.5/0.5)</p>  <p>ホワイト (10Y 9/0.5) ブラウン (8.5YR 6.8/3.4)</p> <p>かんたんスタイリッシュリモコン</p>	<p>標準パネル ▶ 室内機別売品 105ページ フレッシュホワイト(-WF) (6.5Y 9.5/0.5)</p>  <p>ホワイト (10Y 9/0.5) ブラウン (8.5YR 6.8/3.4)</p> <p>かんたんスタイリッシュリモコン</p>	<p>▶ 室内機別売品 105ページ フレッシュホワイト(-WF) (6.5Y 9.5/0.5)</p>  <p>ブラウン (8.5YR 6.8/3.4)</p> <p>かんたんスタイリッシュリモコン</p>	<p>▶ 室内機別売品 105ページ</p>  <p>和風グリル</p> <p>かんたんスタイリッシュリモコン</p>
2.2 kW 液φ6.4 ガスφ9.5	<p>フラットパネルのホワイト(-W)・ブラウン(-T)・木目(-M)は、受注対応により別途日数が必要です。</p> <p>※フラットパネル使用時のご注意</p>  <p>天井面</p> <p>185mm</p> <p>80mm</p> <p>130mm</p> <p>以下</p> <p>吸込パネル可動範囲</p> <p>フラットパネル使用時は天井奥行寸法+80mmが必要です。</p> <p>運転時、吸込パネルは最大130mmまで可動します。</p>		<p>198 C22NMV 希望小売価格……………120,000円(税抜き) 別売前面グリル・据付枠合計価格 48,400円(税抜き) 別売前面グリル KDG413C10(-W)(-H) 別売据付枠 KKF411B10B 本体・高322・幅770・奥180mm/質量10kg 前面グリル・高349・幅785mm/質量1.0kg 据付枠・高351・幅781・奥110mm/質量1.7kg 据付必要寸法:高351・幅785・奥200mm以上</p>	
2.8 kW 液φ6.4 ガスφ9.5	<p>191 C28NCV 希望小売価格……………155,000円(税抜き) 別売フラットパネル(フレッシュホワイト(-WF)の場合) BC40JF-WF……………105,000円(税抜き) 合計価格……………260,000円(税抜き) 本体:高185・幅990・奥360mm/質量13kg パネル:高30(+80)・幅1,200・奥460mm/質量13kg</p> <p>別売標準パネルの場合 BC40J-WF(-W)(-T)……………35,000円(税抜き) 合計価格……………190,000円(税抜き) 本体:高185・幅990・奥360mm/質量13kg パネル:高30・幅1,200・奥460mm/質量5kg</p>	<p>天井埋込カセット形の別売パネルに木目(-M)もご用意しました。</p> <p>BC40JF-M 希望小売価格 125,000円(税抜き) 適用機種: C28-36-40-50-56NCV</p> <p>BC40J-M 希望小売価格 45,000円(税抜き) 適用機種: C28-36-40-50-56NCV</p> <p>BG50F-M 希望小売価格 65,000円(税抜き) 適用機種: C40-50NGV</p> <p>BC40JF-Mは、受注対応により別途日数が必要です。</p>	<p>199 C28NMV 希望小売価格……………135,000円(税抜き) 別売前面グリル・据付枠合計価格 48,400円(税抜き) 別売前面グリル KDG413C10(-W)(-H) 別売据付枠 KKF411B10B 本体・高322・幅770・奥180mm/質量10kg 前面グリル・高349・幅785mm/質量1.0kg 据付枠・高351・幅781・奥110mm/質量1.7kg 据付必要寸法:高351・幅785・奥200mm以上</p>	
3.6 kW 液φ6.4 ガスφ9.5	<p>192 C36NCV 希望小売価格……………170,000円(税抜き) 別売フラットパネル(フレッシュホワイト(-WF)の場合) BC40JF-WF……………105,000円(税抜き) 合計価格……………275,000円(税抜き) 本体:高185・幅990・奥360mm/質量13kg パネル:高30(+80)・幅1,200・奥460mm/質量13kg</p> <p>別売標準パネルの場合 BC40J-WF(-W)(-T)……………35,000円(税抜き) 合計価格……………205,000円(税抜き) 本体:高185・幅990・奥360mm/質量13kg パネル:高30・幅1,200・奥460mm/質量5kg</p>		<p>200 C36NMV 希望小売価格……………155,000円(税抜き) 別売前面グリル・据付枠合計価格 48,400円(税抜き) 別売前面グリル KDG413C10(-W)(-H) 別売据付枠 KKF411B10B 本体・高322・幅770・奥180mm/質量10kg 前面グリル・高349・幅785mm/質量1.0kg 据付枠・高351・幅781・奥110mm/質量1.7kg 据付必要寸法:高351・幅785・奥200mm以上</p>	
4.0 kW 液φ6.4 ガスφ9.5	<p>193 C40NCV 希望小売価格……………185,000円(税抜き) 別売フラットパネル(フレッシュホワイト(-WF)の場合) BC40JF-WF……………105,000円(税抜き) 合計価格……………290,000円(税抜き) 本体:高185・幅990・奥360mm/質量13kg パネル:高30(+80)・幅1,200・奥460mm/質量13kg</p> <p>別売標準パネルの場合 BC40J-WF(-W)(-T)……………35,000円(税抜き) 合計価格……………220,000円(税抜き) 本体:高185・幅990・奥360mm/質量13kg パネル:高30・幅1,200・奥460mm/質量5kg</p>		<p>201 C40NMV 希望小売価格……………175,000円(税抜き) 別売前面グリル・据付枠合計価格 48,400円(税抜き) 別売前面グリル KDG413C10(-W)(-H) 別売据付枠 KKF411B10B 本体・高322・幅770・奥180mm/質量10kg 前面グリル・高349・幅785mm/質量1.0kg 据付枠・高351・幅781・奥110mm/質量1.7kg 据付必要寸法:高351・幅785・奥200mm以上</p>	
5.0 kW 液φ6.4 ガスφ9.5	<p>194 C50NCV 希望小売価格……………215,000円(税抜き) 別売フラットパネル(フレッシュホワイト(-WF)の場合) BC40JF-WF……………105,000円(税抜き) 合計価格……………320,000円(税抜き) 本体:高185・幅990・奥360mm/質量13kg パネル:高30(+80)・幅1,200・奥460mm/質量13kg</p> <p>別売標準パネルの場合 BC40J-WF(-W)(-T)……………35,000円(税抜き) 合計価格……………250,000円(税抜き) 本体:高185・幅990・奥360mm/質量13kg パネル:高30・幅1,200・奥460mm/質量5kg</p>			
5.6 kW 液φ6.4 ガスφ9.5 C56NCVは ガスφ12.7	<p>195 C56NCV 希望小売価格……………255,000円(税抜き) 別売フラットパネル(フレッシュホワイト(-WF)の場合) BC40JF-WF……………105,000円(税抜き) 合計価格……………360,000円(税抜き) 本体:高185・幅990・奥360mm/質量13kg パネル:高30(+80)・幅1,200・奥460mm/質量13kg</p> <p>別売標準パネルの場合 BC40J-WF(-W)(-T)……………35,000円(税抜き) 合計価格……………290,000円(税抜き) 本体:高185・幅990・奥360mm/質量13kg パネル:高30・幅1,200・奥460mm/質量5kg</p>			

この機能をめやすにお選びください。

▶ 詳しくは79・80ページをご覧ください。

基本運転

しつど制御

自動運転

気流制御

生活便利

	インバーター	待機電力セーブ	5段階セレクトドライ	自動運転	ひかえめ自動運連	風ないス運転	フラップ&ルーバー	2WAYすみずみ気流	オートスイング(上下)(左右)	昇降パネル	パワーセレクト	パワフル運転	本体運転/停止スイッチ
C28-36-40-50-56NCV	●	●※1	●	●			●ルーバーのみ	●		●※2	●※1	●	●
C40-50NGV	●	●※1	●	●					●上下のみ		●※1	●	●
C22-28-36-40NMV	●	●※1	●	●			●ルーバーのみ		●上下のみ		●※1	●	●
C28-36-40-50NLV	●	●※1	●	●					別売		●※1	●	●
C22-28-36-40-50-56NTCXV	●	●※1	●	●	●	●	●		●上下のみ		●※1	●	●
C22-28-36-40-50-56NTV	●	●※1	●	●	●	●	●		●上下のみ		●※1	●	●
C28-36-40-50NVV	●	●※1	●	●			●ルーバーのみ		●上下のみ		●※1	●	●

※1.床暖房ユニットとの組み合わせでは機能しません。※2.フラットパネルのみ。※3.銀イオンタブレットを採用。※4.標準パネルのみ。吸込グリルをはずして洗えます。※5.吸込グリルを取りはずして洗えます。※6.吸込グリルを取り外してお掃除できます(水洗いはできません)。※7.フロンパネルを取りはずして洗えます。

カスタマイズ
エアコン対応

ケーシングから内部パーツにいたるまで防サビ対策を施した、潮風に強く、丈夫な耐重塩害(ウォーターフロント)仕様の室外機もご用意しています。
※詳しくは106~108ページをご覧ください。

アメニティビルトイン形

▶ 室内機用別売品 105ページ



和風グリル

かんたん
スタイリッシュ
リモコン

壁掛形

▶ 室内機用別売品 97ページ

フィルター
自動お掃除



ホワイト(-W)
(N 9.5)

ページ(-C)
(1Y 7.5/2)

かんたん
シンプル
リモコン

標準タイプ



ホワイト(-W)
(N 9.5)

ページ(-C)
(1Y 7.5/2)

かんたん
シンプル
リモコン

床置形

▶ 室内機用別売品 105ページ



ホワイト(-W)
(3.0Y 8.5/0.5)

ブラウン (5.0YR)
(3.5/10)

かんたん
スタイリッシュ
リモコン

202 C28NLV

別売グリル・据付枠別
希望小売価格... **135,000円**(税抜き)
本体:高230・幅760・奥500mm/質量14kg

207 C28NTCXV-W(-C)

希望小売価格... **140,000円**(税抜き)
本体:高295・幅798・奥298mm/質量13kg

213 C28NTV-W(-C)

希望小売価格... **115,000円**(税抜き)
本体:高290・幅795・奥248mm/質量10kg

218 C28NVV-W(-T)

希望小売価格... **140,000円**(税抜き)
本体:高600・幅700・奥210mm/質量14kg

壁や家具などへの
半埋込設置も行えます。

203 C36NLV

別売グリル・据付枠別
希望小売価格... **155,000円**(税抜き)
本体:高230・幅760・奥500mm/質量14kg

208 C36NTCXV-W(-C)

希望小売価格... **165,000円**(税抜き)
本体:高295・幅798・奥298mm/質量13kg

214 C36NTV-W(-C)

希望小売価格... **145,000円**(税抜き)
本体:高290・幅795・奥248mm/質量10kg

219 C36NVV-W(-T)

希望小売価格... **155,000円**(税抜き)
本体:高600・幅700・奥210mm/質量14kg

204 C40NLV

別売グリル・据付枠別
希望小売価格... **175,000円**(税抜き)
本体:高230・幅760・奥500mm/質量14kg

209 C40NTCXV-W(-C)

希望小売価格... **175,000円**(税抜き)
本体:高295・幅798・奥298mm/質量13kg

215 C40NTV-W(-C)

希望小売価格... **155,000円**(税抜き)
本体:高290・幅795・奥248mm/質量10kg

220 C40NVV-W(-T)

希望小売価格... **165,000円**(税抜き)
本体:高600・幅700・奥210mm/質量14kg

205 C50NLV

別売グリル・据付枠別
希望小売価格... **190,000円**(税抜き)
本体:高230・幅760・奥500mm/質量14kg

210 C50NTCXV-W(-C)

希望小売価格... **210,000円**(税抜き)
本体:高295・幅798・奥298mm/質量13kg

216 C50NTV-W(-C)

希望小売価格... **190,000円**(税抜き)
本体:高290・幅795・奥248mm/質量10kg

221 C50NVV-W(-T)

希望小売価格... **200,000円**(税抜き)
本体:高600・幅700・奥210mm/質量14kg

211 C56NTCXV-W(-C)

希望小売価格... **220,000円**(税抜き)
本体:高295・幅798・奥298mm/質量13kg

217 C56NTV-W(-C)

希望小売価格... **200,000円**(税抜き)
本体:高290・幅795・奥248mm/質量10kg

●電源は全て室外機側の取付となります。室外機の紹介ページ(82ページ)、または仕様(94ページ)をご覧ください。●連絡電線本数は各室に3本となります。

健康・清潔

温度制御 タイマー機能 その他の機能

快眠プログラム	ストリーマ空気洗浄	ニオイのないス運転	セルフウォッシュ熱交換器	除菌・防カビ熱交換器	銀イオンタブレット	高性能フィルター	フィルター自動お掃除	洗えるパネル	おやすみ回路	ニューロ温度制御	ワンタッチ入切タイマー	HA対応	HAJEM-A規格対応	リモコン部品番号
●		●	● 除菌・防カビ仕様		●※3	●空清/除菌 ファン※2	●※2	●ひと拭き/ 前面※2 ※4			●	●	●	ARC476A8
					●※3	●空清/防カビ		●前面※5			●	●	●	ARC476A9
						●空清/防カビ		●前面※6			●	●	●	ARC476A10
						●空清(別売)			●		●	●	●	ARC476A12
	●					●チタン	●	●ひと拭き			●	●	●	ARC469A9
	●					●空清		●ひと拭き			●	●	●	ARC469A12
	●			●		●空清/防カビ		●前面※7			●	●	●	ARC476A11

カタログに掲載している外形寸法は代表寸法で突起物を含んでいない場合があります。据付に際しては外形図をご参照ください。
●同じ色名の室内機でも機種によって色調が異なる場合がありますので、あらかじめご了承ください。●色名の()内の番号は参考モデル番号です。
●室外機寸法中の幅の()数値は、配管接続部又は配管接続カバーの寸法、奥行の()数値は、本体寸法と脚部寸法の差を表示しています。●機種名の前の□番号は、標準仕様表と照合する際にご利用ください。
価格は税抜価格を表記しています。配管、据付部材、設置調整、据付工事費、配送費及び使用済み商品の引き取り費は含まれておりません。

『全館空調』の美しいスタイリングと『個別空調』のムダのない使い方・省エネ運転を実現。
設置場所や高低差の悩みを解決。

1台の室外機で、広い延床面積(約100~130m²)、7台の室内機に対応。
限られたスペースを生かした設計が可能です。

各室内機の冷暖房の切換えは、はじめに運転した室内機と同一になります。
(冷房と暖房を別々に運転することはできません。)

設置自由度が広がる

ロング配管

合計配管長最大70m
高低差最大30m

1軒まるごと空調できる

最大7台接続の
大容量

最大4馬力
(11.2kW)

インテリアに応じて選べる

豊富な室内機ライン
アップ

お部屋に合わせて
選べる7タイプ

室外機1台で
最大7台を
接続できます。

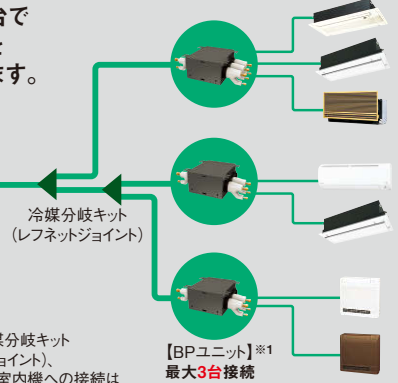
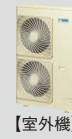

● 室外機、冷媒分岐キット (レフネットジョイント)、BPユニット、室内機への接続は全て「フレア接続方式」です。

室外機



221 RM112NV

(室内機の合計能力は
8.8kW~16.8kW接続室内機数は4~7台)
希望小売価格
930,000円(税抜き)

BPユニット



2台接続タイプ
BPMKS977A2F

希望小売価格
70,000円(税抜き)



3台接続タイプ
BPMKS977A3F

希望小売価格
90,000円(税抜き)

冷媒分岐キット(レフネットジョイント)

KHRP26M22TF 希望小売価格 **15,000**円(税抜き)

室内機ラインアップ

	天井埋込カセット形			壁埋込形
	シングルフロータイプ	ダブルフロータイプ		
	▶ 室内機用別売品 105ページ		▶ 室内機用別売品 105ページ	
	本体: 高185・幅990・ 奥360mm/質量13kg	本体: 高185・幅843・ 奥480mm/質量16kg		本体: 高322・幅770・ 奥180mm/質量10kg
2.2kW				
2.8kW	223 C28NCWV 希望小売価格 155,000 円(税抜き)			220 C22NMWV 希望小売価格 120,000 円(税抜き)
3.6kW	224 C36NCWV 希望小売価格 170,000 円(税抜き)			221 C28MWV 希望小売価格 135,000 円(税抜き)
4.0kW	225 C40NCWV 希望小売価格 185,000 円(税抜き)			222 C36MWV 希望小売価格 155,000 円(税抜き)
5.0kW	226 C50NCWV 希望小売価格 215,000 円(税抜き)			223 C40MWV 希望小売価格 175,000 円(税抜き)
5.6kW	227 C56NCWV 希望小売価格 255,000 円(税抜き)			
	フラットパネル(別売)		別売パネル	別売前面パネル
	カラーフレッシュホワイト(-WF) BC40JF-WF 105,000円(税抜き) ホワイト(-W)、ブラウン(-T) 115,000円(税抜き)(受注対応) 木目(-M) 125,000円(税抜き)(受注対応)		カラーフレッシュホワイト(-WF) BG50N-WF 55,000円(税抜き) ブラウン(-T) BG50F-T 55,000円(税抜き) 木目(-M) 65,000円(税抜き)(受注対応)	カラー和風(白木) KDG413C10 39,900円(税抜き) 洋風(アイボリー)(-W)、(クレム)(-H) KDG413C10-W(H) 39,900円(税抜き)
	標準パネル(別売)	228 C40NGWV 希望小売価格 200,000 円(税抜き)		
		229 C50NGWV 希望小売価格 230,000 円(税抜き)		
	カラーフレッシュホワイト(-WF)、 ホワイト(-W)、ブラウン(-T) 35,000円(税抜き) BC40J-WF(-W)(-T) 35,000円(税抜き) 木目(-M) 45,000円(税抜き)(受注対応)			洋風(エレガントタイプ) (アイボリー)(-W) 42,400円(税抜き)
	アメニティビルトイン形	壁掛形		床置形
	▶ 室内機用別売品 105ページ	フィルター自動お掃除タイプ	標準タイプ	▶ 室内機用別売品 105ページ
	本体: 高230・幅760・ 奥500mm/質量11kg	本体: 高295・幅798・ 奥298mm/質量13kg	本体: 高290・幅795・ 奥248mm/質量10kg	本体: 高600・幅700・ 奥210mm/質量14kg
2.2kW		238 C22NTCXWV-W(-C) 希望小売価格 120,000 円(税抜き)	244 C22NTWV-W(-C) 希望小売価格 100,000 円(税抜き)	
2.8kW	234 C28NLWV 希望小売価格 135,000 円(税抜き)	239 C28NTCXWV-W(-C) 希望小売価格 140,000 円(税抜き)	245 C28NTWV-W(-C) 希望小売価格 115,000 円(税抜き)	250 C28NVWV-W(-T) 希望小売価格 140,000 円(税抜き)
3.6kW	235 C36NLWV 希望小売価格 155,000 円(税抜き)	240 C36NTCXWV-W(-C) 希望小売価格 165,000 円(税抜き)	246 C36NTWV-W(-C) 希望小売価格 145,000 円(税抜き)	251 C36NVWV-W(-T) 希望小売価格 155,000 円(税抜き)
4.0kW	236 C40NLWV 希望小売価格 175,000 円(税抜き)	241 C40NTCXWV-W(-C) 希望小売価格 175,000 円(税抜き)	247 C40NTWV-W(-C) 希望小売価格 155,000 円(税抜き)	252 C40NVWV-W(-T) 希望小売価格 165,000 円(税抜き)
5.0kW	237 C50NLWV 希望小売価格 190,000 円(税抜き)	242 C50NTCXWV-W(-C) 希望小売価格 210,000 円(税抜き)	248 C50NTWV-W(-C) 希望小売価格 190,000 円(税抜き)	253 C50NVWV-W(-T) 希望小売価格 200,000 円(税抜き)
5.6kW		243 C56NTCXWV-W(-C) 希望小売価格 220,000 円(税抜き)	249 C56NTWV-W(-C) 希望小売価格 200,000 円(税抜き)	
		カラー:ホワイト(W)、ベージュ(C)	カラー:ホワイト(W)、ベージュ(C)	カラー:ホワイト(W)、ブラウン(T)

本カタログに掲載している機種名の前に、番号を□囲みで表示しています。商品紹介ページと仕様ページを照合する際などにご利用ください。

■測定条件について

①冷暖房能力はJIS標準条件のときの値です。暖房時電気特性は、外気温7℃ヒーターONのときの値です。
 ②除湿能力は、室温27℃・湿度60%の冷房時の値です。③室温は個人の感覚により異なりますが、一般にはJISで規定されている室温、冷房27℃暖房20℃を基準に冷暖房可能面積(畳数)をカタログに表示してあります。広さを表わす小さい方の数値は木造平屋建て、大きい方の数値は鉄筋中間階、間口部は人の出入時間外は閉じられる部屋のめやすです。冷暖房面積はあくまでも目安です。正確には冷暖房負荷計算が必要ですので、販売店にご相談ください。マンションの最上階や西日の当る部屋など冷房負荷の高い所は、冷房の目安が当てはまらない場合があります。なお、この運転音は反響音の少ない無音室で測定した値です。実際に据付けた状態で測定すると周囲の騒音や反響音の影響を受け、表示数値より大きくなるのが普通です。

■ヒートポンプ形の暖房特性について

●このカタログに表示している暖房能力(kW)は、日本工業規格(JIS-C9612)に定められている外気温7℃、室内温度20℃で運転した場合です。ヒーター付機種はヒーターの能力も含まれています。能力可変形エアコンの最大・最小能力についても、同条件に準拠しています。
 ●ヒートポンプ式暖房機の特長として、外気温が下がるにつれて能力も低下します。寒冷地など、特に寒気の厳しい地域では能力が不足することがありますので、お買い求めの際は販売店とよく相談の上機種を選定してください。能力可変形エアコンの場合は外気温が約0℃まで定格時と同程度の能力を発揮します。
 ●冷・暖房用形は外気温が下がると、湿度が高い時は、霜取りのために一時、暖房運転を停止しますが、約5〜10分で、もとの暖房運転に戻ります。霜取りの際、室外ユニットから水や湯気がでることがあります。
 ●能力可変形エアコン(インバーターエアコン等)について、1)能力可変形エアコンの特徴は、冷暖房能力をカタログに記載されている最大・最小の範囲内で連続かつ自動的に変化しますので、快適で効率的なよい運転を行います。※室内外の温度条件等によっては、最大・最小能力が出ない場合もあります。2)実際にお使いになる場合は、その時の外気温、お部屋の広さや構造、向きなどにより能力値、消費電力値は変わります。たとえば暖房運転の場合、外気温が高いときなど条件が良いときは、能力を抑えて運転しますので消費電力も少なく、また外気温が低いときなど条件が悪いときは、能力を大きくしなければならぬので、その分消費電力も多くなります。

■うるる加湿特性について

●一般の加湿器とは加湿方式が異なるため、外気条件、設置条件などにより加湿能力は変化します。加湿能力測定条件 外気温7℃DB、6℃WB(JIS定格暖房能力測定条件)屋外の温度・湿度の低い場合、加湿能力が低下します。また、換気量が多い場合や設定温度の外気温度の場合は、設定温度にならない場合があります。●加湿ヒーターの消費電力は、100V機は最大で約640W、200V機は最大で約740Wです。0Wから最大消費電力の間でコントロールします。なお、加湿時の運転パターンは、お客様の設定や部屋の広さ、換気回数、湿度条件によって異なります。●給気運転も含め、加湿機能も有する室外機は外気が部屋に入り込みますので、臭気発生源近への設置は避けてください。また、しむをえす遠方から室外機近傍に臭いが漂ってくる場合は運転を控えてください。

■設置条件について

①切削油を多量に使用する場所や、海浜地区で塩風が直接当たる場所や、温泉地帯など、周囲の雰囲気特殊な場所でご使用になる場合は、お求めの際販売店とよくご相談ください。②ルームエアコンは専用の電気回路が必要です。また、据付場所の条件によっては通常の据付工事とは別にアース工事が必要になります。専門業者にご相談の上アース工事を依頼してください。③その他、工場など電圧変動の多いところ、調理場など油の飛沫や蒸気が多いところへの設置は避けてください。また、車両・船舶への設置はできません。

■ご注意

- エアコンが停止のときもマイコンを働かせるため、いくら電力を消費します。長時間ご使用にならない場合、ルームエアコン専用のブレーカーを切り、電源プラグを抜いてください。
- 室内機内部のクリーニングは、お買い上げの販売店または、当社の相談窓口にご相談ください。お客様自身で実施されますと、内部樹脂部品の破損による水もれや、電気部品の故障等の原因となる場合があります。

■ルームエアコンの性能検定証について

一般社団法人 日本冷凍空調工業会のルームエアコン自主認定制度に登録された工場で製造されたエアコンは、性能に関して高い信頼性を実現する検定証が貼付されています。(一部のエアコンには適用していません。)



●このカタログに記載のエアコンは国内家庭用です。電源電圧や電源周波数が異なる海外では使用できません。The air conditioners shown in catalogue can be used only in Japan. ●ダイキンルームエアコン・ダイキン空気清浄機クリエールには保証書がついています。ご購入の際は、必ず記載事項をご確認の上、お受け取りになり大切に保存してください。●製造番号は安全確保上重要なものです。お買い上げの際は、商品本体に電気用品安全法に基づく製造番号が表示されているか、保証書に記載の製造番号と一致しているかをご確認ください。●このカタログの内容についてのお問い合わせは、下記へお訪ねください。●印刷条件により商品色が実際と多少異なる場合があります。●在庫僅少品など、機種によっては品切れになる場合もありますので販売店にお問い合わせください。●商品は改良のため仕様などを予告なしに変更することがありますので、ご了承願います。

ルームエアコンの保証期間

冷媒系統部品……………5年
電装品その他……………1年

▲安全に関するご注意

- ご使用前に、「取扱説明書」をよくお読みの上正しくお使いください。●微量のオゾンが発生するため、吸出からニオイがすることがありますが、ごくわずかであり、健康に支障はありません。●このカタログに掲載の商品は一般家庭用です。食品、動植物・精密機械・美術品の保存等、特殊用途には使用しないでください。食品の品質低下等の原因になることがあります。●エアコンには電気工事が必要ですが、お買い上げの販売店または専門業者にご相談ください。特に不備があると感電や火災の原因になることがあります。●据付場所の条件により通常の据付工事とは別にアース工事が必要になる場合があります。お買い上げの販売店または専門業者にご相談ください。●封入冷媒の種類については、機器付属の取扱説明書あるいは機器本体の銘板に記載されています。指定の冷媒以外に絶対使用(追加補充・入れ替え)しないでください。指定の冷媒以外を使用した場合、機器の故障や安全性の確保に重大な障害をもたらすおそれがあり、弊社は一切その責任を負いません。お客様自身でエアコンに係る諸工事(取り外し・据付等)を行わないでください。作業中に機器の落下、破裂等により重大なケガをもたらすおそれがあります。
- ▲経年劣化に係る安全上の表示について
●ルームエアコンは長期使用製品安全表示制度の対象商品です。●機器本体には「製造年」「設計上の標準使用期間」「経年劣化についての注意喚起」の表示をしております。●長期にわたりお使いいただくご発火・けが等の事故に至るおそれがありますので、音やにおいなど製法の変化にご注意ください。

愛情点検



■長年ご使用になるエアコンの点検は定期的に!

このような症状はありませんか

- 電源コード、プラグが異常に熱い。
- 電源プラグが変色している。
- こげ臭いニオイがする。
- ブレーカーがひんぱんに落ちる。
- 置台や吊り下げなどの取付部品が腐食していたり、取付けがゆるんでいる。
- 室内ユニットから水がもれる。
- その他の異常や故障がある。

●エアコンの補修用性能部品の保有期間は製造打ち切り後10年です。

ご使用中止

故障や事故防止のため、電源プラグを抜くか、ブレーカーを切つてから、必ずお買い上げの販売店に点検・修理をご相談ください。

修理依頼、製品・技術に関するお問い合わせ、部品のご購入などは

電話番号をよくお確かめのうえ、お掛け間違いのないようにお願いします。

24時間365日、安心つながる。

お客さま総合窓口 **ダイキンコンタクトセンター**

お電話から **0120-88-1081** (全国共通フリーダイヤル)

WEBから **http://www.daikincc.com**

■簡単・便利に修理依頼ができます!

よくあるご質問、取扱説明書もご覧いただけます。

登録事業者: **ダイキン工業株式会社** 空調生産本部

登録活動範囲: 業務用空調・加熱・冷却及び冷凍機器、暖房機器、住宅用空調機器、全熱交換器、空気清浄機、圧縮機及び弁類の設計・開発及び製造。

ISO 9001 JMI-0107

ISO 14001 JAC

ダイキングループは、国内全事業所と国内全子会社で環境マネジメントの国際規格ISO14001の認証を取得しています。

「エコ・ファースト制度」は、業界のトップランナー企業が環境大臣に対して自らの環境保全に関する取り組みを約束する制度です。ダイキン工業は空調業界で初めて「エコ・ファースト企業」の認定を受けました。

エコ・ファースト

- ダイキンHVACソリューション東京株式会社 ☎(03)3374-5101
- ダイキンHVACソリューション近畿株式会社 ☎(06)6647-1377
- ダイキンHVACソリューション東海株式会社 ☎(052)955-0721
- ダイキンHVACソリューション中四国株式会社 ☎(082)261-7182
- ダイキンHVACソリューション九州株式会社 ☎(092)475-6204
- ダイキンHVACソリューション北海道株式会社 ☎(011)784-5556
- ダイキンHVACソリューション東北株式会社 ☎(022)288-0222
- ダイキンHVACソリューション新潟株式会社 ☎(025)284-7181
- ダイキンHVACソリューション北陸株式会社 ☎(076)249-1233
- ダイキンHVACソリューション沖縄株式会社 ☎(098)859-4154

(平成25年9月1日現在)

「空気」と「水」をテーマにした 体感型ショールーム

「フーハ東京」「フーハ大阪」

ダイキンソリューションプラザ

フーハ大阪 グランフロント大阪ナレッジキャピタル 4階
〒530-0011 大阪市北区大淀町3番1号
☎0120-282-350
開館時間 10:00-19:00/第4水曜日・年末年始休館

フーハ東京 新宿NSビル1F
〒163-0801 東京都新宿区西新宿2-4-1
☎0120-585-899
開館時間 10:00-18:00/毎週水曜日・年末年始・夏季休館
(新宿NSビル休業日も休館)

http://www.daikin.co.jp/fuha/

携帯で、いつでもどこでもエアコン選び!

お部屋の広さと設置場所、重視するポイントをピットと入力するだけで、お客様に最適なエアコンを自動で選定いたします。

QRコード (2次元バーコード) バーコード読み取り機能付携帯の方は簡単にアクセスできます。

http://www.ppto.jp/ph/

「ダイキンエアコン」ホームページ <http://www.daikin.co.jp/aircon/>
 ぴちよんくん情報サイト
 「ぴちよんくんワールド」公開中 <http://www.daikin.co.jp/pichon/>

ダイキン工業株式会社 空調営業本部

本社 〒530-8323 大阪市北区中崎西二丁目4番12号 梅田センタービル
 東京支社 〒108-0075 東京都港区港南二丁目18番1号 JR品川イーストビル

※本カタログに記載しております商品の価格は税込価格、()内は税抜価格を表記しています。

このカタログに表示の内容は2014年1月現在のものです。