

# 取扱説明書

油圧式 リフトテーブル台車(最大 220kg)

キャスター付き

商品型番 THM001



ご使用前に必ずお読みください。

## 製品仕様

最大能力	220kg
リフトレンジ	230mm ~ 700mm
テーブルサイズ	450mm x 705mm
キャスターサイズ、材質	約 100mm、ポリウレタン樹脂
重量	42kg

## 重要

本説明書をしっかりとお読みください。安全警戒・警告に注意してください。本製品を正しくご使用ください。正しくご使用にならない場合はケガや事故、物の破損につながります。

安全に組み立てや作業を行うため、及びパーツリストとして本説明書が必要となりますので、安全で湿気の少ない場所に保管してください。

## 安全警戒・警告

1. 本製品を長期に渡ってご使用頂くため、本製品を清潔に保ち、丁寧に扱ってください。
2. 最大能力は 220kg です。それ以上に物を乗せないでください。
3. 本製品は物を運び、持ち上げるためのものです。それ以外の用途では使用しないでください。
4. お子さまのいない所でご使用ください。
5. 本製品をご使用の際は寛衣をお避けください。また、ネクタイ、時計、指輪、アクセサリー等は外し、長い髪はまとめてください。
6. 本製品をご使用の際は ANSI 公認のゴーグルを着用してください。
7. ヒールのない安全で滑らない靴をお履きください。
8. 本製品は地面が平らな、乾いた、滑りにくい、重さに耐えられる場所でご使用ください。  
また、整理整頓された、明るい場所でご使用ください。
9. 物を積み降ろしする際はキャスター後ろに付いているストッパーを留めてください。
10. 本製品をご使用にならない際はテーブルを一番下まで下げてください。
11. リリースレバーを押すことでリフトテーブル下のリリースバルブが開き、テーブルが下がります。
12. テーブルを下げる前に、テーブル下に物が何もないことをご確認ください。
13. 手や足は動く部品から遠ざけてください。
14. 本製品に人を乗せないでください。
15. 段差や斜面のある場所で本製品に物を乗せて運ばないでください。
16. 本製品に破損がある場合や振動を強く感じる場合はご使用を中止してください。
17. 疲労感がある時やアルコールや薬を服用している時は本製品をご使用にならないでください。
18. 本製品を改造しないでください。
19. 本製品を雨や雪にさらさないでください。
20. 本製品に修理やパーツ交換が必要な場合は専門の方によって行ってください。

注意：本説明書で全ての注意や警告を記述する事は出来ません。自己の判断に基づいて作業を行ってください。



分解图

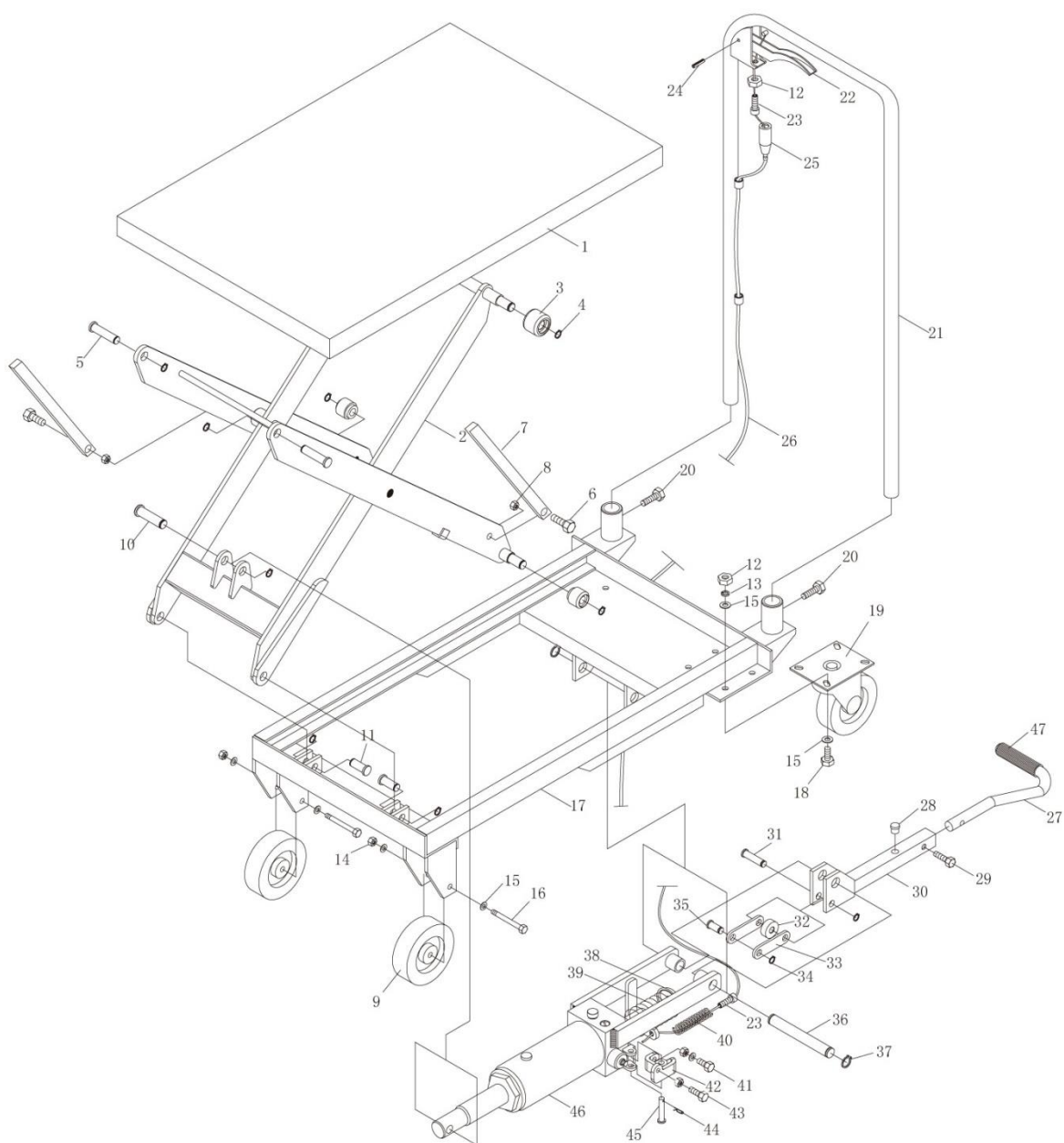

## パーツリスト

パーツ 番号	名称	数量	パーツ 番号	名称	数量
1	テーブル	1	25	ボルトスリーブ	1
2	リフトフレーム	1	26	ブレーキケーブル	1
3	シャフト	2	27	リフティングペダル	1
4	リテーニングリング $\phi 12$	9	28	ゴムラバー	1
5	ピン(1)	2	29	ボルト	1
6	ボルト	2	30	リフトペダル取り付けバー	1
7	セーフティバー	2	31	ピン (4)	1
8	ナット	2	32	シャフトスリーブ	1
9	前輪	2	33	プレート	2
10	ピン(2)	1	34	保持リング	2
11	ピン(3)	2	35	ピン(5)	1
12	ナット M8	11	36	ピン(6)	1
13	ロックワッシャー	8	37	保持リング	2
14	ナット	2	38	スプリングキャップ	1
15	ワッシャー	22	39	スプリング	1
16	六角ボルト M8X60	2	40	スプリング	1
17	本体フレーム	1	41	ボルト	1
18	ボルト M8X15	8	42	リリースバルブリンク	1
19	キャスト部分	2	43	リリースバルブボルト	1
20	ボルト M8X30	2	44	R ピン	1
21	ハンドル	1	45	ピン(7)	1
22	リリースレバー	1	46	ポンプ	1
23	ボルト M8X25	1	47	ペダルカバー	1
24	ピン	1			

# ポンプ分解図

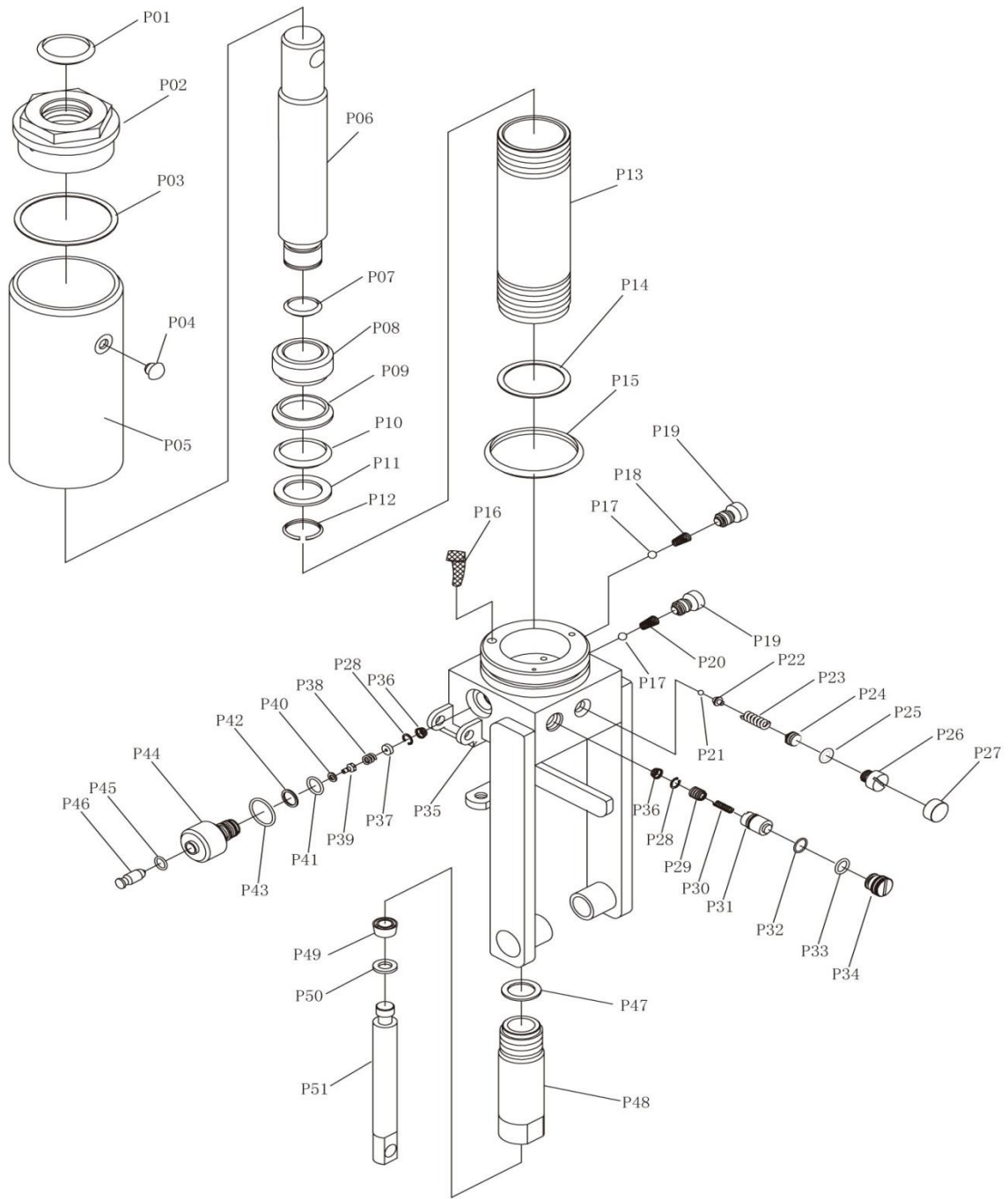

## ポンプパーツリスト

パーツ 番号	名称	数量	パーツ 番号	名称	数量
P01	Oリング	1	P27	プラスチックキャップ	1
P02	ナット	1	P28	ワッシャー	2
P03	ナイロンリング	1	P29	リリースバルブシステム	1
P04	オイルキャップ	1	P30	スプリング	1
P05	リザーバータンク	1	P31	リリースバルブシート	1
P06	ラム	1	P32	Oリング	1
P07	Oリング	1	P33	Oリング	1
P08	ピストン	1	P34	スプリング	1
P09	カップシール	1	P35	ポンプベース	1
P10	Oリング	1	P36	オイルフィルター	2
P11	ワッシャー	1	P37	スプリングプレート	1
P12	リテーニングリング	1	P38	スプリング	1
P13	シリンダー	1	P39	リリースバルブ	1
P14	ナイロンリング	1	P40	シールリング	1
P15	Oリング	1	P41	Oリング	1
P16	オイルフィルター	1	P42	ワッシャー	1
P17	ボール	2	P43	Oリング	1
P18	スプリング	1	P44	リリースバルブシート	1
P19	ボルト	2	P45	Oリング	1
P20	スプリング	1	P46	ダンプバルブロッド	1
P21	ボール	1	P47	ワッシャー	1
P22	ボールカップ	1	P48	ポンプシリンダー	1
P23	スプリング	1	P49	シールリング	1
P24	ボルト	1	P50	シールリング	1
P25	Oリング	1	P51	ポンプピストン	1
P26	ボルト	1			

輸入元 徳君株式会社