



車のエンジン始動



高セキュリティ



モバイル機器の充電



LED ライト機能



軽量コンパクト設計

製品詳細

各部の名称

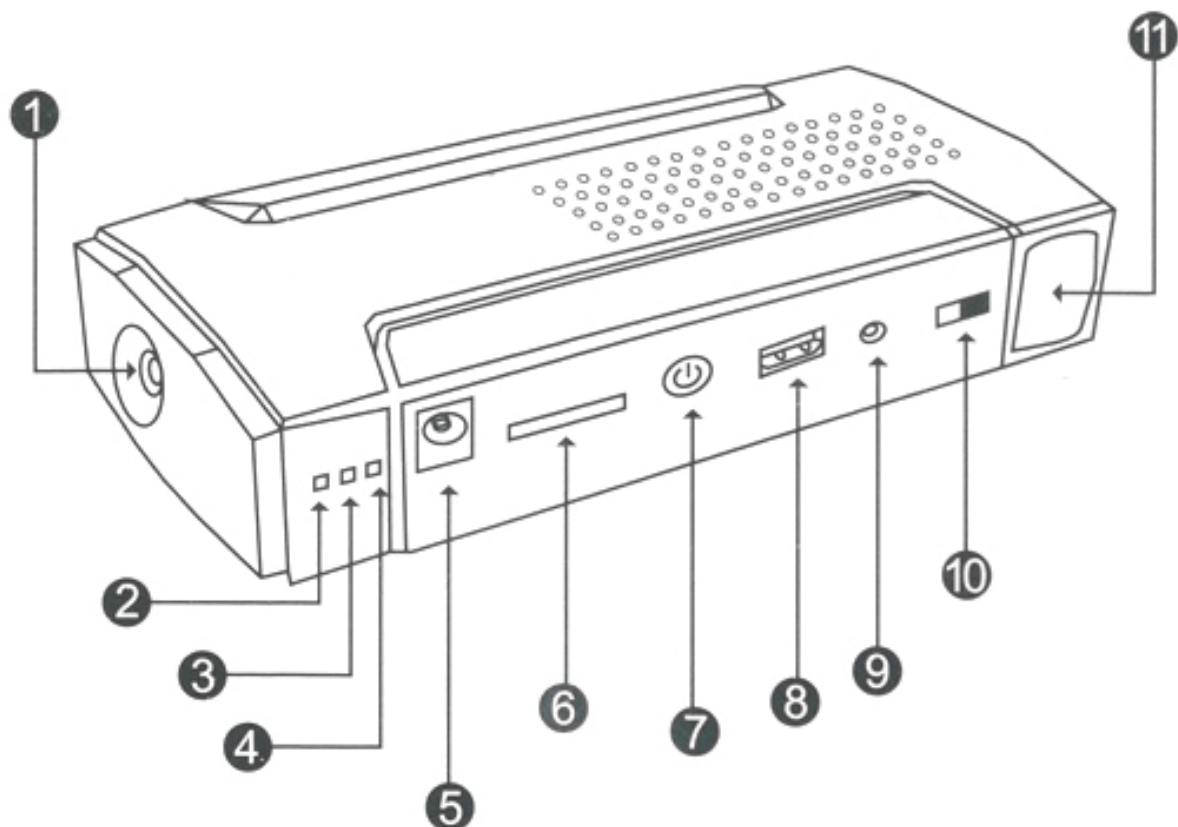

① 高輝度 LED 照明灯

② 19V 電圧出力表示ランプ

③ 16V 電圧出力表示ランプ

④ 12V 電圧出力表示ランプ

⑤ DC12V/16V/19V 出力端子

⑥ バッテリー残量表示ランプ

⑦ コントロールスイッチ

⑧ USB 接続端子

⑨ 15V-1A 充電器接続端子

⑩ 電源スイッチ ON/OFF

⑪ ジャンプスタート出力端子

付属品



ジャンパーケーブル

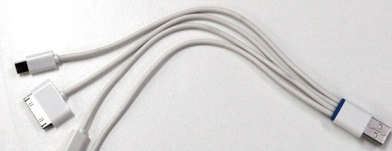

マルチ USB ケーブル



PC 充電用コード



充電用 AC アダプター



充電用シガープラグ



収納ケース

ジャンプスタートの手順

- ※ ジャンプスタートの前に、車両のエンジンスイッチをオフにしてください。
- ※ ジャンプスターター本体に電池残量が 20%以上残っていることを確認してください。



- ① ジャンパーケーブルの赤クランプを、自動車のバッテリーの "+" に接続。
黒クランプを自動車のバッテリーの "-" に接続します。
 - ② 本体のジャンプスタート出力ポートに、ジャンパーケーブルのプラグを奥までしっかりと差し込みます。
 - ③ 車両のエンジンを始動させます。
 - ④ ジャンプスターター本体からジャンパーケーブルを取り外してください。
 - ⑤ 30 秒以内に自動車のバッテリーからジャンパーケーブルを取り外してください。
車両のエンジンは動かしたままにしておきます。
- ※ 車のエンジンをかけて正常に始動しない場合は、必ず一分間以上の時間を空けて、再度エンジンをかけてください。
 - ※ エンジンが始動したら、すぐに自動車のバッテリーからクランプを取り外してください。
 - ※ セルモーターを 3 度回してもエンジンが始動しない場合は、使用を中止してください。

本製品への充電

付属の充電用 AC アダプタ（または充電用シガープラグ）を、充電器接続端子に接続。もう一方を家庭用電源（または 12V シガーソケット）に接続して、充電を開始します。充電中はバッテリー残量表示ランプが点滅します。4 つの表示ランプが点灯すると充電が完了します。

バッテリー残量表示ランプ	点滅	一つ点灯	二つ点灯	三つ点灯	四つ点灯
バッテリー残量	0 ~ 5%	20 ~ 25%	26 ~ 50%	51 ~ 75%	76 ~ 100%

Q. どんな機能がありますか？

A. ジャンプスタート機能の他にも、携帯電話やスマートフォンの充電や電源供給、ノートパソコン・携帯ゲーム機・音楽プレーヤー・および他の電子製品への充電や電源供給、また、さまざまなモードがある LED 照明機能があります。

Q.LED ライトはどうやって使えますか？

A. 電源スイッチを「ON」にして、コントロールスイッチを 3 秒以上押すと LED ライトが点灯して、フラッシュライト機能を開始します。コントロールスイッチを押すたびに点灯パターンが切り替わります。もう一度押すと、フラッシュライト機能がオフになります。

Q. 電圧出力（12V/16V/19V）はどのように切り替えることができますか？

A. 電源スイッチを「ON」にして、コントロールスイッチを押します。電圧出力表示ランプが点滅しているうちに、もう一度コントロールスイッチを押すことで電圧の出力を切り替えることができます。コントロールスイッチを押すたびに 12V/16V/19V の順に出力が切り替わります。

Q. ジャンプスタートの電力を充電するのにどれくらい時間がかかりますか？ また、スマートフォンやタブレット端末はどうやって充電できますか？

A. 始動電源を充電するのに通常 2 ～ 3 時間かかります。電源スイッチを ON にしてコントロールスイッチを軽く押すと、USB 出力のランプが点灯します。ケーブルを接続して、スマートフォンやタブレット端末、ノートパソコンを充電することができます。

Q. ノートパソコンへの充電はどのようにしますか？

A. 電源スイッチを ON にし、電圧をノートパソコンの電圧に調整してください。本製品は 12V/16V/19V に対応しています。充電する製品に合わせて電圧を切り替えてください。PC 充電用ケーブルを本体の出力端子に接続して、付属のコネクタの中から適合するものを選んでノートパソコンに接続してください。

製品仕様

サイズ	162 × 77 × 36.5 mm
本体重量	370g
バッテリー容量	16800mAh
出力	USB 5V/2.1A、DC 12/16/19V 3.5A
入力	15V/1A
ピーク最大電流	500A
充電時間	約 4 時間
適用温度範囲	-20°C ~ 85°C

警告

- ジャンプスタートの際には、車両の始動後 30 秒以内に車両から本製品を取り除いてください。
- ジャンパーケーブルの赤と黒のクリップ同士を接続することは絶対にやめてください。
- ジャンプスターターを改造または分解しないでください。
- 充電中にバッテリー残量表示灯がすべて点灯しているときは、過充電を避けるためにも充電プラグを抜いてください。
- 長時間お使いにならない場合は、一定のバッテリー容量を維持するために 3 ヶ月ごとに充電してください。

注意

- 本製品は玩具・遊具ではありません。
- 充電中の軽度の熱は正常な現象です。故障ではありません。
- 湿った場所に置いたり、水に浸したりしないでください。防水性ではありません。
- 可燃性の液体・気体・塵埃などによる引火や爆発の恐れがある場所では本製品を操作しないでください。
- 70°C以上の高温になる場所には保管しないでください。
- 周囲の温度が 0°C~60°Cの間でのみ充電するようにしてください。
- 充電の際は、付属の充電器のみを使用してください。
- 電池の膨張、漏液、異臭が見られる場合は、すぐに電池の使用を中止してください。
- 極端な条件下では電池の液漏れが発生することがあります。布を使用して液体を慎重に拭き、皮膚や目に入った場合はただちに清潔な水ですすぎ、医師の診察を受けてください。
- 耐用年数の経過後は、環境に配慮して本製品を廃棄してください。

