

店舗・オフィス用カスタムエアコン 設備用パッケージエアコン

2021年6月より希望小売価格を変更いたします。

みんなにやさしい
キレイな空気。

機種一覧 ウルトラ ゴールド17 neo・暖太郎19 冷専21	15
室外機 ウルトラ ゴールド25 neo 暖太郎 ラインアップ	23 26 28 35
4方向吹出し特長 オートグリル・スマート人感センサー 電気集塵ユニット	37 44 45
4方向価格 2方向価格 1方向価格	46 59 68
ビルトイン価格 ダクト価格	76 86
天井吊形価格 大容量価格 壁掛形価格	96 107 109
スタンド価格 厨房用価格	118 125
室外外形図 分岐管・ドレンホース132	128
室外別売 異タイプ同時運転 耐塩害140	133 139
ワイヤードリモコン 設定変更149	141
全熱交換 旧フィルター	151 154
設備用 高効率157 シングルエース159 内部洗浄可能161 工場162 中温163 農事用165	155
ビル用マルチ 換気扇	167 169
仕様 ウルトラ ゴールド189 neo205 暖太郎209 冷専215	173
工事情報	225
使用温度 既設配管 能力変化率	230 231 233
JIS B 8616改定 省エネ基準値 従来APFと運転音 フロン対応	235 236 237 246

NEW 『プラズマ空清』標準搭載 天井吊形タイプ

動画で紹介!
プラズマ空清の
仕組み

大清快



お届け先や条件によっては、配送料金を頂く場合がございます。

R32 シングル



配管長50m 高落差30m チャージレス20m

P40形 1.5馬力相当 

冷: 3.6<1.2~4.0>kW
暖: 4.0<0.9~7.1>kW

省エネneo RBC-AMSU51 ¥30,000

ワイヤード

[001] RUXA04033JMU 
[002] RUXA04033MU

セット ¥889,000

ワイヤレス

送信部 RBC-ATX41 ¥26,000
受信部組込 RBC-AXRU41U ¥17,000

[001] RUXA04033JXU 
[002] RUXA04033XU

セット ¥902,000

室内 AIU-RP403H ¥246,000
室外 ROA-RP403HXJ  ¥554,000
ROA-RP403HX
RBC-U41PG ¥59,000

パネル

別売 スマート人感センサー ワイヤレスリモコン使用不可
TCB-SIR41U ¥15,000

配管長50m 高落差30m チャージレス20m

P45形 1.8馬力相当 

冷: 4.0<1.2~4.5>kW
暖: 4.5<0.9~7.3>kW

省エネneo RBC-AMSU51 ¥30,000

ワイヤード

[003] RUXA04533JMU 
[004] RUXA04533MU

セット ¥925,000

ワイヤレス

送信部 RBC-ATX41 ¥26,000
受信部組込 RBC-AXRU41U ¥17,000

[003] RUXA04533JXU 
[004] RUXA04533XU

セット ¥938,000

室内 AIU-RP453H ¥256,000
室外 ROA-RP453HXJ  ¥580,000
ROA-RP453HX
RBC-U41PG ¥59,000

パネル

別売 スマート人感センサー ワイヤレスリモコン使用不可
TCB-SIR41U ¥15,000

配管長50m 高落差30m チャージレス20m

P50形 2馬力相当 

冷: 4.5<1.2~5.0>kW
暖: 5.0<0.9~7.8>kW

省エネneo RBC-AMSU51 ¥30,000

ワイヤード

[005] RUXA05033JMU 
[006] RUXA05033MU

セット ¥969,000

ワイヤレス

送信部 RBC-ATX41 ¥26,000
受信部組込 RBC-AXRU41U ¥17,000

[005] RUXA05033JXU 
[006] RUXA05033XU

セット ¥982,000

室内 AIU-RP503H ¥269,000
室外 ROA-RP503HXJ  ¥611,000
ROA-RP503HX
RBC-U41PG ¥59,000

パネル

別売 スマート人感センサー ワイヤレスリモコン使用不可
TCB-SIR41U ¥15,000

配管長50m 高落差30m チャージレス30m

P56形 2.3馬力相当 

冷: 5.0<1.3~5.6>kW
暖: 5.6<1.3~8.3>kW

省エネneo RBC-AMSU51 ¥30,000

ワイヤード

[007] RUXA05633JMU 
[008] RUXA05633MU

セット ¥1,019,000

ワイヤレス

送信部 RBC-ATX41 ¥26,000
受信部組込 RBC-AXRU41U ¥17,000

[007] RUXA05633JXU 
[008] RUXA05633XU

セット ¥1,032,000

室内 AIU-RP563H ¥278,000
室外 ROA-RP563HXJ  ¥652,000
ROA-RP563HX
RBC-U41PG ¥59,000

パネル

別売 スマート人感センサー ワイヤレスリモコン使用不可
TCB-SIR41U ¥15,000

配管長50m 高落差30m チャージレス30m

P63形 2.5馬力相当 

冷: 5.6<1.3~6.3>kW
暖: 6.3<1.3~9.6>kW

省エネneo RBC-AMSU51 ¥30,000

ワイヤード

[009] RUXA06333JMU 
[010] RUXA06333MU

セット ¥1,079,000

ワイヤレス

送信部 RBC-ATX41 ¥26,000
受信部組込 RBC-AXRU41U ¥17,000

[009] RUXA06333JXU 
[010] RUXA06333XU

セット ¥1,092,000

室内 AIU-RP633H ¥291,000
室外 ROA-RP633HXJ  ¥699,000
ROA-RP633HX
RBC-U41PG ¥59,000

パネル

別売 スマート人感センサー ワイヤレスリモコン使用不可
TCB-SIR41U ¥15,000

配管長50m 高落差30m チャージレス30m

P80形 3馬力相当 

冷: 7.1<1.9~8.0>kW
暖: 8.0<1.3~11.3>kW

省エネneo RBC-AMSU51 ¥30,000

ワイヤード

[011] RUXA08033JMU 
[012] RUXA08033MU

セット ¥1,170,000

ワイヤレス

送信部 RBC-ATX41 ¥26,000
受信部組込 RBC-AXRU41U ¥17,000

[011] RUXA08033JXU 
[012] RUXA08033XU

セット ¥1,183,000

室内 AIU-RP803H ¥299,000
室外 ROA-RP803HXJ  ¥782,000
ROA-RP803HX
RBC-U41PG ¥59,000

パネル

別売 スマート人感センサー ワイヤレスリモコン使用不可
TCB-SIR41U ¥15,000

配管長75m* 高落差30m チャージレス30m

P112形 4馬力相当 

冷: 10.0<3.1~11.2>kW
暖: 11.2<2.6~15.6>kW

省エネneo RBC-AMSU51 ¥30,000

ワイヤード

[013] RUXA11233MU 

セット ¥1,349,000

ワイヤレス

送信部 RBC-ATX41 ¥26,000
受信部組込 RBC-AXRU41U ¥17,000

[013] RUXA11233XU

セット ¥1,362,000

室内 AIU-RP1123H ¥327,000
室外 ROA-RP1123HX  ¥933,000
RBC-U41PG ¥59,000

パネル

別売 スマート人感センサー ワイヤレスリモコン使用不可
TCB-SIR41U ¥15,000

配管長75m* 高落差30m チャージレス30m

P140形 5馬力相当 

冷: 12.5<3.1~14.0>kW
暖: 14.0<2.6~20.0>kW

省エネneo RBC-AMSU51 ¥30,000

ワイヤード

[014] RUXA14033MU 
セット ¥1,605,000

ワイヤレス

送信部 RBC-ATX41 ¥26,000
受信部組込 RBC-AXRU41U ¥17,000

[014] RUXA14033XU

セット ¥1,618,000

室内 AIU-RP1403H ¥372,000
室外 ROA-RP1403HX ¥1,144,000
RBC-U41PG ¥59,000

パネル

別売 スマート人感センサー ワイヤレスリモコン使用不可
TCB-SIR41U ¥15,000

配管長75m* 高落差30m チャージレス30m

P160形 6馬力相当 

冷: 14.0<3.1~16.0>kW
暖: 16.0<2.6~20.7>kW

省エネneo RBC-AMSU51 ¥30,000

ワイヤード

[015] RUXA16033MU 
セット ¥1,748,000

ワイヤレス

送信部 RBC-ATX41 ¥26,000
受信部組込 RBC-AXRU41U ¥17,000

[015] RUXA16033XU

セット ¥1,761,000

室内 AIU-RP1603H ¥396,000
室外 ROA-RP1603HX ¥1,263,000
RBC-U41PG ¥59,000

パネル

別売 スマート人感センサー ワイヤレスリモコン使用不可
TCB-SIR41U ¥15,000

室内ユニット2タイプ



P40形~P71形
P40形~P63形: (20kg)
P71形: (21kg)
H256×W840×D840mm

P80形~P160形 (25kg)
H319×W840×D840mm

ワイヤード(別売)  セット名称 末尾MU用 省エネ neo リモコン RBC-AMSU51

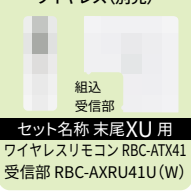
ワイヤレス(別売)  組込 受信部 セット名称 末尾XU用 ワイヤレスリモコン RBC-ATX41 受信部 RBC-AXRU41U (W)

スマート人感センサー(別売)  TCB-SIR41U

受信部4色
(W) グランホワイト (Q) マースブラウン (N) アポログレー (K) コスミックブラック
※(ご注意)ワイヤレスをご注文の際は、受信部の色をご指定ください。

天井パネル4色 + 特注パネル9色 (38ページご参照) **パネル・P40形~P160形(5kg)** H30×W950×D950mm

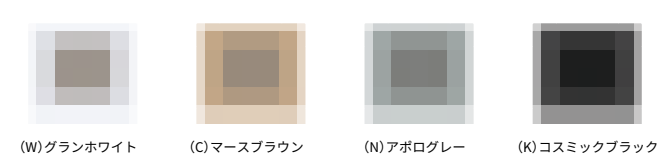

(W) グランホワイト (C) マースブラウン (N) アポログレー (K) コスミックブラック

ウルトラパワーエコ 室外機

P40形~P50形 (≒39kg・≒40kg)
H550×W780*×D290mm
※配管カバー...+69mm

P56形~P63形 (≒48kg・≒49kg)
H714×W859*×D309mm
※配管カバー...+69mm

P112形~P160形 (104kg)
H1,550×W1,010×D370mm

P224形・P280形 (141kg)
H1,550×W1,010×D370mm

P80形 (74kg)
H1,050×W1,010×D370mm



本カタログ掲載商品の価格は希望小売価格です。消費税、配送費、配管パイプ・据付部材・電気・据付工事費、試運転調整費、使用済み商品の引取り費用等は含まれておりません。業務用エアコンを廃棄する場合は、フロン排出抑制法に基づくフロンの回収・運搬・破壊費用が必要です。

R32 同時ツイン

1リモコン・同時サーモ・同時オンオフ

配管長50m 高落差30m チャージレス30m

P112形 4馬力相当

冷: 10.0<3.1~11.2>kW
暖: 11.2<2.6~15.6>kW

ワイヤード 省エネneo RBC-AMSU51 ¥30,000

[016] RUXB11233MU
セット ¥1,644,000

ワイヤレス 送信部 RBC-ATX41 ¥26,000
受信部組込 RBC-AXRU41U ¥17,000

[016] RUXB11233XU
セット ¥1,657,000

室内 AIU-RP563H×2 ¥556,000
室外 ROA-RP1123HX ¥933,000
パネル RBC-U41PG×2 ¥118,000
分岐管 RBC-TWP30 ¥7,000

別売 スマート人感センサー ワイヤレスリモコン使用不可
TCB-SIR41U×2 ¥30,000

配管長50m 高落差30m チャージレス30m

P140形 5馬力相当

冷: 12.5<3.1~14.0>kW
暖: 14.0<2.6~20.0>kW

ワイヤード 省エネneo RBC-AMSU51 ¥30,000

[017] RUXB14033MU
セット ¥1,883,000

ワイヤレス 送信部 RBC-ATX41 ¥26,000
受信部組込 RBC-AXRU41U ¥17,000

[017] RUXB14033XU
セット ¥1,896,000

室内 AIU-RP713H×2 ¥584,000
室外 ROA-RP1403HX ¥1,144,000
パネル RBC-U41PG×2 ¥118,000
分岐管 RBC-TWP50 ¥7,000

別売 スマート人感センサー ワイヤレスリモコン使用不可
TCB-SIR41U×2 ¥30,000

配管長50m 高落差30m チャージレス30m

P160形 6馬力相当

冷: 14.0<3.1~16.0>kW
暖: 16.0<2.6~20.7>kW

ワイヤード 省エネneo RBC-AMSU51 ¥30,000

[018] RUXB16033MU
セット ¥2,016,000

ワイヤレス 送信部 RBC-ATX41 ¥26,000
受信部組込 RBC-AXRU41U ¥17,000

[018] RUXB16033XU
セット ¥2,029,000

室内 AIU-RP803H×2 ¥598,000
室外 ROA-RP1603HX ¥1,263,000
パネル RBC-U41PG×2 ¥118,000
分岐管 RBC-TWP50 ¥7,000

別売 スマート人感センサー ワイヤレスリモコン使用不可
TCB-SIR41U×2 ¥30,000

配管長100m 高落差30m チャージレス30m

P224形 8馬力相当

冷: 20.0<4.9~22.4>kW
暖: 22.4<4.6~28.0>kW

ワイヤード 省エネneo RBC-AMSU51 ¥30,000

[019] RUXB22433MU
セット ¥2,572,000

ワイヤレス 送信部 RBC-ATX41 ¥26,000
受信部組込 RBC-AXRU41U ¥17,000

[019] RUXB22433XU
セット ¥2,585,000

室内 AIU-RP1123H×2 ¥654,000
室外 ROA-RP2243HX ¥1,757,000
パネル RBC-U41PG×2 ¥118,000
分岐管 RBC-TWP101 ¥13,000

別売 スマート人感センサー ワイヤレスリモコン使用不可
TCB-SIR41U×2 ¥30,000

配管長100m 高落差30m チャージレス30m

P280形 10馬力相当

冷: 25.0<4.9~28.0>kW
暖: 28.0<4.6~35.0>kW

ワイヤード 省エネneo RBC-AMSU51 ¥30,000

[020] RUXB28033MU
セット ¥3,048,000

ワイヤレス 送信部 RBC-ATX41 ¥26,000
受信部組込 RBC-AXRU41U ¥17,000

[020] RUXB28033XU
セット ¥3,061,000

室内 AIU-RP1403H×2 ¥744,000
室外 ROA-RP2803HX ¥2,143,000
パネル RBC-U41PG×2 ¥118,000
分岐管 RBC-TWP101 ¥13,000

別売 スマート人感センサー ワイヤレスリモコン使用不可
TCB-SIR41U×2 ¥30,000

R32 同時トリプル

1リモコン・同時サーモ・同時オンオフ

配管長100m 高落差30m チャージレス30m

P224形 8馬力相当

冷: 20.0<4.9~22.4>kW
暖: 22.4<4.6~28.0>kW

ワイヤード 省エネneo RBC-AMSU51 ¥30,000

[021] RUXC22433MU
セット ¥2,853,000

ワイヤレス 送信部 RBC-ATX41 ¥26,000
受信部組込 RBC-AXRU41U ¥17,000

[021] RUXC22433XU
セット ¥2,866,000

室内 AIU-RP713H×3 ¥876,000
室外 ROA-RP2243HX ¥1,757,000
パネル RBC-U41PG×3 ¥177,000
分岐管 RBC-TRP100 ¥13,000

別売 スマート人感センサー ワイヤレスリモコン使用不可
TCB-SIR41U×3 ¥45,000

R32 同時ダブルツイン

1リモコン・同時サーモ・同時オンオフ

配管長100m 高落差30m チャージレス30m

P224形 8馬力相当

冷: 20.0<4.9~22.4>kW
暖: 22.4<4.6~28.0>kW

ワイヤード 省エネneo RBC-AMSU51 ¥30,000

[022] RUXF22433MU
セット ¥3,162,000

ワイヤレス 送信部 RBC-ATX41 ¥26,000
受信部組込 RBC-AXRU41U ¥17,000

[022] RUXF22433XU
セット ¥3,175,000

室内 AIU-RP563H×4 ¥1,112,000
室外 ROA-RP2243HX ¥1,757,000
パネル RBC-U41PG×4 ¥236,000
分岐管 RBC-TWP101 ¥13,000
RBC-TWP30×2 ¥14,000

別売 スマート人感センサー ワイヤレスリモコン使用不可
TCB-SIR41U×4 ¥60,000

配管長100m 高落差30m チャージレス30m

P280形 10馬力相当

冷: 25.0<4.9~28.0>kW
暖: 28.0<4.6~35.0>kW

ワイヤード 省エネneo RBC-AMSU51 ¥30,000

[023] RUXF28033MU
セット ¥3,604,000

ワイヤレス 送信部 RBC-ATX41 ¥26,000
受信部組込 RBC-AXRU41U ¥17,000

[023] RUXF28033XU
セット ¥3,617,000

室内 AIU-RP713H×4 ¥1,168,000
室外 ROA-RP2803HX ¥2,143,000
パネル RBC-U41PG×4 ¥236,000
分岐管 RBC-TWP101 ¥13,000
RBC-TWP50×2 ¥14,000

別売 スマート人感センサー ワイヤレスリモコン使用不可
TCB-SIR41U×4 ¥60,000

R32 シングル



配管長30m 高落差30m チャージレス20m

P40形 1.5馬力相当

冷: 3.6<1.0~4.0>kW
暖: 4.0<0.8~6.4>kW

省エネneo RBC-AMSU51 ¥30,000

ワイヤード **201** RUSA04033JMU (●)
202 RUSA04033MU

セット ¥805,000

ワイヤレス 送信部 RBC-ATX41 ¥26,000
受信部組込 RBC-AXRU41U ¥17,000

201 RUSA04033JXU (●)
202 RUSA04033XU

セット ¥818,000

室内 AIU-RP403H ¥246,000
室外 ROA-RP403HSJ (●) ¥470,000
ROA-RP403HS

パネル RBC-U41PG ¥59,000
別売 スマート人感センサー ワイヤレスリモコン使用不可
TCB-SIR41U ¥15,000

配管長30m 高落差30m チャージレス20m

P45形 1.8馬力相当

冷: 4.0<1.0~4.5>kW
暖: 4.5<0.8~6.7>kW

省エネneo RBC-AMSU51 ¥30,000

ワイヤード **203** RUSA04533JMU (●)
204 RUSA04533MU

セット ¥866,000

ワイヤレス 送信部 RBC-ATX41 ¥26,000
受信部組込 RBC-AXRU41U ¥17,000

203 RUSA04533JXU (●)
204 RUSA04533XU

セット ¥879,000

室内 AIU-RP453H ¥256,000
室外 ROA-RP453HSJ (●) ¥521,000
ROA-RP453HS

パネル RBC-U41PG ¥59,000
別売 スマート人感センサー ワイヤレスリモコン使用不可
TCB-SIR41U ¥15,000

配管長50m 高落差30m チャージレス20m

P50形 2馬力相当

冷: 4.5<1.2~5.0>kW
暖: 5.0<0.9~7.6>kW

省エネneo RBC-AMSU51 ¥30,000

ワイヤード **205** RUSA05033JMU (●)
206 RUSA05033MU

セット ¥919,000

ワイヤレス 送信部 RBC-ATX41 ¥26,000
受信部組込 RBC-AXRU41U ¥17,000

205 RUSA05033JXU (●)
206 RUSA05033XU

セット ¥932,000

室内 AIU-RP503H ¥269,000
室外 ROA-RP503HSJ (●) ¥561,000
ROA-RP503HS

パネル RBC-U41PG ¥59,000
別売 スマート人感センサー ワイヤレスリモコン使用不可
TCB-SIR41U ¥15,000

配管長50m 高落差30m チャージレス20m

P56形 2.3馬力相当

冷: 5.0<1.2~5.6>kW
暖: 5.6<0.9~8.1>kW

省エネneo RBC-AMSU51 ¥30,000

ワイヤード **207** RUSA05633JMU (●)
208 RUSA05633MU

セット ¥963,000

ワイヤレス 送信部 RBC-ATX41 ¥26,000
受信部組込 RBC-AXRU41U ¥17,000

207 RUSA05633JXU (●)
208 RUSA05633XU

セット ¥976,000

室内 AIU-RP563H ¥278,000
室外 ROA-RP563HSJ (●) ¥596,000
ROA-RP563HS

パネル RBC-U41PG ¥59,000
別売 スマート人感センサー ワイヤレスリモコン使用不可
TCB-SIR41U ¥15,000

配管長50m 高落差30m チャージレス30m

P63形 2.5馬力相当

冷: 5.6<1.3~6.3>kW
暖: 6.3<1.3~9.3>kW

省エネneo RBC-AMSU51 ¥30,000

ワイヤード **209** RUSA06333JMU (●)
210 RUSA06333MU

セット ¥1,020,000

ワイヤレス 送信部 RBC-ATX41 ¥26,000
受信部組込 RBC-AXRU41U ¥17,000

209 RUSA06333JXU (●)
210 RUSA06333XU

セット ¥1,033,000

室内 AIU-RP633H ¥291,000
室外 ROA-RP633HSJ (●) ¥640,000
ROA-RP633HS

パネル RBC-U41PG ¥59,000
別売 スマート人感センサー ワイヤレスリモコン使用不可
TCB-SIR41U ¥15,000

配管長50m 高落差30m チャージレス30m

P80形 3馬力相当

冷: 7.1<1.7~8.0>kW
暖: 8.0<1.3~10.6>kW

省エネneo RBC-AMSU51 ¥30,000

ワイヤード **211** RUSA08033JMU (●)
212 RUSA08033MU

セット ¥1,098,000

ワイヤレス 送信部 RBC-ATX41 ¥26,000
受信部組込 RBC-AXRU41U ¥17,000

211 RUSA08033JXU (●)
212 RUSA08033XU

セット ¥1,111,000

室内 AIU-RP803H ¥299,000
室外 ROA-RP803HSJ (●) ¥710,000
ROA-RP803HS

パネル RBC-U41PG ¥59,000
別売 スマート人感センサー ワイヤレスリモコン使用不可
TCB-SIR41U ¥15,000

配管長75m* 高落差30m チャージレス30m

P112形 4馬力相当

冷: 10.0<3.1~11.2>kW
暖: 11.2<2.4~12.5>kW

省エネneo RBC-AMSU51 ¥30,000

ワイヤード **213** RUSA11233MU

セット ¥1,262,000

ワイヤレス 送信部 RBC-ATX41 ¥26,000
受信部組込 RBC-AXRU41U ¥17,000

213 RUSA11233XU

セット ¥1,275,000

室内 AIU-RP1123H ¥327,000
室外 ROA-RP1123HS ¥846,000
RBC-U41PG ¥59,000

別売 スマート人感センサー ワイヤレスリモコン使用不可
TCB-SIR41U ¥15,000

配管長75m* 高落差30m チャージレス30m

P140形 5馬力相当

冷: 12.5<3.1~14.0>kW
暖: 14.0<2.6~16.0>kW

省エネneo RBC-AMSU51 ¥30,000

ワイヤード **214** RUSA14033MU

セット ¥1,465,000

ワイヤレス 送信部 RBC-ATX41 ¥26,000
受信部組込 RBC-AXRU41U ¥17,000

214 RUSA14033XU

セット ¥1,478,000

室内 AIU-RP1403H ¥372,000
室外 ROA-RP1403HS ¥1,004,000
RBC-U41PG ¥59,000

別売 スマート人感センサー ワイヤレスリモコン使用不可
TCB-SIR41U ¥15,000

配管長75m* 高落差30m チャージレス30m

P160形 6馬力相当

冷: 14.0<3.1~16.0>kW
暖: 16.0<2.6~18.0>kW

省エネneo RBC-AMSU51 ¥30,000

ワイヤード **215** RUSA16033MU

セット ¥1,593,000

ワイヤレス 送信部 RBC-ATX41 ¥26,000
受信部組込 RBC-AXRU41U ¥17,000

215 RUSA16033XU

セット ¥1,606,000

室内 AIU-RP1603H ¥396,000
室外 ROA-RP1603HS ¥1,108,000
RBC-U41PG ¥59,000

別売 スマート人感センサー ワイヤレスリモコン使用不可
TCB-SIR41U ¥15,000

室内ユニット2タイプ



P40形~P71形
P40形~P63形: (20kg)
P71形: (21kg)
H256×W840×D840mm

P80形~P160形 (25kg)
H319×W840×D840mm

ワイヤード(別売) | ワイヤレス(別売) | スマート人感センサー(別売)

ワイヤード: セット名称 末尾 MU 用 省エネ neo リモコン RBC-AMSU51

ワイヤレス: セット名称 末尾 XU 用 ワイヤレスリモコン RBC-ATX41 受信部 RBC-AXRU41U (W)

スマート人感センサー: TCB-SIR41U

受信部 4色
(W) グランホワイト (C) マースブラウン (N) アプログレー (K) コスミックブラック
※(ご注意) ワイヤレスをご注文の際は、受信部の色をご指定ください。

天井パネル4色 + 特注パネル9色 (38ページご参照) | パネル・P40形~P160形(5kg) H30×W950×D950mm

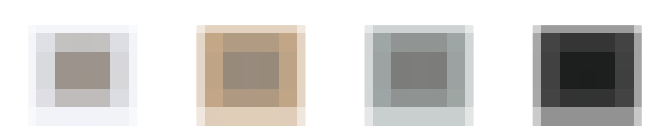

(W) グランホワイト (C) マースブラウン (N) アプログレー (K) コスミックブラック

スーパーパワーエコゴールド 室外機

P40形・P45形 (◎34kg・●35kg)
P50形・P56形 (◎39kg・●40kg)
H550×W780*×D290mm
※配管カバー...+69mm

P63形・P80形 (◎48kg・●49kg)
H714×W859*×D309mm
※配管カバー...+69mm

P112形・P140形 (76kg)
P160形 (79kg)
H1,050×W1,010×D370mm

P224形・P280形 (141kg)
H1,550×W1,010×D370mm

本カタログ掲載商品の価格は希望小売価格です。消費税、配送費、配管パイプ・据付部材・電気・据付工事費、試運転調整費、使用済み商品の引取り費用等は含まれておりません。業務用エアコンを廃棄する場合は、フロン排出抑制法に基づくフロンの回収・運搬・破壊費用が必要です。

R32 同時ツイン

1リモコン・同時サーモ・同時オンオフ

配管長50m 高落差30m チャージレス30m

P80形 3馬力相当

冷: 7.1$(1.7 \sim 8.0)$kW
暖: 8.0$(1.3 \sim 10.6)$kW

省エネneo RBC-AMSU51 ¥30,000

ワイヤード **[216]** RUSB08033JMU ㊦
[217] RUSB08033MU
セット ¥1,357,000

ワイヤレス 送信部 RBC-ATX41 ¥26,000
受信部組込 RBC-AXRU41U ¥17,000

[216] RUSB08033JXU ㊦
[217] RUSB08033XU
セット ¥1,370,000

室内 AIU-RP403H×2 ¥492,000
室外 ROA-RP803HSJ ㊦ ROA-RP803HS ¥710,000

パネル RBC-U41PG×2 ¥118,000
分岐管 RBC-TWP30 ¥7,000

別売 スマート人感センサー ワイヤレスリモコン使用不可 TCB-SIR41U×2 ¥30,000

配管長50m 高落差30m チャージレス30m

P112形 4馬力相当

冷: 10.0$(3.1 \sim 11.2)$kW
暖: 11.2$(2.4 \sim 12.5)$kW

省エネneo RBC-AMSU51 ¥30,000

ワイヤード **[218]** RUSB11233MU
セット ¥1,557,000

ワイヤレス 送信部 RBC-ATX41 ¥26,000
受信部組込 RBC-AXRU41U ¥17,000

[218] RUSB11233XU
セット ¥1,570,000

室内 AIU-RP563H×2 ¥556,000
室外 ROA-RP1123HS ¥846,000

パネル RBC-U41PG×2 ¥118,000
分岐管 RBC-TWP30 ¥7,000

別売 スマート人感センサー ワイヤレスリモコン使用不可 TCB-SIR41U×2 ¥30,000

配管長50m 高落差30m チャージレス30m

P140形 5馬力相当

冷: 12.5$(3.1 \sim 14.0)$kW
暖: 14.0$(2.6 \sim 16.0)$kW

省エネneo RBC-AMSU51 ¥30,000

ワイヤード **[219]** RUSB14033MU
セット ¥1,743,000

ワイヤレス 送信部 RBC-ATX41 ¥26,000
受信部組込 RBC-AXRU41U ¥17,000

[219] RUSB14033XU
セット ¥1,756,000

室内 AIU-RP713H×2 ¥584,000
室外 ROA-RP1403HS ¥1,004,000

パネル RBC-U41PG×2 ¥118,000
分岐管 RBC-TWP50 ¥7,000

別売 スマート人感センサー ワイヤレスリモコン使用不可 TCB-SIR41U×2 ¥30,000

配管長50m 高落差30m チャージレス30m

P160形 6馬力相当

冷: 14.0$(3.1 \sim 16.0)$kW
暖: 16.0$(2.6 \sim 18.0)$kW

省エネneo RBC-AMSU51 ¥30,000

ワイヤード **[220]** RUSB16033MU
セット ¥1,861,000

ワイヤレス 送信部 RBC-ATX41 ¥26,000
受信部組込 RBC-AXRU41U ¥17,000

[220] RUSB16033XU
セット ¥1,874,000

室内 AIU-RP803H×2 ¥598,000
室外 ROA-RP1603HS ¥1,108,000

パネル RBC-U41PG×2 ¥118,000
分岐管 RBC-TWP50 ¥7,000

別売 スマート人感センサー ワイヤレスリモコン使用不可 TCB-SIR41U×2 ¥30,000

配管長100m 高落差30m チャージレス30m

P224形 8馬力相当

冷: 20.0$(4.9 \sim 22.4)$kW
暖: 22.4$(4.6 \sim 28.0)$kW

省エネneo RBC-AMSU51 ¥30,000

ワイヤード **[221]** RUSB22433MU
セット ¥2,407,000

ワイヤレス 送信部 RBC-ATX41 ¥26,000
受信部組込 RBC-AXRU41U ¥17,000

[221] RUSB22433XU
セット ¥2,420,000

室内 AIU-RP1123H×2 ¥654,000
室外 ROA-RP2243HS ¥1,592,000

パネル RBC-U41PG×2 ¥118,000
分岐管 RBC-TWP101 ¥13,000

別売 スマート人感センサー ワイヤレスリモコン使用不可 TCB-SIR41U×2 ¥30,000

配管長100m 高落差30m チャージレス30m

P280形 10馬力相当

冷: 25.0$(4.9 \sim 28.0)$kW
暖: 28.0$(4.6 \sim 35.0)$kW

省エネneo RBC-AMSU51 ¥30,000

ワイヤード **[222]** RUSB28033MU
セット ¥2,802,000

ワイヤレス 送信部 RBC-ATX41 ¥26,000
受信部組込 RBC-AXRU41U ¥17,000

[222] RUSB28033XU
セット ¥2,815,000

室内 AIU-RP1403H×2 ¥744,000
室外 ROA-RP2803HS ¥1,897,000

パネル RBC-U41PG×2 ¥118,000
分岐管 RBC-TWP101 ¥13,000

別売 スマート人感センサー ワイヤレスリモコン使用不可 TCB-SIR41U×2 ¥30,000

R32 同時トリプル

1リモコン・同時サーモ・同時オンオフ

配管長50m 高落差30m チャージレス30m

P160形 6馬力相当

冷: 14.0$(3.1 \sim 16.0)$kW
暖: 16.0$(2.6 \sim 18.0)$kW

省エネneo RBC-AMSU51 ¥30,000

ワイヤード **[223]** RUSC16033MU
セット ¥2,135,000

ワイヤレス 送信部 RBC-ATX41 ¥26,000
受信部組込 RBC-AXRU41U ¥17,000

[223] RUSC16033XU
セット ¥2,148,000

室内 AIU-RP503H×3 ¥807,000
室外 ROA-RP1603HS ¥1,108,000

パネル RBC-U41PG×3 ¥177,000
分岐管 RBC-TRP100 ¥13,000

別売 スマート人感センサー ワイヤレスリモコン使用不可 TCB-SIR41U×3 ¥45,000

配管長100m 高落差30m チャージレス30m

P224形 8馬力相当

冷: 20.0$(4.9 \sim 22.4)$kW
暖: 22.4$(4.6 \sim 28.0)$kW

省エネneo RBC-AMSU51 ¥30,000

ワイヤード **[224]** RUSC22433MU
セット ¥2,688,000

ワイヤレス 送信部 RBC-ATX41 ¥26,000
受信部組込 RBC-AXRU41U ¥17,000

[224] RUSC22433XU
セット ¥2,701,000

室内 AIU-RP713H×3 ¥876,000
室外 ROA-RP2243HS ¥1,592,000

パネル RBC-U41PG×3 ¥177,000
分岐管 RBC-TRP100 ¥13,000

別売 スマート人感センサー ワイヤレスリモコン使用不可 TCB-SIR41U×3 ¥45,000

R32 同時ダブルツイン

1リモコン・同時サーモ・同時オンオフ

配管長100m 高落差30m チャージレス30m

P224形 8馬力相当

冷: 20.0$(4.9 \sim 22.4)$kW
暖: 22.4$(4.6 \sim 28.0)$kW

省エネneo RBC-AMSU51 ¥30,000

ワイヤード **[225]** RUSF22433MU
セット ¥2,997,000

ワイヤレス 送信部 RBC-ATX41 ¥26,000
受信部組込 RBC-AXRU41U ¥17,000

[225] RUSF22433XU
セット ¥3,010,000

室内 AIU-RP563H×4 ¥1,112,000
室外 ROA-RP2243HS ¥1,592,000

パネル RBC-U41PG×4 ¥236,000
分岐管 RBC-TWP101 ¥13,000
RBC-TWP30×2 ¥14,000

別売 スマート人感センサー ワイヤレスリモコン使用不可 TCB-SIR41U×4 ¥60,000

配管長100m 高落差30m チャージレス30m

P280形 10馬力相当

冷: 25.0$(4.9 \sim 28.0)$kW
暖: 28.0$(4.6 \sim 35.0)$kW

省エネneo RBC-AMSU51 ¥30,000

ワイヤード **[226]** RUSF28033MU
セット ¥3,358,000

ワイヤレス 送信部 RBC-ATX41 ¥26,000
受信部組込 RBC-AXRU41U ¥17,000

[226] RUSF28033XU
セット ¥3,371,000

室内 AIU-RP713H×4 ¥1,168,000
室外 ROA-RP2803HS ¥1,897,000

パネル RBC-U41PG×4 ¥236,000
分岐管 RBC-TWP101 ¥13,000
RBC-TWP50×2 ¥14,000

別売 スマート人感センサー ワイヤレスリモコン使用不可 TCB-SIR41U×4 ¥60,000

R32 シングル



配管長50m 高落差30m チャージレス20m

P63形 2.5馬力相当

冷: 5.6<1.8~6.3>kW
暖: 5.6<1.3~8.0>kW

省エネneo RBC-AMSU51 ¥30,000

ワイヤード

401 RUEA06331JMU
402 RUEA06331MU

セット ¥941,000

ワイヤレス

送信部 RBC-ATX41 ¥26,000
受信部組込 RBC-AXRU41U ¥17,000

401 RUEA06331JXU
402 RUEA06331XU

セット ¥954,000

室内 AIU-RP633H ¥291,000
室外 ROA-RP631HJ ¥561,000
ROA-RP631H
パネル RBC-U41PG ¥59,000

別売 スマート人感センサー ワイヤレスリモコン使用不可
TCB-SIR41U ¥15,000

配管長40m 高落差30m チャージレス20m

P80形 3馬力相当

冷: 7.1<1.9~8.0>kW
暖: 7.1<1.3~10.0>kW

省エネneo RBC-AMSU51 ¥30,000

ワイヤード

403 RUEA08031JMU
404 RUEA08031MU

セット ¥1,009,000

ワイヤレス

送信部 RBC-ATX41 ¥26,000
受信部組込 RBC-AXRU41U ¥17,000

403 RUEA08031JXU
404 RUEA08031XU

セット ¥1,022,000

室内 AIU-RP803H ¥299,000
室外 ROA-RP801HJ ¥621,000
ROA-RP801H
パネル RBC-U41PG ¥59,000

別売 スマート人感センサー ワイヤレスリモコン使用不可
TCB-SIR41U ¥15,000

配管長50m 高落差30m チャージレス30m

P112形 4馬力相当

冷: 10.0<3.1~11.2>kW
暖: 10.0<2.6~12.5>kW

省エネneo RBC-AMSU51 ¥30,000

ワイヤード

405 RUEA11231MU

セット ¥1,157,000

ワイヤレス

送信部 RBC-ATX41 ¥26,000
受信部組込 RBC-AXRU41U ¥17,000

405 RUEA11231XU

セット ¥1,170,000

室内 AIU-RP1123H ¥327,000
室外 ROA-RP1121H ¥741,000
RBC-U41PG ¥59,000

別売 スマート人感センサー ワイヤレスリモコン使用不可
TCB-SIR41U ¥15,000

配管長50m 高落差30m チャージレス30m

P140形 5馬力相当

冷: 12.5<3.1~14.0>kW
暖: 12.5<2.6~16.0>kW

省エネneo RBC-AMSU51 ¥30,000

ワイヤード

406 RUEA14031MU

セット ¥1,340,000

ワイヤレス

送信部 RBC-ATX41 ¥26,000
受信部組込 RBC-AXRU41U ¥17,000

406 RUEA14031XU

セット ¥1,353,000

室内 AIU-RP1403H ¥372,000
室外 ROA-RP1401H ¥879,000
RBC-U41PG ¥59,000

別売 スマート人感センサー ワイヤレスリモコン使用不可
TCB-SIR41U ¥15,000

配管長50m 高落差30m チャージレス30m

P160形 6馬力相当

冷: 14.0<3.1~16.0>kW
暖: 14.0<2.6~18.0>kW

省エネneo RBC-AMSU51 ¥30,000

ワイヤード

407 RUEA16031MU

セット ¥1,456,000

ワイヤレス

送信部 RBC-ATX41 ¥26,000
受信部組込 RBC-AXRU41U ¥17,000

407 RUEA16031XU

セット ¥1,469,000

室内 AIU-RP1603H ¥396,000
室外 ROA-RP1601H ¥971,000
RBC-U41PG ¥59,000

別売 スマート人感センサー ワイヤレスリモコン使用不可
TCB-SIR41U ¥15,000

R32 同時ソイン

1リモコン・同時サーモ・同時オンオフ

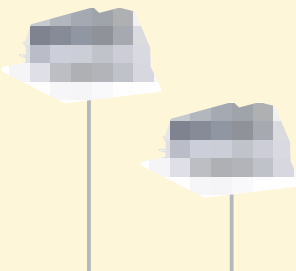

配管長50m 高落差30m チャージレス30m

P112形 4馬力相当

冷: 10.0<3.1~11.2>kW
暖: 10.0<2.6~12.5>kW

省エネneo RBC-AMSU51 ¥30,000

ワイヤード

408 RUEB11231MU

セット ¥1,452,000

ワイヤレス

送信部 RBC-ATX41 ¥26,000
受信部組込 RBC-AXRU41U ¥17,000

408 RUEB11231XU

セット ¥1,465,000

室内 AIU-RP563H×2 ¥556,000
室外 ROA-RP1121H ¥741,000
パネル RBC-U41PG×2 ¥118,000
分岐管 RBC-TWP30 ¥7,000

別売 スマート人感センサー ワイヤレスリモコン使用不可
TCB-SIR41U×2 ¥30,000

配管長50m 高落差30m チャージレス30m

P140形 5馬力相当

冷: 12.5<3.1~14.0>kW
暖: 12.5<2.6~16.0>kW

省エネneo RBC-AMSU51 ¥30,000

ワイヤード

409 RUEB14031MU

セット ¥1,618,000

ワイヤレス

送信部 RBC-ATX41 ¥26,000
受信部組込 RBC-AXRU41U ¥17,000

409 RUEB14031XU

セット ¥1,631,000

室内 AIU-RP713H×2 ¥584,000
室外 ROA-RP1401H ¥879,000
パネル RBC-U41PG×2 ¥118,000
分岐管 RBC-TWP50 ¥7,000

別売 スマート人感センサー ワイヤレスリモコン使用不可
TCB-SIR41U×2 ¥30,000

配管長50m 高落差30m チャージレス30m

P160形 6馬力相当

冷: 14.0<3.1~16.0>kW
暖: 14.0<2.6~18.0>kW

省エネneo RBC-AMSU51 ¥30,000

ワイヤード

410 RUEB16031MU

セット ¥1,710,000

ワイヤレス

送信部 RBC-ATX41 ¥26,000
受信部組込 RBC-AXRU41U ¥17,000

410 RUEB16031XU

セット ¥1,723,000

室内 AIU-RP713H×2 ¥584,000
室外 ROA-RP1601H ¥971,000
パネル RBC-U41PG×2 ¥118,000
分岐管 RBC-TWP50 ¥7,000

別売 スマート人感センサー ワイヤレスリモコン使用不可
TCB-SIR41U×2 ¥30,000

室内ユニット 2タイプ

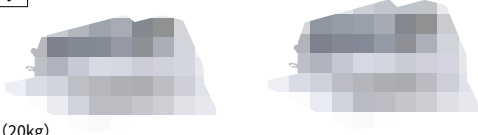

P40形~P71形
P40形~P63形: (20kg)
P71形: (21kg)
H256×W840×D840mm

P80形~P160形 (25kg)
H319×W840×D840mm

スマートエコ neo

P63形 (39kg・40kg)
H550×W780×D290mm
※配管カバー...+69mm

P80形 (47kg・48kg)
H714×W859×D309mm
※配管カバー...+69mm

P112形・P140形 (75kg)
P160形 (78kg)
H1,050×W1,010×D370mm

ワイヤード(別売) セット名称 末尾MJ用 省エネ neo リモコン RBC-AMSU51

ワイヤレス(別売) 組込 受信部 セット名称 末尾XU用 ワイヤレスリモコン RBC-ATX41 受信部 RBC-AXRU41U (W)

スマート人感センサー(別売) TCB-SIR41U

受信部 4色
(W) グランホワイト (C) マースブラウン (N) アポログレー (K) コスミックブラック
※(ご注意)ワイヤレスをご注文の際は、受信部の色をご指定ください。

天井パネル 4色 + 特注パネル 9色 (38ページご参照) パネル・P40形~P160形 (5kg) H30×W950×D950mm

(W) グランホワイト (C) マースブラウン (N) アポログレー (K) コスミックブラック

本カタログ掲載商品の価格は希望小売価格です。消費税、配送費、配管パイプ・据付部材・電気・据付工事費、試運転調整費、使用済み商品の引取り費用等は含まれておりません。業務用エアコンを廃棄する場合は、フロン排出抑制法に基づくフロンの回収・運搬・破壊費用が必要です。

4方向

R32 シングル

配管長75m* 高落差30m チャージレス30m

P80形 3馬力相当

冷: 7.1$(3.1 \sim 8.0)$kW 低 12.5kW (-15°C)
 暖: 8.0$(2.4 \sim 12.5)$kW 温 11.2kW (-20°C)

ワイヤード 省エネneo RBC-AMSU51 ¥30,000

[501] RUHA08031MU
セット ¥1,132,000

ワイヤレス 送信部 RBC-ATX41 ¥26,000
受信部組込 RBC-AXRU41U ¥17,000

[501] RUHA08031XU
セット ¥1,145,000

室内 AIU-RP803H ¥299,000
室外 ROA-HRP801HS ¥744,000
パネル RBC-U41PG ¥59,000
別売 スマート人感センサー ワイヤレスリモコン使用不可
TCB-SIR41U ¥15,000

配管長75m* 高落差30m チャージレス30m

P112形 4馬力相当

冷: 10.0$(3.1 \sim 11.2)$kW 低 13.7kW (-15°C)
 暖: 11.2$(2.4 \sim 15.6)$kW 温 11.4kW (-20°C)

ワイヤード 省エネneo RBC-AMSU51 ¥30,000

[502] RUHA11231MU
セット ¥1,196,000

ワイヤレス 送信部 RBC-ATX41 ¥26,000
受信部組込 RBC-AXRU41U ¥17,000

[502] RUHA11231XU
セット ¥1,209,000

室内 AIU-RP1123H ¥327,000
室外 ROA-HRP1121HS ¥780,000
パネル RBC-U41PG ¥59,000
別売 スマート人感センサー ワイヤレスリモコン使用不可
TCB-SIR41U ¥15,000

配管長75m* 高落差30m チャージレス30m

P140形 5馬力相当

冷: 12.5$(3.6 \sim 14.0)$kW 低 17.5kW (-15°C)
 暖: 14.0$(2.8 \sim 20.3)$kW 温 16.0kW (-20°C)

ワイヤード 省エネneo RBC-AMSU51 ¥30,000

[503] RUHA14031MU
セット ¥1,385,000

ワイヤレス 送信部 RBC-ATX41 ¥26,000
受信部組込 RBC-AXRU41U ¥17,000

[503] RUHA14031XU
セット ¥1,398,000

室内 AIU-RP1403H ¥372,000
室外 ROA-HRP1401HS ¥924,000
パネル RBC-U41PG ¥59,000
別売 スマート人感センサー ワイヤレスリモコン使用不可
TCB-SIR41U ¥15,000

配管長75m* 高落差30m チャージレス30m

P160形 6馬力相当

冷: 14.0$(3.6 \sim 16.0)$kW 低 18.0kW (-15°C)
 暖: 16.0$(2.8 \sim 20.9)$kW 温 16.5kW (-20°C)

ワイヤード 省エネneo RBC-AMSU51 ¥30,000

[504] RUHA16031MU
セット ¥1,545,000

ワイヤレス 送信部 RBC-ATX41 ¥26,000
受信部組込 RBC-AXRU41U ¥17,000

[504] RUHA16031XU
セット ¥1,558,000

室内 AIU-RP1603H ¥396,000
室外 ROA-HRP1601HS ¥1,060,000
パネル RBC-U41PG ¥59,000
別売 スマート人感センサー ワイヤレスリモコン使用不可
TCB-SIR41U ¥15,000

室内ユニット 2タイプ

P40形~P71形
P40形~P63形: (20kg)
P71形: (21kg)
H256×W840×D840mm

P80形~P160形 (25kg)
H319×W840×D840mm

[寒冷地用] スーパーパワーエコ 暖太郎

P140形・P160形 (110kg)
H1,550×W1,010×D370mm

P80形・P112形 (82kg)
H1,050×W1,010×D370mm

R32 同時ツイン

1 リモコン・同時サーモ・同時オンオフ

配管長50m 高落差30m チャージレス30m

P80形 3馬力相当

冷: 7.1$(3.1 \sim 8.0)$kW 低 12.5kW (-15°C)
 暖: 8.0$(2.4 \sim 12.5)$kW 温 11.2kW (-20°C)

ワイヤード 省エネneo RBC-AMSU51 ¥30,000

[505] RUHB08031MU
セット ¥1,391,000

ワイヤレス 送信部 RBC-ATX41 ¥26,000
受信部組込 RBC-AXRU41U ¥17,000

[505] RUHB08031XU
セット ¥1,404,000

室内 AIU-RP403H×2 ¥492,000
室外 ROA-HRP801HS ¥744,000
パネル RBC-U41PG×2 ¥118,000
分岐管 RBC-TWP30 ¥7,000
別売 スマート人感センサー ワイヤレスリモコン使用不可
TCB-SIR41U×2 ¥30,000

配管長50m 高落差30m チャージレス30m

P112形 4馬力相当

冷: 10.0$(3.1 \sim 11.2)$kW 低 13.7kW (-15°C)
 暖: 11.2$(2.4 \sim 15.6)$kW 温 11.4kW (-20°C)

ワイヤード 省エネneo RBC-AMSU51 ¥30,000

[506] RUHB11231MU
セット ¥1,491,000

ワイヤレス 送信部 RBC-ATX41 ¥26,000
受信部組込 RBC-AXRU41U ¥17,000

[506] RUHB11231XU
セット ¥1,504,000

室内 AIU-RP563H×2 ¥556,000
室外 ROA-HRP1121HS ¥780,000
パネル RBC-U41PG×2 ¥118,000
分岐管 RBC-TWP30 ¥7,000
別売 スマート人感センサー ワイヤレスリモコン使用不可
TCB-SIR41U×2 ¥30,000

配管長50m 高落差30m チャージレス30m

P140形 5馬力相当

冷: 12.5$(3.6 \sim 14.0)$kW 低 17.5kW (-15°C)
 暖: 14.0$(2.8 \sim 20.3)$kW 温 16.0kW (-20°C)

ワイヤード 省エネneo RBC-AMSU51 ¥30,000

[507] RUHB14031MU
セット ¥1,663,000

ワイヤレス 送信部 RBC-ATX41 ¥26,000
受信部組込 RBC-AXRU41U ¥17,000

[507] RUHB14031XU
セット ¥1,676,000

室内 AIU-RP713H×2 ¥584,000
室外 ROA-HRP1401HS ¥924,000
パネル RBC-U41PG×2 ¥118,000
分岐管 RBC-TWP50 ¥7,000
別売 スマート人感センサー ワイヤレスリモコン使用不可
TCB-SIR41U×2 ¥30,000

配管長50m 高落差30m チャージレス30m

P160形 6馬力相当

冷: 14.0$(3.6 \sim 16.0)$kW 低 18.0kW (-15°C)
 暖: 16.0$(2.8 \sim 20.9)$kW 温 16.5kW (-20°C)

ワイヤード 省エネneo RBC-AMSU51 ¥30,000

[508] RUHB16031MU
セット ¥1,813,000

ワイヤレス 送信部 RBC-ATX41 ¥26,000
受信部組込 RBC-AXRU41U ¥17,000

[508] RUHB16031XU
セット ¥1,826,000

室内 AIU-RP803H×2 ¥598,000
室外 ROA-HRP1601HS ¥1,060,000
パネル RBC-U41PG×2 ¥118,000
分岐管 RBC-TWP50 ¥7,000
別売 スマート人感センサー ワイヤレスリモコン使用不可
TCB-SIR41U×2 ¥30,000

ワイヤード(別売)

ワイヤレス(別売)

スマート人感センサー(別売)

セット名称 末尾MU用
省エネ neo リモコン RBC-AMSU51

セット名称 末尾XU用
ワイヤレスリモコン RBC-ATX41
受信部 RBC-AXRU41U (W)

TCB-SIR41U

受信部 4色
(W) グランホワイト (C) マースブラウン (N) アポログレー (K) コスミックブラック
※(ご注意)ワイヤレスをご注文の際は、受信部の色をご指定ください。

天井パネル 4色 + 特注パネル 9色 (38ページご参照) **パネル・P40形~P160形** (5kg)
H30×W950×D950mm

(W) グランホワイト (C) マースブラウン (N) アポログレー (K) コスミックブラック



R32 シングル

配管長30m 高落差30m チャージレス20m

P40形 1.5馬力相当
冷：3.6<1.0~4.0>kW

省エネneo	RBC-AMSU51	¥30,000
ワイヤード	[601] RURA04033JMU	Ⓜ
	[602] RURA04033MU	
セット ¥707,000		
送信部	RBC-ATX41	¥26,000
受信部組込	RBC-AXRU41U	¥17,000
ワイヤレス	[601] RURA04033JXU	Ⓜ
	[602] RURA04033XU	
セット ¥720,000		
室内	AIU-RP403H	¥246,000
室外	ROA-RP403J	¥372,000
	ROA-RP403	
パネル	RBC-U41PG	¥59,000
別売	スマート人感センサー	ワイヤレスリモコン使用不可
	TCB-SIR41U	¥15,000

配管長30m 高落差30m チャージレス20m

P45形 1.8馬力相当
冷：4.0<1.0~4.5>kW

省エネneo	RBC-AMSU51	¥30,000
ワイヤード	[603] RURA04533JMU	Ⓜ
	[604] RURA04533MU	
セット ¥752,000		
送信部	RBC-ATX41	¥26,000
受信部組込	RBC-AXRU41U	¥17,000
ワイヤレス	[603] RURA04533JXU	Ⓜ
	[604] RURA04533XU	
セット ¥765,000		
室内	AIU-RP453H	¥256,000
室外	ROA-RP453J	¥407,000
	ROA-RP453	
パネル	RBC-U41PG	¥59,000
別売	スマート人感センサー	ワイヤレスリモコン使用不可
	TCB-SIR41U	¥15,000

配管長50m 高落差30m チャージレス20m

P50形 2馬力相当
冷：4.5<1.2~5.0>kW

省エネneo	RBC-AMSU51	¥30,000
ワイヤード	[605] RURA05033JMU	Ⓜ
	[606] RURA05033MU	
セット ¥798,000		
送信部	RBC-ATX41	¥26,000
受信部組込	RBC-AXRU41U	¥17,000
ワイヤレス	[605] RURA05033JXU	Ⓜ
	[606] RURA05033XU	
セット ¥811,000		
室内	AIU-RP503H	¥269,000
室外	ROA-RP503J	¥440,000
	ROA-RP503	
パネル	RBC-U41PG	¥59,000
別売	スマート人感センサー	ワイヤレスリモコン使用不可
	TCB-SIR41U	¥15,000

配管長50m 高落差30m チャージレス20m

P56形 2.3馬力相当
冷：5.0<1.2~5.6>kW

省エネneo	RBC-AMSU51	¥30,000
ワイヤード	[607] RURA05633JMU	Ⓜ
	[608] RURA05633MU	
セット ¥835,000		
送信部	RBC-ATX41	¥26,000
受信部組込	RBC-AXRU41U	¥17,000
ワイヤレス	[607] RURA05633JXU	Ⓜ
	[608] RURA05633XU	
セット ¥848,000		
室内	AIU-RP563H	¥278,000
室外	ROA-RP563J	¥468,000
	ROA-RP563	
パネル	RBC-U41PG	¥59,000
別売	スマート人感センサー	ワイヤレスリモコン使用不可
	TCB-SIR41U	¥15,000

配管長50m 高落差30m チャージレス30m

P63形 2.5馬力相当
冷：5.6<1.3~6.3>kW

省エネneo	RBC-AMSU51	¥30,000
ワイヤード	[609] RURA06333JMU	Ⓜ
	[610] RURA06333MU	
セット ¥875,000		
送信部	RBC-ATX41	¥26,000
受信部組込	RBC-AXRU41U	¥17,000
ワイヤレス	[609] RURA06333JXU	Ⓜ
	[610] RURA06333XU	
セット ¥888,000		
室内	AIU-RP633H	¥291,000
室外	ROA-RP633J	¥495,000
	ROA-RP633	
パネル	RBC-U41PG	¥59,000
別売	スマート人感センサー	ワイヤレスリモコン使用不可
	TCB-SIR41U	¥15,000

配管長50m 高落差30m チャージレス30m

P80形 3馬力相当
冷：7.1<1.7~8.0>kW

省エネneo	RBC-AMSU51	¥30,000
ワイヤード	[611] RURA08033JMU	Ⓜ
	[612] RURA08033MU	
セット ¥934,000		
送信部	RBC-ATX41	¥26,000
受信部組込	RBC-AXRU41U	¥17,000
ワイヤレス	[611] RURA08033JXU	Ⓜ
	[612] RURA08033XU	
セット ¥947,000		
室内	AIU-RP803H	¥299,000
室外	ROA-RP803J	¥546,000
	ROA-RP803	
パネル	RBC-U41PG	¥59,000
別売	スマート人感センサー	ワイヤレスリモコン使用不可
	TCB-SIR41U	¥15,000

配管長75m* 高落差30m チャージレス30m

P112形 4馬力相当
冷：10.0<3.1~11.2>kW

省エネneo	RBC-AMSU51	¥30,000
ワイヤード	[613] RURA11233MU	
セット ¥1,071,000		
送信部	RBC-ATX41	¥26,000
受信部組込	RBC-AXRU41U	¥17,000
ワイヤレス	[613] RURA11233XU	
セット ¥1,084,000		
室内	AIU-RP1123H	¥327,000
室外	ROA-RP1123	¥655,000
パネル	RBC-U41PG	¥59,000
別売	スマート人感センサー	ワイヤレスリモコン使用不可
	TCB-SIR41U	¥15,000

配管長75m* 高落差30m チャージレス30m

P140形 5馬力相当
冷：12.5<3.1~14.0>kW

省エネneo	RBC-AMSU51	¥30,000
ワイヤード	[614] RURA14033MU	
セット ¥1,232,000		
送信部	RBC-ATX41	¥26,000
受信部組込	RBC-AXRU41U	¥17,000
ワイヤレス	[614] RURA14033XU	
セット ¥1,245,000		
室内	AIU-RP1403H	¥372,000
室外	ROA-RP1403	¥771,000
パネル	RBC-U41PG	¥59,000
別売	スマート人感センサー	ワイヤレスリモコン使用不可
	TCB-SIR41U	¥15,000

配管長75m* 高落差30m チャージレス30m

P160形 6馬力相当
冷：14.0<3.1~16.0>kW

省エネneo	RBC-AMSU51	¥30,000
ワイヤード	[615] RURA16033MU	
セット ¥1,328,000		
送信部	RBC-ATX41	¥26,000
受信部組込	RBC-AXRU41U	¥17,000
ワイヤレス	[615] RURA16033XU	
セット ¥1,341,000		
室内	AIU-RP1603H	¥396,000
室外	ROA-RP1603	¥843,000
パネル	RBC-U41PG	¥59,000
別売	スマート人感センサー	ワイヤレスリモコン使用不可
	TCB-SIR41U	¥15,000

★シングルのみ

4方向

R32/R410A 同時ツイン

1リモコン・同時サーモ・同時オンオフ

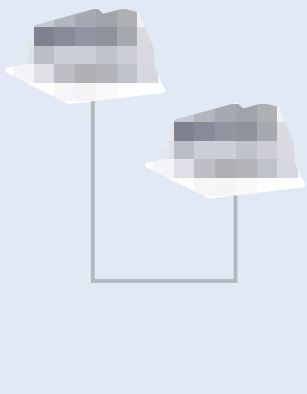

配管長50m 高落差30m チャージレス30m

P80形 3馬力相当

冷：7.1(1.7~8.0)kW

ワイヤード	省エネneo RBC-AMSU51	¥30,000
	[616] RURB08033JMU	Ⓜ
	[617] RURB08033MU	
	セット	¥1,193,000
ワイヤレス	送信部 RBC-ATX41	¥26,000
	受信部組込 RBC-AXRU41U	¥17,000
	[616] RURB08033JXU	Ⓜ
	[617] RURB08033XU	
	セット	¥1,206,000
室内	AIU-RP403H×2	¥492,000
室外	ROA-RP803J	¥546,000
	ROA-RP803	
パネル	RBC-U41PG×2	¥118,000
分岐管	RBC-TWP30	¥7,000
別売	スマート人感センサー ワイヤレスリモコン使用不可	TCB-SIR41U×2 ¥30,000

配管長50m 高落差30m チャージレス30m

P112形 4馬力相当

冷：10.0(3.1~11.2)kW

ワイヤード	省エネneo RBC-AMSU51	¥30,000
	[618] RURB11233MU	
	セット	¥1,366,000
ワイヤレス	送信部 RBC-ATX41	¥26,000
	受信部組込 RBC-AXRU41U	¥17,000
	[618] RURB11233XU	
	セット	¥1,379,000
室内	AIU-RP563H×2	¥556,000
室外	ROA-RP1123	¥655,000
パネル	RBC-U41PG×2	¥118,000
分岐管	RBC-TWP30	¥7,000
別売	スマート人感センサー ワイヤレスリモコン使用不可	TCB-SIR41U×2 ¥30,000

配管長50m 高落差30m チャージレス30m

P140形 5馬力相当

冷：12.5(3.1~14.0)kW

ワイヤード	省エネneo RBC-AMSU51	¥30,000
	[619] RURB14033MU	
	セット	¥1,510,000
ワイヤレス	送信部 RBC-ATX41	¥26,000
	受信部組込 RBC-AXRU41U	¥17,000
	[619] RURB14033XU	
	セット	¥1,523,000
室内	AIU-RP713H×2	¥584,000
室外	ROA-RP1403	¥771,000
パネル	RBC-U41PG×2	¥118,000
分岐管	RBC-TWP50	¥7,000
別売	スマート人感センサー ワイヤレスリモコン使用不可	TCB-SIR41U×2 ¥30,000

配管長50m 高落差30m チャージレス30m

P160形 6馬力相当

冷：14.0(3.1~16.0)kW

ワイヤード	省エネneo RBC-AMSU51	¥30,000
	[620] RURB16033MU	
	セット	¥1,596,000
ワイヤレス	送信部 RBC-ATX41	¥26,000
	受信部組込 RBC-AXRU41U	¥17,000
	[620] RURB16033XU	
	セット	¥1,609,000
室内	AIU-RP803H×2	¥598,000
室外	ROA-RP1603	¥843,000
パネル	RBC-U41PG×2	¥118,000
分岐管	RBC-TWP50	¥7,000
別売	スマート人感センサー ワイヤレスリモコン使用不可	TCB-SIR41U×2 ¥30,000

配管長70m 高落差30m チャージレス30m

P224形 8馬力相当

冷：20.0(6.0~22.4)kW

ワイヤード	省エネneo RBC-AMS53	¥30,000
	[621] AURB22437M	
	セット	¥1,893,000
ワイヤレス	送信部 RBC-ATX41	¥26,000
	受信部組込 RBC-AXR41U	¥15,000
	[621] AURB22437X	
	セット	¥1,904,000
室内	AIU-RP1123H×2	¥654,000
室外	ROA-AP2247	¥1,078,000
パネル	RBC-U41PG×2	¥118,000
分岐管	RBC-TWP101	¥13,000
別売	スマート人感センサー ワイヤレスリモコン使用不可	TCB-SIR41U×2 ¥30,000

配管長70m 高落差30m チャージレス30m

P280形 10馬力相当

冷：25.0(6.0~28.0)kW

ワイヤード	省エネneo RBC-AMS53	¥30,000
	[622] AURB28037M	
	セット	¥2,215,000
ワイヤレス	送信部 RBC-ATX41	¥26,000
	受信部組込 RBC-AXR41U	¥15,000
	[622] AURB28037X	
	セット	¥2,226,000
室内	AIU-RP1403H×2	¥744,000
室外	ROA-AP2807	¥1,310,000
パネル	RBC-U41PG×2	¥118,000
分岐管	RBC-TWP101	¥13,000
別売	スマート人感センサー ワイヤレスリモコン使用不可	TCB-SIR41U×2 ¥30,000

4方向

Ⓜ：在庫限りです。弊社営業担当までお問い合わせください。

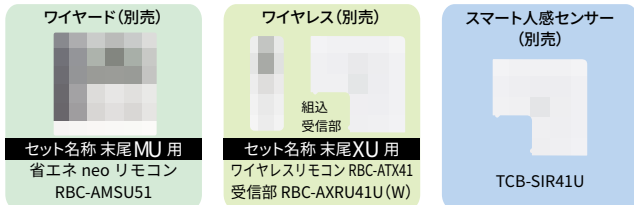
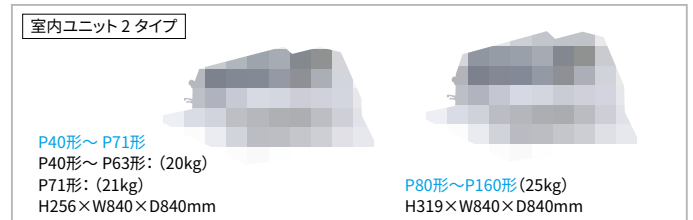

受信部 4色
(W) グランホワイト (C) マースブラウン (N) アポログレー (K) コスミックブラック
※(ご注意) ワイヤレスをご注文の際は、受信部の色をご指定ください。

天井パネル 4色 + 特注パネル 9色 (38ページご参照) パネル・P40形~P160形 (5kg)
H30×W950×D950mm

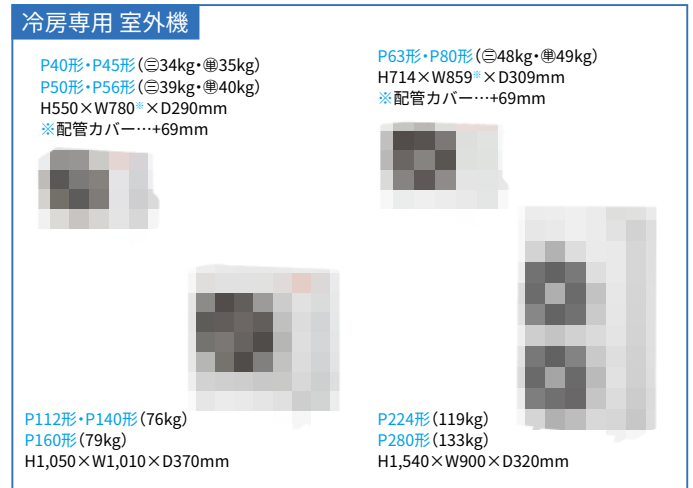
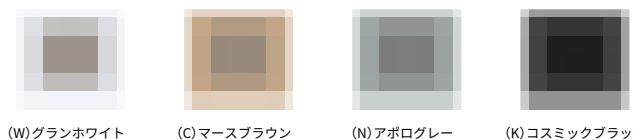

天井カセット形 2方向吹出しタイプ



配管長50m 高落差30m チャージレス20m

P40形 1.5馬力相当

冷: 3.6<1.2~4.0>kW
暖: 4.0<0.9~6.6>kW

ワイヤード
省エネneo RBC-AMSU51 ¥30,000
024 RWXA04033JMU
025 RWXA04033MU
セット ¥900,000

ワイヤレス
送信部 RBC-ATX41 ¥26,000
受信部組込 RBC-AXRU41UW(W) ¥17,000
024 RWXA04033JXU
025 RWXA04033XU
セット ¥913,000

室内 AIU-RP403WH ¥259,000
室外 ROA-RP403HXJ ¥554,000
ROA-RP403HX
パネル RBC-UW283PG(W) ¥57,000

配管長50m 高落差30m チャージレス20m

P45形 1.8馬力相当

冷: 4.0<1.2~4.5>kW
暖: 4.5<0.9~6.9>kW

ワイヤード
省エネneo RBC-AMSU51 ¥30,000
026 RWXA04533JMU
027 RWXA04533MU
セット ¥927,000

ワイヤレス
送信部 RBC-ATX41 ¥26,000
受信部組込 RBC-AXRU41UW(W) ¥17,000
026 RWXA04533JXU
027 RWXA04533XU
セット ¥940,000

室内 AIU-RP453WH ¥260,000
室外 ROA-RP453HXJ ¥580,000
ROA-RP453HX
パネル RBC-UW283PG(W) ¥57,000

配管長50m 高落差30m チャージレス20m

P50形 2馬力相当

冷: 4.5<1.2~5.0>kW
暖: 5.0<0.9~7.3>kW

ワイヤード
省エネneo RBC-AMSU51 ¥30,000
028 RWXA05033JMU
029 RWXA05033MU
セット ¥970,000

ワイヤレス
送信部 RBC-ATX41 ¥26,000
受信部組込 RBC-AXRU41UW(W) ¥17,000
028 RWXA05033JXU
029 RWXA05033XU
セット ¥983,000

室内 AIU-RP503WH ¥271,000
室外 ROA-RP503HXJ ¥611,000
ROA-RP503HX
パネル RBC-UW803PG(W) ¥58,000

配管長50m 高落差30m チャージレス30m

P56形 2.3馬力相当

冷: 5.0<1.3~5.6>kW
暖: 5.6<1.3~7.6>kW

ワイヤード
省エネneo RBC-AMSU51 ¥30,000
030 RWXA05633JMU
031 RWXA05633MU
セット ¥1,015,000

ワイヤレス
送信部 RBC-ATX41 ¥26,000
受信部組込 RBC-AXRU41UW(W) ¥17,000
030 RWXA05633JXU
031 RWXA05633XU
セット ¥1,028,000

室内 AIU-RP563WH ¥275,000
室外 ROA-RP563HXJ ¥652,000
ROA-RP563HX
パネル RBC-UW803PG(W) ¥58,000

配管長50m 高落差30m チャージレス30m

P63形 2.5馬力相当

冷: 5.6<1.3~6.3>kW
暖: 6.3<1.3~9.2>kW

ワイヤード
省エネneo RBC-AMSU51 ¥30,000
032 RWXA06333JMU
033 RWXA06333MU
セット ¥1,077,000

ワイヤレス
送信部 RBC-ATX41 ¥26,000
受信部組込 RBC-AXRU41UW(W) ¥17,000
032 RWXA06333JXU
033 RWXA06333XU
セット ¥1,090,000

室内 AIU-RP633WH ¥290,000
室外 ROA-RP633HXJ ¥699,000
ROA-RP633HX
パネル RBC-UW803PG(W) ¥58,000

配管長50m 高落差30m チャージレス30m

P80形 3馬力相当

冷: 7.1<1.9~8.0>kW
暖: 8.0<1.3~10.6>kW

ワイヤード
省エネneo RBC-AMSU51 ¥30,000
034 RWXA08033JMU
035 RWXA08033MU
セット ¥1,172,000

ワイヤレス
送信部 RBC-ATX41 ¥26,000
受信部組込 RBC-AXRU41UW(W) ¥17,000
034 RWXA08033JXU
035 RWXA08033XU
セット ¥1,185,000

室内 AIU-RP803WH ¥302,000
室外 ROA-RP803HXJ ¥782,000
ROA-RP803HX
パネル RBC-UW803PG(W) ¥58,000

配管長75m* 高落差30m チャージレス30m

P112形 4馬力相当

冷: 10.0<3.1~11.2>kW
暖: 11.2<2.6~15.6>kW

ワイヤード
省エネneo RBC-AMSU51 ¥30,000
036 RWXA11233MU
セット ¥1,393,000

ワイヤレス
送信部 RBC-ATX41 ¥26,000
受信部組込 RBC-AXRU41UW(W) ¥17,000
036 RWXA11233XU
セット ¥1,406,000

室内 AIU-RP1123WH ¥355,000
室外 ROA-RP1123HX ¥933,000
パネル RBC-UW1403PG(W) ¥75,000

配管長75m* 高落差30m チャージレス30m

P140形 5馬力相当

冷: 12.5<3.1~14.0>kW
暖: 14.0<2.6~18.0>kW

ワイヤード
省エネneo RBC-AMSU51 ¥30,000
037 RWXA14033MU
セット ¥1,609,000

ワイヤレス
送信部 RBC-ATX41 ¥26,000
受信部組込 RBC-AXRU41UW(W) ¥17,000
037 RWXA14033XU
セット ¥1,622,000

室内 AIU-RP1403WH ¥360,000
室外 ROA-RP1403HX ¥1,144,000
パネル RBC-UW1403PG(W) ¥75,000

配管長75m* 高落差30m チャージレス30m

P160形 6馬力相当

冷: 14.0<3.1~16.0>kW
暖: 16.0<2.6~20.0>kW

ワイヤード
省エネneo RBC-AMSU51 ¥30,000
038 RWXA16033MU
セット ¥1,748,000

ワイヤレス
送信部 RBC-ATX41 ¥26,000
受信部組込 RBC-AXRU41UW(W) ¥17,000
038 RWXA16033XU
セット ¥1,761,000

室内 AIU-RP1603WH ¥380,000
室外 ROA-RP1603HX ¥1,263,000
パネル RBC-UW1403PG(W) ¥75,000

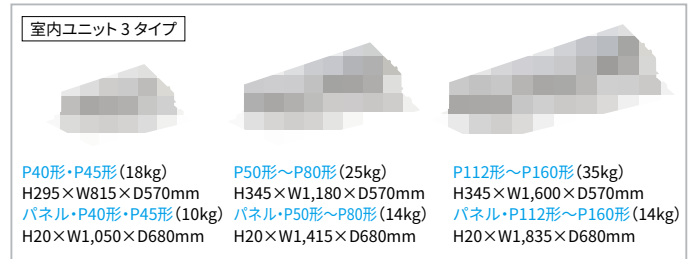

ウルトラパワーエコ 室外機

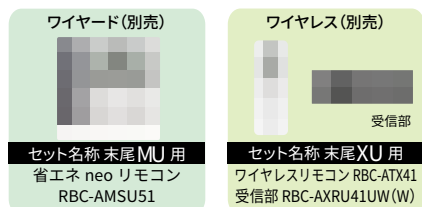
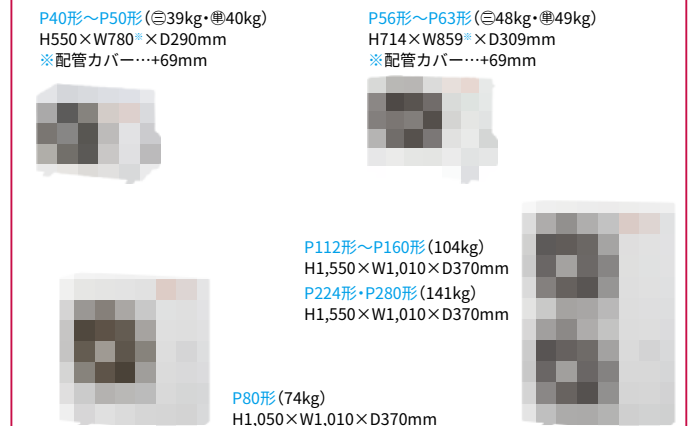

冷: 冷房能力、暖: 暖房能力、⊕: 単相 200V、表記なし: 三相 200V を示します。 ●…グリーン購入法適合商品 ⊕…省エネ法 2015 年基準値クリア

R32 同時ツイン

1リモコン・同時サーモ・同時オンオフ

配管長50m 高落差30m チャージレス30m

P112形 4馬力相当

冷: 10.0<3.1~11.2>kW
暖: 11.2<2.6~15.6>kW

省エネneo RBC-AMSU51 ¥30,000
ワイヤード **[039]** RWXB11233MU
セット ¥1,636,000

ワイヤレス 送信部 RBC-ATX41 ¥26,000
受信部組込 RBC-AXRU41UW(W) ¥17,000
[039] RWXB11233XU
セット ¥1,649,000

室内 AIU-RP563WH×2 ¥550,000
室外 ROA-RP1123HX ¥933,000
パネル RBC-UW803PG(W)×2 ¥116,000
分岐管 RBC-TWP30 ¥7,000

配管長50m 高落差30m チャージレス30m

P140形 5馬力相当

冷: 12.5<3.1~14.0>kW
暖: 14.0<2.6~18.0>kW

省エネneo RBC-AMSU51 ¥30,000
ワイヤード **[040]** RWXB14033MU
セット ¥1,899,000

ワイヤレス 送信部 RBC-ATX41 ¥26,000
受信部組込 RBC-AXRU41UW(W) ¥17,000
[040] RWXB14033XU
セット ¥1,912,000

室内 AIU-RP713WH×2 ¥602,000
室外 ROA-RP1403HX ¥1,144,000
パネル RBC-UW803PG(W)×2 ¥116,000
分岐管 RBC-TWP50 ¥7,000

配管長50m 高落差30m チャージレス30m

P160形 6馬力相当

冷: 14.0<3.1~16.0>kW
暖: 16.0<2.6~20.0>kW

省エネneo RBC-AMSU51 ¥30,000
ワイヤード **[041]** RWXB16033MU
セット ¥2,020,000

ワイヤレス 送信部 RBC-ATX41 ¥26,000
受信部組込 RBC-AXRU41UW(W) ¥17,000
[041] RWXB16033XU
セット ¥2,033,000

室内 AIU-RP803WH×2 ¥604,000
室外 ROA-RP1603HX ¥1,263,000
パネル RBC-UW803PG(W)×2 ¥116,000
分岐管 RBC-TWP50 ¥7,000

配管長100m 高落差30m チャージレス30m

P224形 8馬力相当

冷: 20.0<5.3~22.4>kW
暖: 22.4<4.6~28.0>kW

省エネneo RBC-AMSU51 ¥30,000
ワイヤード **[042]** RWXB22433MU
セット ¥2,660,000

ワイヤレス 送信部 RBC-ATX41 ¥26,000
受信部組込 RBC-AXRU41UW(W) ¥17,000
[042] RWXB22433XU
セット ¥2,673,000

室内 AIU-RP1123WH×2 ¥710,000
室外 ROA-RP2243HX ¥1,757,000
パネル RBC-UW1403PG(W)×2 ¥150,000
分岐管 RBC-TWP101 ¥13,000

配管長100m 高落差30m チャージレス30m

P280形 10馬力相当

冷: 25.0<5.3~28.0>kW
暖: 28.0<4.6~31.5>kW

省エネneo RBC-AMSU51 ¥30,000
ワイヤード **[043]** RWXB28033MU
セット ¥3,056,000

ワイヤレス 送信部 RBC-ATX41 ¥26,000
受信部組込 RBC-AXRU41UW(W) ¥17,000
[043] RWXB28033XU
セット ¥3,069,000

室内 AIU-RP1403WH×2 ¥720,000
室外 ROA-RP2803HX ¥2,143,000
パネル RBC-UW1403PG(W)×2 ¥150,000
分岐管 RBC-TWP101 ¥13,000

R32 同時トリプル

1リモコン・同時サーモ・同時オンオフ

配管長100m 高落差30m チャージレス30m

P224形 8馬力相当

冷: 20.0<5.3~22.4>kW
暖: 22.4<4.6~28.0>kW

省エネneo RBC-AMSU51 ¥30,000
ワイヤード **[044]** RWXC22433MU
セット ¥2,880,000

ワイヤレス 送信部 RBC-ATX41 ¥26,000
受信部組込 RBC-AXRU41UW(W) ¥17,000
[044] RWXC22433XU
セット ¥2,893,000

室内 AIU-RP803WH×3 ¥906,000
室外 ROA-RP2243HX ¥1,757,000
パネル RBC-UW803PG(W)×3 ¥174,000
分岐管 RBC-TRP100 ¥13,000

R32 同時ダブルツイン

1リモコン・同時サーモ・同時オンオフ

配管長100m 高落差30m チャージレス30m

P224形 8馬力相当

冷: 20.0<5.3~22.4>kW
暖: 22.4<4.6~28.0>kW

省エネneo RBC-AMSU51 ¥30,000
ワイヤード **[045]** RWXF22433MU
セット ¥3,146,000

ワイヤレス 送信部 RBC-ATX41 ¥26,000
受信部組込 RBC-AXRU41UW(W) ¥17,000
[045] RWXF22433XU
セット ¥3,159,000

室内 AIU-RP563WH×4 ¥1,100,000
室外 ROA-RP2243HX ¥1,757,000
パネル RBC-UW803PG(W)×4 ¥232,000
分岐管 RBC-TWP101 ¥13,000
RBC-TWP30×2 ¥14,000

配管長100m 高落差30m チャージレス30m

P280形 10馬力相当

冷: 25.0<5.3~28.0>kW
暖: 28.0<4.6~31.5>kW

省エネneo RBC-AMSU51 ¥30,000
ワイヤード **[046]** RWXF28033MU
セット ¥3,636,000

ワイヤレス 送信部 RBC-ATX41 ¥26,000
受信部組込 RBC-AXRU41UW(W) ¥17,000
[046] RWXF28033XU
セット ¥3,649,000

室内 AIU-RP713WH×4 ¥1,204,000
室外 ROA-RP2803HX ¥2,143,000
パネル RBC-UW803PG(W)×4 ¥232,000
分岐管 RBC-TWP101 ¥13,000
RBC-TWP50×2 ¥14,000

2方向

本カタログ掲載商品の価格は希望小売価格です。消費税、配送費、配管パイプ・据付部材・電気・据付工事費、試運転調整費、使用済み商品の引取り費用等は含まれておりません。業務用エアコンを廃棄する場合は、フロン排出抑制法に基づくフロンの回収・運搬・破壊費用が必要です。

天井カセット形 2方向吹出しタイプ

R32 シングル



配管長30m 高落差30m チャージレス20m

P40形 1.5馬力相当

冷: 3.6<1.0~4.0>kW
暖: 4.0<0.8~6.4>kW

省エネneo RBC-AMSU51 ¥30,000

ワイヤード
227 RWSA04033JMU
228 RWSA04033MU
セット ¥816,000

ワイヤレス
送信部 RBC-ATX41 ¥26,000
受信部組込 RBC-AXRU41UW(W) ¥17,000
227 RWSA04033JXU
228 RWSA04033XU
セット ¥829,000

室内 AIU-RP403WH ¥259,000
室外 ROA-RP403HSJ ¥470,000
ROA-RP403HS
パネル RBC-UW283PG(W) ¥57,000

配管長30m 高落差30m チャージレス20m

P45形 1.8馬力相当

冷: 4.0<1.0~4.5>kW
暖: 4.5<0.8~6.7>kW

省エネneo RBC-AMSU51 ¥30,000

ワイヤード
229 RWSA04533JMU
230 RWSA04533MU
セット ¥868,000

ワイヤレス
送信部 RBC-ATX41 ¥26,000
受信部組込 RBC-AXRU41UW(W) ¥17,000
229 RWSA04533JXU
230 RWSA04533XU
セット ¥881,000

室内 AIU-RP453WH ¥260,000
室外 ROA-RP453HSJ ¥521,000
ROA-RP453HS
パネル RBC-UW283PG(W) ¥57,000

配管長50m 高落差30m チャージレス20m

P50形 2馬力相当

冷: 4.5<1.2~5.0>kW
暖: 5.0<0.9~7.2>kW

省エネneo RBC-AMSU51 ¥30,000

ワイヤード
231 RWSA05033JMU
232 RWSA05033MU
セット ¥920,000

ワイヤレス
送信部 RBC-ATX41 ¥26,000
受信部組込 RBC-AXRU41UW(W) ¥17,000
231 RWSA05033JXU
232 RWSA05033XU
セット ¥933,000

室内 AIU-RP503WH ¥271,000
室外 ROA-RP503HSJ ¥561,000
ROA-RP503HS
パネル RBC-UW803PG(W) ¥58,000

配管長50m 高落差30m チャージレス20m

P56形 2.3馬力相当

冷: 5.0<1.2~5.6>kW
暖: 5.6<0.9~7.4>kW

省エネneo RBC-AMSU51 ¥30,000

ワイヤード
233 RWSA05633JMU
234 RWSA05633MU
セット ¥959,000

ワイヤレス
送信部 RBC-ATX41 ¥26,000
受信部組込 RBC-AXRU41UW(W) ¥17,000
233 RWSA05633JXU
234 RWSA05633XU
セット ¥972,000

室内 AIU-RP563WH ¥275,000
室外 ROA-RP563HSJ ¥596,000
ROA-RP563HS
パネル RBC-UW803PG(W) ¥58,000

配管長50m 高落差30m チャージレス30m

P63形 2.5馬力相当

冷: 5.6<1.3~6.3>kW
暖: 6.3<1.3~9.1>kW

省エネneo RBC-AMSU51 ¥30,000

ワイヤード
235 RWSA06333JMU
236 RWSA06333MU
セット ¥1,018,000

ワイヤレス
送信部 RBC-ATX41 ¥26,000
受信部組込 RBC-AXRU41UW(W) ¥17,000
235 RWSA06333JXU
236 RWSA06333XU
セット ¥1,031,000

室内 AIU-RP633WH ¥290,000
室外 ROA-RP633HSJ ¥640,000
ROA-RP633HS
パネル RBC-UW803PG(W) ¥58,000

配管長50m 高落差30m チャージレス30m

P80形 3馬力相当

冷: 7.1<1.7~8.0>kW
暖: 8.0<1.3~10.0>kW

省エネneo RBC-AMSU51 ¥30,000

ワイヤード
237 RWSA08033JMU
238 RWSA08033MU
セット ¥1,100,000

ワイヤレス
送信部 RBC-ATX41 ¥26,000
受信部組込 RBC-AXRU41UW(W) ¥17,000
237 RWSA08033JXU
238 RWSA08033XU
セット ¥1,113,000

室内 AIU-RP803WH ¥302,000
室外 ROA-RP803HSJ ¥710,000
ROA-RP803HS
パネル RBC-UW803PG(W) ¥58,000

配管長75m* 高落差30m チャージレス30m

P112形 4馬力相当

冷: 10.0<3.1~11.2>kW
暖: 11.2<2.4~12.5>kW

省エネneo RBC-AMSU51 ¥30,000

ワイヤード
239 RWSA11233MU
セット ¥1,306,000

ワイヤレス
送信部 RBC-ATX41 ¥26,000
受信部組込 RBC-AXRU41UW(W) ¥17,000
239 RWSA11233XU
セット ¥1,319,000

室内 AIU-RP1123WH ¥355,000
室外 ROA-RP1123HS ¥846,000
パネル RBC-UW1403PG(W) ¥75,000

配管長75m* 高落差30m チャージレス30m

P140形 5馬力相当

冷: 12.5<3.1~14.0>kW
暖: 14.0<2.6~16.0>kW

省エネneo RBC-AMSU51 ¥30,000

ワイヤード
240 RWSA14033MU
セット ¥1,469,000

ワイヤレス
送信部 RBC-ATX41 ¥26,000
受信部組込 RBC-AXRU41UW(W) ¥17,000
240 RWSA14033XU
セット ¥1,482,000

室内 AIU-RP1403WH ¥360,000
室外 ROA-RP1403HS ¥1,004,000
パネル RBC-UW1403PG(W) ¥75,000

配管長75m* 高落差30m チャージレス30m

P160形 6馬力相当

冷: 14.0<3.1~16.0>kW
暖: 16.0<2.6~18.0>kW

省エネneo RBC-AMSU51 ¥30,000

ワイヤード
241 RWSA16033MU
セット ¥1,593,000

ワイヤレス
送信部 RBC-ATX41 ¥26,000
受信部組込 RBC-AXRU41UW(W) ¥17,000
241 RWSA16033XU
セット ¥1,606,000

室内 AIU-RP1603WH ¥380,000
室外 ROA-RP1603HS ¥1,108,000
パネル RBC-UW1403PG(W) ¥75,000

室内ユニット3タイプ



P40形・P45形 (18kg)
H295×W815×D570mm
パネル・P40形・P45形 (10kg)
H20×W1,050×D680mm

P50形～P80形 (25kg)
H345×W1,180×D570mm
パネル・P50形～P80形 (14kg)
H20×W1,415×D680mm

P112形～P160形 (35kg)
H345×W1,600×D570mm
パネル・P112形～P160形 (14kg)
H20×W1,835×D680mm

スーパーパワーエコゴールド 室外機



P40形・P45形 (≒34kg・≒35kg)
P50形・P56形 (≒39kg・≒40kg)
H550×W780*×D290mm
※配管カバー…+69mm

P63形・P80形 (≒48kg・≒49kg)
H714×W859*×D309mm
※配管カバー…+69mm

P112形・P140形 (76kg)
P160形 (79kg)
H1,050×W1,010×D370mm

P224形・P280形 (141kg)
H1,550×W1,010×D370mm

ワイヤード(別売)



セット名称 末尾MU用
省エネ neo リモコン
RBC-AMSU51

ワイヤレス(別売)

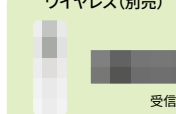

受信部

セット名称 末尾XU用
ワイヤレスリモコン RBC-ATX41
受信部 RBC-AXRU41UW(W)

冷: 冷房能力、暖: 暖房能力、⊕: 単相 200V、表記なし: 三相 200V を示します。 ●…グリーン購入法適合商品 ⊕…省エネ法 2015 年基準値クリア

R32 同時ツイン

1リモコン・同時サーモ・同時オンオフ

配管長50m 高落差30m チャージレス30m

P80形 3馬力相当

冷: 7.1<1.7~8.0>kW
暖: 8.0<1.3~10.0>kW

省エネneo RBC-AMSU51 ¥30,000

ワイヤード **[242]** RWSB08033JMU
[243] RWSB08033MU
セット ¥1,379,000

ワイヤレス 送信部 RBC-ATX41 ¥26,000
受信部組込 RBC-AXRU41UW(W) ¥17,000
[242] RWSB08033JXU
[243] RWSB08033XU
セット ¥1,392,000

室内 AIU-RP403WH×2 ¥518,000
室外 ROA-RP803HSJ ¥710,000
パネル ROA-RP803HS
パネル RBC-UW283PG(W)×2 ¥114,000
分岐管 RBC-TWP30 ¥7,000

配管長50m 高落差30m チャージレス30m

P112形 4馬力相当

冷: 10.0<3.1~11.2>kW
暖: 11.2<2.4~12.5>kW

省エネneo RBC-AMSU51 ¥30,000

ワイヤード **[244]** RWSB11233MU
セット ¥1,549,000

ワイヤレス 送信部 RBC-ATX41 ¥26,000
受信部組込 RBC-AXRU41UW(W) ¥17,000
[244] RWSB11233XU
セット ¥1,562,000

室内 AIU-RP563WH×2 ¥550,000
室外 ROA-RP1123HS ¥846,000
パネル RBC-UW803PG(W)×2 ¥116,000
分岐管 RBC-TWP30 ¥7,000

配管長50m 高落差30m チャージレス30m

P140形 5馬力相当

冷: 12.5<3.1~14.0>kW
暖: 14.0<2.6~16.0>kW

省エネneo RBC-AMSU51 ¥30,000

ワイヤード **[245]** RWSB14033MU
セット ¥1,759,000

ワイヤレス 送信部 RBC-ATX41 ¥26,000
受信部組込 RBC-AXRU41UW(W) ¥17,000
[245] RWSB14033XU
セット ¥1,772,000

室内 AIU-RP713WH×2 ¥602,000
室外 ROA-RP1403HS ¥1,004,000
パネル RBC-UW803PG(W)×2 ¥116,000
分岐管 RBC-TWP50 ¥7,000

配管長50m 高落差30m チャージレス30m

P160形 6馬力相当

冷: 14.0<3.1~16.0>kW
暖: 16.0<2.6~18.0>kW

省エネneo RBC-AMSU51 ¥30,000

ワイヤード **[246]** RWSB16033MU
セット ¥1,865,000

ワイヤレス 送信部 RBC-ATX41 ¥26,000
受信部組込 RBC-AXRU41UW(W) ¥17,000
[246] RWSB16033XU
セット ¥1,878,000

室内 AIU-RP803WH×2 ¥604,000
室外 ROA-RP1603HS ¥1,108,000
パネル RBC-UW803PG(W)×2 ¥116,000
分岐管 RBC-TWP50 ¥7,000

配管長100m 高落差30m チャージレス30m

P224形 8馬力相当

冷: 20.0<5.3~22.4>kW
暖: 22.4<4.6~28.0>kW

省エネneo RBC-AMSU51 ¥30,000

ワイヤード **[247]** RWSB22433MU
セット ¥2,495,000

ワイヤレス 送信部 RBC-ATX41 ¥26,000
受信部組込 RBC-AXRU41UW(W) ¥17,000
[247] RWSB22433XU
セット ¥2,508,000

室内 AIU-RP1123WH×2 ¥710,000
室外 ROA-RP2243HS ¥1,592,000
パネル RBC-UW1403PG(W)×2 ¥150,000
分岐管 RBC-TWP101 ¥13,000

配管長100m 高落差30m チャージレス30m

P280形 10馬力相当

冷: 25.0<5.3~28.0>kW
暖: 28.0<4.6~31.5>kW

省エネneo RBC-AMSU51 ¥30,000

ワイヤード **[248]** RWSB28033MU
セット ¥2,810,000

ワイヤレス 送信部 RBC-ATX41 ¥26,000
受信部組込 RBC-AXRU41UW(W) ¥17,000
[248] RWSB28033XU
セット ¥2,823,000

室内 AIU-RP1403WH×2 ¥720,000
室外 ROA-RP2803HS ¥1,897,000
パネル RBC-UW1403PG(W)×2 ¥150,000
分岐管 RBC-TWP101 ¥13,000

2方向

R32 同時トリプル

1リモコン・同時サーモ・同時オンオフ

配管長50m 高落差30m チャージレス30m

P160形 6馬力相当

冷: 14.0<3.1~16.0>kW
暖: 16.0<2.6~18.0>kW

省エネneo RBC-AMSU51 ¥30,000

ワイヤード **[249]** RWSC16033MU
セット ¥2,138,000

ワイヤレス 送信部 RBC-ATX41 ¥26,000
受信部組込 RBC-AXRU41UW(W) ¥17,000
[249] RWSC16033XU
セット ¥2,151,000

室内 AIU-RP503WH×3 ¥813,000
室外 ROA-RP1603HS ¥1,108,000
パネル RBC-UW803PG(W)×3 ¥174,000
分岐管 RBC-TRP100 ¥13,000

配管長100m 高落差30m チャージレス30m

P224形 8馬力相当

冷: 20.0<5.3~22.4>kW
暖: 22.4<4.6~28.0>kW

省エネneo RBC-AMSU51 ¥30,000

ワイヤード **[250]** RWSC22433MU
セット ¥2,715,000

ワイヤレス 送信部 RBC-ATX41 ¥26,000
受信部組込 RBC-AXRU41UW(W) ¥17,000
[250] RWSC22433XU
セット ¥2,728,000

室内 AIU-RP803WH×3 ¥906,000
室外 ROA-RP2243HS ¥1,592,000
パネル RBC-UW803PG(W)×3 ¥174,000
分岐管 RBC-TRP100 ¥13,000

R32 同時ダブルツイン

1リモコン・同時サーモ・同時オンオフ

配管長100m 高落差30m チャージレス30m

P224形 8馬力相当

冷: 20.0<5.3~22.4>kW
暖: 22.4<4.6~28.0>kW

省エネneo RBC-AMSU51 ¥30,000

ワイヤード **[251]** RWSF22433MU
セット ¥2,981,000

ワイヤレス 送信部 RBC-ATX41 ¥26,000
受信部組込 RBC-AXRU41UW(W) ¥17,000
[251] RWSF22433XU
セット ¥2,994,000

室内 AIU-RP563WH×4 ¥1,100,000
室外 ROA-RP2243HS ¥1,592,000
パネル RBC-UW803PG(W)×4 ¥232,000
分岐管 RBC-TWP101 ¥13,000
RBC-TWP30×2 ¥14,000

配管長100m 高落差30m チャージレス30m

P280形 10馬力相当

冷: 25.0<5.3~28.0>kW
暖: 28.0<4.6~31.5>kW

省エネneo RBC-AMSU51 ¥30,000

ワイヤード **[252]** RWSF28033MU
セット ¥3,390,000

ワイヤレス 送信部 RBC-ATX41 ¥26,000
受信部組込 RBC-AXRU41UW(W) ¥17,000
[252] RWSF28033XU
セット ¥3,403,000



室内 AIU-RP713WH×4 ¥1,204,000
室外 ROA-RP2803HS ¥1,897,000
パネル RBC-UW803PG(W)×4 ¥232,000
分岐管 RBC-TWP101 ¥13,000
RBC-TWP50×2 ¥14,000

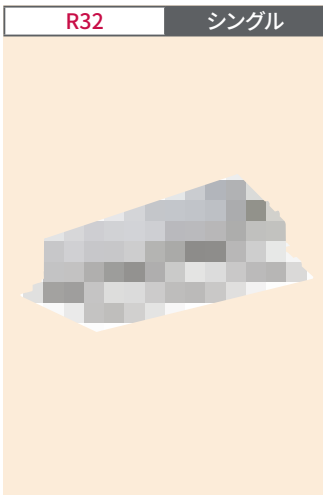

本カタログ掲載商品の価格は希望小売価格です。消費税、配送費、配管パイプ・据付部材・電気・据付工事費、試運転調整費、使用済み商品の引取り費用等は含まれておりません。業務用エアコンを廃棄する場合は、フロン排出抑制法に基づくフロンの回収・運搬・破壊費用が必要です。

R32 シングル



配管長75m* 高落差30m チャージレス30m

P80形 3馬力相当   ★シングルのみ

冷：7.1<3.1~8.0>kw  10.7kw(-15℃)
 暖：8.0<2.4~12.3>kw  10.0kw(-20℃)



省エネneo RBC-AMSU51 ¥30,000



ワイヤード **[509] RWHA08031MU** セット ¥1,134,000

ワイヤレス 送信部 RBC-ATX41 ¥26,000
 受信部組込 RBC-AXRU41UW(W) ¥17,000
[509] RWHA08031XU セット ¥1,147,000

室内 AIU-RP803WH ¥302,000
 室外 ROA-HRP801HS ¥744,000
 パネル RBC-UW803PG(W) ¥58,000

配管長75m* 高落差30m チャージレス30m

P112形 4馬力相当   ★シングルのみ

冷：10.0<3.1~11.2>kw  12.2kw(-15℃)
 暖：11.2<2.4~15.6>kw  10.8kw(-20℃)



省エネneo RBC-AMSU51 ¥30,000



ワイヤード **[510] RWHA11231MU** セット ¥1,240,000

ワイヤレス 送信部 RBC-ATX41 ¥26,000
 受信部組込 RBC-AXRU41UW(W) ¥17,000
[510] RWHA11231XU セット ¥1,253,000

室内 AIU-RP1123WH ¥355,000
 室外 ROA-HRP1121HS ¥780,000
 パネル RBC-UW1123PG(W) ¥75,000

配管長75m* 高落差30m チャージレス30m

P140形 5馬力相当   ★シングルのみ

冷：12.5<3.6~14.0>kw  16.3kw(-15℃)
 暖：14.0<2.8~19.0>kw  14.2kw(-20℃)



省エネneo RBC-AMSU51 ¥30,000



ワイヤード **[511] RWHA14031MU** セット ¥1,389,000

ワイヤレス 送信部 RBC-ATX41 ¥26,000
 受信部組込 RBC-AXRU41UW(W) ¥17,000
[511] RWHA14031XU セット ¥1,402,000

室内 AIU-RP1403WH ¥360,000
 室外 ROA-HRP1401HS ¥924,000
 パネル RBC-UW1403PG(W) ¥75,000

配管長75m* 高落差30m チャージレス30m

P160形 6馬力相当   ★シングルのみ

冷：14.0<3.6~16.0>kw  16.8kw(-15℃)
 暖：16.0<2.8~20.0>kw  15.0kw(-20℃)

省エネneo RBC-AMSU51 ¥30,000

ワイヤード **[512] RWHA16031MU** セット ¥1,545,000

ワイヤレス 送信部 RBC-ATX41 ¥26,000
 受信部組込 RBC-AXRU41UW(W) ¥17,000
[512] RWHA16031XU セット ¥1,558,000

室内 AIU-RP1603WH ¥380,000
 室外 ROA-HRP1601HS ¥1,060,000
 パネル RBC-UW1403PG(W) ¥75,000

配管長50m 高落差30m チャージレス30m

P80形 3馬力相当  

冷：7.1<3.1~8.0>kw  10.7kw(-15℃)
 暖：8.0<2.4~12.3>kw  10.0kw(-20℃)



省エネneo RBC-AMSU51 ¥30,000



ワイヤード **[513] RWHB08031MU** セット ¥1,413,000

ワイヤレス 送信部 RBC-ATX41 ¥26,000
 受信部組込 RBC-AXRU41UW(W) ¥17,000
[513] RWHB08031XU セット ¥1,426,000

室内 AIU-RP403WH×2 ¥518,000
 室外 ROA-HRP801HS ¥744,000
 パネル RBC-UW283PG(W)×2 ¥114,000
 分岐管 RBC-TWP30 ¥7,000

配管長50m 高落差30m チャージレス30m

P112形 4馬力相当  

冷：10.0<3.1~11.2>kw  12.2kw(-15℃)
 暖：11.2<2.4~15.6>kw  10.8kw(-20℃)



省エネneo RBC-AMSU51 ¥30,000



ワイヤード **[514] RWHB11231MU** セット ¥1,483,000

ワイヤレス 送信部 RBC-ATX41 ¥26,000
 受信部組込 RBC-AXRU41UW(W) ¥17,000
[514] RWHB11231XU セット ¥1,496,000

室内 AIU-RP563WH×2 ¥550,000
 室外 ROA-HRP1121HS ¥780,000
 パネル RBC-UW803PG(W)×2 ¥116,000
 分岐管 RBC-TWP30 ¥7,000

配管長50m 高落差30m チャージレス30m

P140形 5馬力相当  

冷：12.5<3.6~14.0>kw  16.3kw(-15℃)
 暖：14.0<2.8~19.0>kw  14.2kw(-20℃)

省エネneo RBC-AMSU51 ¥30,000

ワイヤード **[515] RWHB14031MU** セット ¥1,679,000

ワイヤレス 送信部 RBC-ATX41 ¥26,000
 受信部組込 RBC-AXRU41UW(W) ¥17,000
[515] RWHB14031XU セット ¥1,692,000

室内 AIU-RP713WH×2 ¥602,000
 室外 ROA-HRP1401HS ¥924,000
 パネル RBC-UW803PG(W)×2 ¥116,000
 分岐管 RBC-TWP50 ¥7,000

R32 同時ツイン

1リモコン・同時サーモ・同時オンオフ

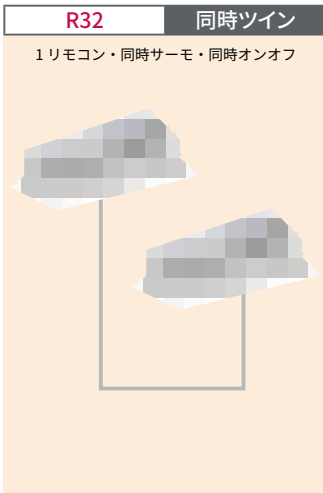

配管長50m 高落差30m チャージレス30m

P160形 6馬力相当  

冷：14.0<3.6~16.0>kw  16.8kw(-15℃)
 暖：16.0<2.8~20.0>kw  15.0kw(-20℃)

省エネneo RBC-AMSU51 ¥30,000

ワイヤード **[516] RWHB16031MU** セット ¥1,817,000

ワイヤレス 送信部 RBC-ATX41 ¥26,000
 受信部組込 RBC-AXRU41UW(W) ¥17,000
[516] RWHB16031XU セット ¥1,830,000

室内 AIU-RP803WH×2 ¥604,000
 室外 ROA-HRP1601HS ¥1,060,000
 パネル RBC-UW803PG(W)×2 ¥116,000
 分岐管 RBC-TWP50 ¥7,000

室内ユニット 3タイプ

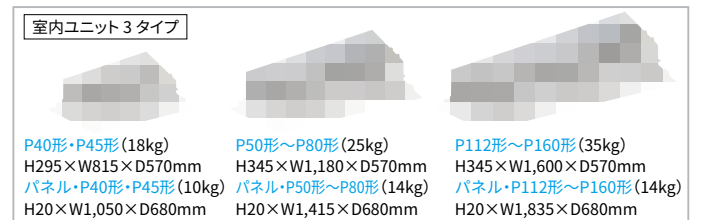

P40形・P45形 (18kg)
 H295×W815×D570mm
 パネル・P40形・P45形 (10kg)
 H20×W1,050×D680mm

P50形~P80形 (25kg)
 H345×W1,180×D570mm
 パネル・P50形~P80形 (14kg)
 H20×W1,415×D680mm

P112形~P160形 (35kg)
 H345×W1,600×D570mm
 パネル・P112形~P160形 (14kg)
 H20×W1,835×D680mm

[寒冷地用] スーパーパワーエコ 暖太郎

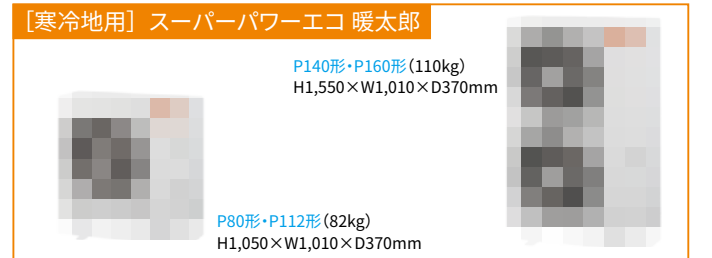

P140形・P160形 (110kg)
 H1,550×W1,010×D370mm

P80形・P112形 (82kg)
 H1,050×W1,010×D370mm

冷：冷房能力、暖：暖房能力、⊕：単相 200V、表記なし：三相 200V を示します。  グリーン購入法適合商品  省エネ法 2015 年基準値クリア

R32 シングル

配管長50m 高落差30m チャージレス20m

P40形 1.5馬力相当

冷: 3.6<1.2~4.0>kW
暖: 4.0<0.9~6.6>kW

省エネneo RBC-AMSU51 ¥30,000

ワイヤード **047** RSXA04033JMU
048 RSXA04033MU
セット ¥873,000

ワイヤレス 送信部 RBC-ATX41 ¥26,000
受信部組込 RBC-AXRU41C ¥15,000
047 RSXA04033JXU
048 RSXA04033XU
セット ¥884,000

室内 AIU-RP403SH ¥239,000
室外 ROA-RP403HXJ ¥554,000
ROA-RP403HX
パネル RBC-US21PG(W)-1 ¥50,000

配管長50m 高落差30m チャージレス20m

P45形 1.8馬力相当

冷: 4.0<1.2~4.5>kW
暖: 4.5<0.9~6.9>kW

省エネneo RBC-AMSU51 ¥30,000

ワイヤード **049** RSXA04533JMU
050 RSXA04533MU
セット ¥910,000

ワイヤレス 送信部 RBC-ATX41 ¥26,000
受信部組込 RBC-AXRU41C ¥15,000
049 RSXA04533JXU
050 RSXA04533XU
セット ¥921,000

室内 AIU-RP453SH ¥250,000
室外 ROA-RP453HXJ ¥580,000
ROA-RP453HX
パネル RBC-US21PG(W)-1 ¥50,000

配管長50m 高落差30m チャージレス20m

P50形 2馬力相当

冷: 4.5<1.2~5.0>kW
暖: 5.0<0.9~7.3>kW

省エネneo RBC-AMSU51 ¥30,000

ワイヤード **051** RSXA05033JMU
052 RSXA05033MU
セット ¥964,000

ワイヤレス 送信部 RBC-ATX41 ¥26,000
受信部組込 RBC-AXRU41C ¥15,000
051 RSXA05033JXU
052 RSXA05033XU
セット ¥975,000

室内 AIU-RP503SH ¥273,000
室外 ROA-RP503HXJ ¥611,000
ROA-RP503HX
パネル RBC-US21PG(W)-1 ¥50,000

配管長50m 高落差30m チャージレス30m

P56形 2.3馬力相当

冷: 5.0<1.3~5.6>kW
暖: 5.6<1.3~7.6>kW

省エネneo RBC-AMSU51 ¥30,000

ワイヤード **053** RSXA05633JMU
054 RSXA05633MU
セット ¥1,020,000

ワイヤレス 送信部 RBC-ATX41 ¥26,000
受信部組込 RBC-AXRU41C ¥15,000
053 RSXA05633JXU
054 RSXA05633XU
セット ¥1,031,000

室内 AIU-RP563SH ¥288,000
室外 ROA-RP563HXJ ¥652,000
ROA-RP563HX
パネル RBC-US21PG(W)-1 ¥50,000

配管長50m 高落差30m チャージレス30m

P63形 2.5馬力相当

冷: 5.6<1.3~6.3>kW
暖: 6.3<1.3~9.2>kW

省エネneo RBC-AMSU51 ¥30,000

ワイヤード **055** RSXA06333JMU
056 RSXA06333MU
セット ¥1,072,000

ワイヤレス 送信部 RBC-ATX41 ¥26,000
受信部組込 RBC-AXRU41C ¥15,000
055 RSXA06333JXU
056 RSXA06333XU
セット ¥1,083,000

室内 AIU-RP633SH ¥293,000
室外 ROA-RP633HXJ ¥699,000
ROA-RP633HX
パネル RBC-US21PG(W)-1 ¥50,000

配管長50m 高落差30m チャージレス30m

P80形 3馬力相当

冷: 7.1<1.9~8.0>kW
暖: 8.0<1.3~10.6>kW

省エネneo RBC-AMSU51 ¥30,000

ワイヤード **057** RSXA08033JMU
058 RSXA08033MU
セット ¥1,175,000

ワイヤレス 送信部 RBC-ATX41 ¥26,000
受信部組込 RBC-AXRU41C ¥15,000
057 RSXA08033JXU
058 RSXA08033XU
セット ¥1,186,000

室内 AIU-RP803SH ¥313,000
室外 ROA-RP803HXJ ¥782,000
ROA-RP803HX
パネル RBC-US21PG(W)-1 ¥50,000

配管長50m 高落差30m チャージレス30m

P80形 3馬力相当

冷: 7.1<1.9~8.0>kW
暖: 8.0<1.3~10.6>kW

省エネneo RBC-AMSU51 ¥30,000

ワイヤード **057** RSXA08033JMU
058 RSXA08033MU
セット ¥1,175,000

ワイヤレス 送信部 RBC-ATX41 ¥26,000
受信部組込 RBC-AXRU41C ¥15,000
057 RSXA08033JXU
058 RSXA08033XU
セット ¥1,186,000

室内 AIU-RP803SH ¥313,000
室外 ROA-RP803HXJ ¥782,000
ROA-RP803HX
パネル RBC-US21PG(W)-1 ¥50,000

R32 同時ソイン

1リモコン・同時サーモ・同時オンオフ

配管長50m 高落差30m チャージレス30m

P112形 4馬力相当

冷: 10.0<3.1~11.2>kW
暖: 11.2<2.6~15.6>kW

省エネneo RBC-AMSU51 ¥30,000

ワイヤード **059** RSXB11233MU
セット ¥1,646,000

ワイヤレス 送信部 RBC-ATX41 ¥26,000
受信部組込 RBC-AXRU41C ¥15,000
059 RSXB11233XU
セット ¥1,657,000

室内 AIU-RP563SH×2 ¥576,000
室外 ROA-RP1123HX ¥933,000
パネル RBC-US21PG(W)-1×2 ¥100,000
分岐管 RBC-TWP30 ¥7,000

配管長50m 高落差30m チャージレス30m

P140形 5馬力相当

冷: 12.5<3.1~14.0>kW
暖: 14.0<2.6~18.0>kW

省エネneo RBC-AMSU51 ¥30,000

ワイヤード **060** RSXB14033MU
セット ¥1,897,000

ワイヤレス 送信部 RBC-ATX41 ¥26,000
受信部組込 RBC-AXRU41C ¥15,000
060 RSXB14033XU
セット ¥1,908,000

室内 AIU-RP713SH×2 ¥616,000
室外 ROA-RP1403HX ¥1,144,000
パネル RBC-US21PG(W)-1×2 ¥100,000
分岐管 RBC-TWP50 ¥7,000

配管長50m 高落差30m チャージレス30m

P160形 6馬力相当

冷: 14.0<3.1~16.0>kW
暖: 16.0<2.6~20.0>kW

省エネneo RBC-AMSU51 ¥30,000

ワイヤード **061** RSXB16033MU
セット ¥2,026,000

ワイヤレス 送信部 RBC-ATX41 ¥26,000
受信部組込 RBC-AXRU41C ¥15,000
061 RSXB16033XU
セット ¥2,037,000

室内 AIU-RP803SH×2 ¥626,000
室外 ROA-RP1603HX ¥1,263,000
パネル RBC-US21PG(W)-1×2 ¥100,000
分岐管 RBC-TWP50 ¥7,000

本カタログ掲載商品の価格は希望小売価格です。消費税、配送費、配管パイプ・据付部材・電気・据付工事費、試運転調整費、使用済み商品の引取り費用等は含まれておりません。業務用エアコンを廃棄する場合は、フロン排出抑制法に基づくフロンの回収・運搬・破壊費用が必要です。

1方向

R32 同時トリプル
1リモコン・同時サーモ・同時オンオフ

配管長100m 高落差30m チャージレス30m

P224形 8馬力相当

冷: 20.0<5.3~22.4>kW
暖: 22.4<4.6~28.0>kW

ワイヤード 省エネneo RBC-AMSU51 ¥30,000

[062] RSXC22433MU
セット ¥2,889,000

ワイヤレス 送信部 RBC-ATX41 ¥26,000
受信部組込 RBC-AXRU41C ¥15,000

[062] RSXC22433XU
セット ¥2,900,000

室内 AIU-RP803SH×3 ¥939,000
室外 ROA-RP2243HX ¥1,757,000
パネル RBC-US21PG(W)-1×3 ¥150,000
分岐管 RBC-TRP100 ¥13,000

R32 同時ダブルツイン
1リモコン・同時サーモ・同時オンオフ

配管長100m 高落差30m チャージレス30m

P224形 8馬力相当

冷: 20.0<5.3~22.4>kW
暖: 22.4<4.6~28.0>kW

ワイヤード 省エネneo RBC-AMSU51 ¥30,000

[063] RSXF22433MU
セット ¥3,166,000

ワイヤレス 送信部 RBC-ATX41 ¥26,000
受信部組込 RBC-AXRU41C ¥15,000

[063] RSXF22433XU
セット ¥3,177,000

室内 AIU-RP563SH×4 ¥1,152,000
室外 ROA-RP2243HX ¥1,757,000
パネル RBC-US21PG(W)-1×4 ¥200,000
分岐管 RBC-TWP101 ¥13,000
RBC-TWP30×2 ¥14,000

配管長100m 高落差30m チャージレス30m

P280形 10馬力相当

冷: 25.0<5.3~28.0>kW
暖: 28.0<4.6~31.5>kW

ワイヤード 省エネneo RBC-AMSU51 ¥30,000

[064] RSXF28033MU
セット ¥3,632,000

ワイヤレス 送信部 RBC-ATX41 ¥26,000
受信部組込 RBC-AXRU41C ¥15,000

[064] RSXF28033XU
セット ¥3,643,000

室内 AIU-RP713SH×4 ¥1,232,000
室外 ROA-RP2803HX ¥2,143,000
パネル RBC-US21PG(W)-1×4 ¥200,000
分岐管 RBC-TWP101 ¥13,000
RBC-TWP50×2 ¥14,000

1方向

室内ユニット1タイプ

P40形~P56形 (20kg)
P63形~P80形 (21kg)
H200×W1,000×D710mm

パネル・P40形~P80形 (5.5kg)
H20×W1,230×D800mm

ウルトラパワーエコ 室外機

P40形~P50形 (≒39kg・≒40kg)
H550×W780*×D290mm
※配管カバー…+69mm

P56形~P63形 (≒48kg・≒49kg)
H714×W859*×D309mm
※配管カバー…+69mm

P112形~P160形 (104kg)
H1,550×W1,010×D370mm

P224形・P280形 (141kg)
H1,550×W1,010×D370mm

P80形 (74kg)
H1,050×W1,010×D370mm

ワイヤード(別売)

セット名称 末尾MU用
省エネ neo リモコン
RBC-AMSU51

ワイヤレス(別売)

セット名称 末尾XU用
ワイヤレスリモコン RBC-ATX41
受信部 RBC-AXRU41C

R32 シングル

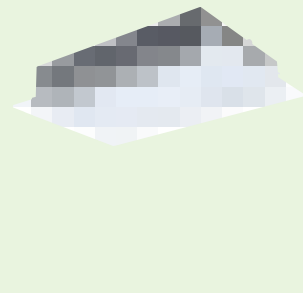

配管長30m 高落差30m チャージレス20m

P40形 1.5馬力相当

冷: 3.6<1.0~4.0>kW
暖: 4.0<0.8~6.4>kW

省エネneo RBC-AMSU51 ¥30,000

ワイヤード
[253] RSSA04033JMU
[254] RSSA04033MU
セット ¥789,000

ワイヤレス
送信部 RBC-ATX41 ¥26,000
受信部組込 RBC-AXRU41C ¥15,000
[253] RSSA04033JXU
[254] RSSA04033XU
セット ¥800,000

室内 AIU-RP403SH ¥239,000
室外 ROA-RP403HSJ ¥470,000
ROA-RP403HS
パネル RBC-US21PG(W)-1 ¥50,000

配管長30m 高落差30m チャージレス20m

P45形 1.8馬力相当

冷: 4.0<1.0~4.5>kW
暖: 4.5<0.8~6.7>kW

省エネneo RBC-AMSU51 ¥30,000

ワイヤード
[255] RSSA04533JMU
[256] RSSA04533MU
セット ¥851,000

ワイヤレス
送信部 RBC-ATX41 ¥26,000
受信部組込 RBC-AXRU41C ¥15,000
[255] RSSA04533JXU
[256] RSSA04533XU
セット ¥862,000

室内 AIU-RP453SH ¥250,000
室外 ROA-RP453HSJ ¥521,000
ROA-RP453HS
パネル RBC-US21PG(W)-1 ¥50,000

配管長50m 高落差30m チャージレス20m

P50形 2馬力相当

冷: 4.5<1.2~5.0>kW
暖: 5.0<0.9~7.2>kW

省エネneo RBC-AMSU51 ¥30,000

ワイヤード
[257] RSSA05033JMU
[258] RSSA05033MU
セット ¥914,000

ワイヤレス
送信部 RBC-ATX41 ¥26,000
受信部組込 RBC-AXRU41C ¥15,000
[257] RSSA05033JXU
[258] RSSA05033XU
セット ¥925,000

室内 AIU-RP503SH ¥273,000
室外 ROA-RP503HSJ ¥561,000
ROA-RP503HS
パネル RBC-US21PG(W)-1 ¥50,000

配管長50m 高落差30m チャージレス20m

P56形 2.3馬力相当

冷: 5.0<1.2~5.6>kW
暖: 5.6<0.9~7.4>kW

省エネneo RBC-AMSU51 ¥30,000

ワイヤード
[259] RSSA05633JMU
[260] RSSA05633MU
セット ¥964,000

ワイヤレス
送信部 RBC-ATX41 ¥26,000
受信部組込 RBC-AXRU41C ¥15,000
[259] RSSA05633JXU
[260] RSSA05633XU
セット ¥975,000

室内 AIU-RP563SH ¥288,000
室外 ROA-RP563HSJ ¥596,000
ROA-RP563HS
パネル RBC-US21PG(W)-1 ¥50,000

配管長50m 高落差30m チャージレス30m

P63形 2.5馬力相当

冷: 5.6<1.3~6.3>kW
暖: 6.3<1.3~9.1>kW

省エネneo RBC-AMSU51 ¥30,000

ワイヤード
[261] RSSA06333JMU
[262] RSSA06333MU
セット ¥1,013,000

ワイヤレス
送信部 RBC-ATX41 ¥26,000
受信部組込 RBC-AXRU41C ¥15,000
[261] RSSA06333JXU
[262] RSSA06333XU
セット ¥1,024,000

室内 AIU-RP633SH ¥293,000
室外 ROA-RP633HSJ ¥640,000
ROA-RP633HS
パネル RBC-US21PG(W)-1 ¥50,000

配管長50m 高落差30m チャージレス30m

P80形 3馬力相当

冷: 7.1<1.7~8.0>kW
暖: 8.0<1.3~10.0>kW

省エネneo RBC-AMSU51 ¥30,000

ワイヤード
[263] RSSA08033JMU
[264] RSSA08033MU
セット ¥1,103,000

ワイヤレス
送信部 RBC-ATX41 ¥26,000
受信部組込 RBC-AXRU41C ¥15,000
[263] RSSA08033JXU
[264] RSSA08033XU
セット ¥1,114,000

室内 AIU-RP803SH ¥313,000
室外 ROA-RP803HSJ ¥710,000
ROA-RP803HS
パネル RBC-US21PG(W)-1 ¥50,000

R32 同時ツイン

1リモコン・同時サーモ・同時オンオフ

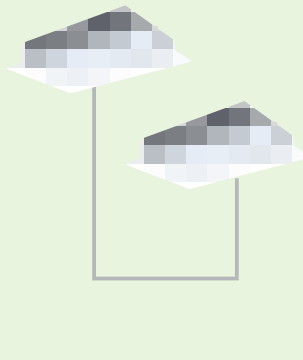

配管長50m 高落差30m チャージレス30m

P80形 3馬力相当

冷: 7.1<1.7~8.0>kW
暖: 8.0<1.3~10.0>kW

省エネneo RBC-AMSU51 ¥30,000

ワイヤード
[265] RSSB08033JMU
[266] RSSB08033MU
セット ¥1,325,000

ワイヤレス
送信部 RBC-ATX41 ¥26,000
受信部組込 RBC-AXRU41C ¥15,000
[265] RSSB08033JXU
[266] RSSB08033XU
セット ¥1,336,000

室内 AIU-RP403SH×2 ¥478,000
室外 ROA-RP803HSJ ¥710,000
ROA-RP803HS
パネル RBC-US21PG(W)-1×2 ¥100,000
分岐管 RBC-TWP30 ¥7,000

配管長50m 高落差30m チャージレス30m

P112形 4馬力相当

冷: 10.0<3.1~11.2>kW
暖: 11.2<2.4~12.5>kW

省エネneo RBC-AMSU51 ¥30,000

ワイヤード
[267] RSSB11233MU
セット ¥1,559,000

ワイヤレス
送信部 RBC-ATX41 ¥26,000
受信部組込 RBC-AXRU41C ¥15,000
[267] RSSB11233XU
セット ¥1,570,000

室内 AIU-RP563SH×2 ¥576,000
室外 ROA-RP1123HS ¥846,000
パネル RBC-US21PG(W)-1×2 ¥100,000
分岐管 RBC-TWP30 ¥7,000

配管長50m 高落差30m チャージレス30m

P140形 5馬力相当

冷: 12.5<3.1~14.0>kW
暖: 14.0<2.6~16.0>kW

省エネneo RBC-AMSU51 ¥30,000

ワイヤード
[268] RSSB14033MU
セット ¥1,757,000

ワイヤレス
送信部 RBC-ATX41 ¥26,000
受信部組込 RBC-AXRU41C ¥15,000
[268] RSSB14033XU
セット ¥1,768,000

室内 AIU-RP713SH×2 ¥616,000
室外 ROA-RP1403HS ¥1,004,000
パネル RBC-US21PG(W)-1×2 ¥100,000
分岐管 RBC-TWP50 ¥7,000

配管長50m 高落差30m チャージレス30m

P160形 6馬力相当

冷: 14.0<3.1~16.0>kW
暖: 16.0<2.6~18.0>kW

省エネneo RBC-AMSU51 ¥30,000

ワイヤード
[269] RSSB16033MU
セット ¥1,871,000

ワイヤレス
送信部 RBC-ATX41 ¥26,000
受信部組込 RBC-AXRU41C ¥15,000
[269] RSSB16033XU
セット ¥1,882,000

室内 AIU-RP803SH×2 ¥626,000
室外 ROA-RP1603HS ¥1,108,000
パネル RBC-US21PG(W)-1×2 ¥100,000
分岐管 RBC-TWP50 ¥7,000

本カタログ掲載商品の価格は希望小売価格です。消費税、配送費、配管パイプ・据付部材・電気・据付工事費、試運転調整費、使用済み商品の引取り費用等は含まれておりません。業務用エアコンを廃棄する場合は、フロン排出抑制法に基づくフロンの回収・運搬・破壊費用が必要です。

1方向

R32 同時トリプル
1リモコン・同時サーモ・同時オンオフ

配管長50m 高落差30m チャージレス30m

P160形 6馬力相当

冷：14.0<3.1~16.0>kW
暖：16.0<2.6~18.0>kW

ワイヤード 省エネneo RBC-AMSU51 ¥30,000
[270] **RSSC16033MU**
セット ¥2,120,000

ワイヤレス 送信部 RBC-ATX41 ¥26,000
受信部組込 RBC-AXRU41C ¥15,000
[270] **RSSC16033XU**
セット ¥2,131,000

室内 AIU-RP503SH×3 ¥819,000
室外 ROA-RP1603HS ¥1,108,000
パネル RBC-US21PG(W)-1×3 ¥150,000
分岐管 RBC-TRP100 ¥13,000

配管長100m 高落差30m チャージレス30m

P224形 8馬力相当

冷：20.0<5.3~22.4>kW
暖：22.4<4.6~28.0>kW

ワイヤード 省エネneo RBC-AMSU51 ¥30,000
[271] **RSSC22433MU**
セット ¥2,724,000

ワイヤレス 送信部 RBC-ATX41 ¥26,000
受信部組込 RBC-AXRU41C ¥15,000
[271] **RSSC22433XU**
セット ¥2,735,000

室内 AIU-RP803SH×3 ¥939,000
室外 ROA-RP2243HS ¥1,592,000
パネル RBC-US21PG(W)-1×3 ¥150,000
分岐管 RBC-TRP100 ¥13,000

R32 同時ダブルツイン
1リモコン・同時サーモ・同時オンオフ

配管長100m 高落差30m チャージレス30m

P224形 8馬力相当

冷：20.0<5.3~22.4>kW
暖：22.4<4.6~28.0>kW

ワイヤード 省エネneo RBC-AMSU51 ¥30,000
[272] **RSSF22433MU**
セット ¥3,001,000

ワイヤレス 送信部 RBC-ATX41 ¥26,000
受信部組込 RBC-AXRU41C ¥15,000
[272] **RSSF22433XU**
セット ¥3,012,000

室内 AIU-RP563SH×4 ¥1,152,000
室外 ROA-RP2243HS ¥1,592,000
パネル RBC-US21PG(W)-1×4 ¥200,000
分岐管 RBC-TWP101 ¥13,000
RBC-TWP30×2 ¥14,000

配管長100m 高落差30m チャージレス30m

P280形 10馬力相当

冷：25.0<5.3~28.0>kW
暖：28.0<4.6~31.5>kW

ワイヤード 省エネneo RBC-AMSU51 ¥30,000
[273] **RSSF28033MU**
セット ¥3,386,000

ワイヤレス 送信部 RBC-ATX41 ¥26,000
受信部組込 RBC-AXRU41C ¥15,000
[273] **RSSF28033XU**
セット ¥3,397,000

室内 AIU-RP713SH×4 ¥1,232,000
室外 ROA-RP2803HS ¥1,897,000
パネル RBC-US21PG(W)-1×4 ¥200,000
分岐管 RBC-TWP101 ¥13,000
RBC-TWP50×2 ¥14,000

1方向

室内ユニット1タイプ

P40形~P56形 (20kg)
P63形~P80形 (21kg)
H200×W1,000×D710mm

パネル・P40形~P80形 (5.5kg)
H20×W1,230×D800mm

スーパーパワーエコゴールド 室外機

P40形・P45形 (⊙34kg・⊕35kg)
P50形・P56形 (⊙39kg・⊕40kg)
H550×W780*×D290mm
※配管カバ...+69mm

P63形・P80形 (⊙48kg・⊕49kg)
H714×W859*×D309mm
※配管カバ...+69mm

P112形・P140形 (76kg)
P160形 (79kg)
H1,050×W1,010×D370mm

P224形・P280形 (141kg)
H1,550×W1,010×D370mm

ワイヤード(別売)

セット名称 末尾MU用
省エネ neo リモコン
RBC-AMSU51

ワイヤレス(別売)

セット名称 末尾XU用
ワイヤレスリモコン RBC-ATX41
受信部 RBC-AXRU41C

冷：冷房能力、暖：暖房能力、⊙：単相 200V、表記なし：三相 200V を示します。 ...グリーン購入法適合商品 ...省エネ法 2015 年基準値クリア

R32 シングル

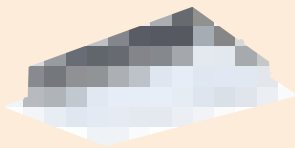

配管長75m* 高落差30m チャージレス30m

P80形 3馬力相当  ★シングルのみ

冷: 7.1<3.1~8.0>kW 低温 10.7kW(-15°C)
 暖: 8.0<2.4~12.3>kW 低温 10.0kW(-20°C)

ワイヤード 省エネneo RBC-AMSU51 ¥30,000
517 RSHA08031MU
 セット ¥1,137,000

ワイヤレス 送信部 RBC-ATX41 ¥26,000
 受信部組込 RBC-AXRU41C ¥15,000
517 RSHA08031XU
 セット ¥1,148,000

室内 AIU-RP803SH ¥313,000
 室外 ROA-HRP801HS ¥744,000
 パネル RBC-US21PG(W)-1 ¥50,000

R32 同時ツイン

1リモコン・同時サーモ・同時オンオフ

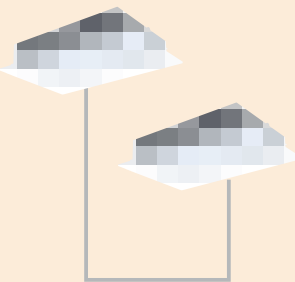

配管長50m 高落差30m チャージレス30m

P80形 3馬力相当 

冷: 7.1<3.1~8.0>kW 低温 10.7kW(-15°C)
 暖: 8.0<2.4~12.3>kW 低温 10.0kW(-20°C)

ワイヤード 省エネneo RBC-AMSU51 ¥30,000
518 RSHB08031MU
 セット ¥1,359,000

ワイヤレス 送信部 RBC-ATX41 ¥26,000
 受信部組込 RBC-AXRU41C ¥15,000
518 RSHB08031XU
 セット ¥1,370,000

室内 AIU-RP403SH×2 ¥478,000
 室外 ROA-HRP801HS ¥744,000
 パネル RBC-US21PG(W)-1×2 ¥100,000
 分岐管 RBC-TWP30 ¥7,000

配管長50m 高落差30m チャージレス30m

P112形 4馬力相当 

冷: 10.0<3.1~11.2>kW 低温 12.2kW(-15°C)
 暖: 11.2<2.4~15.6>kW 低温 10.8kW(-20°C)

ワイヤード 省エネneo RBC-AMSU51 ¥30,000
519 RSHB11231MU
 セット ¥1,493,000

ワイヤレス 送信部 RBC-ATX41 ¥26,000
 受信部組込 RBC-AXRU41C ¥15,000
519 RSHB11231XU
 セット ¥1,504,000

室内 AIU-RP563SH×2 ¥576,000
 室外 ROA-HRP1121HS ¥780,000
 パネル RBC-US21PG(W)-1×2 ¥100,000
 分岐管 RBC-TWP30 ¥7,000

配管長50m 高落差30m チャージレス30m

P140形 5馬力相当 

冷: 12.5<3.6~14.0>kW 低温 16.3kW(-15°C)
 暖: 14.0<2.8~19.0>kW 低温 14.2kW(-20°C)

ワイヤード 省エネneo RBC-AMSU51 ¥30,000
520 RSHB14031MU
 セット ¥1,677,000

ワイヤレス 送信部 RBC-ATX41 ¥26,000
 受信部組込 RBC-AXRU41C ¥15,000
520 RSHB14031XU
 セット ¥1,688,000

室内 AIU-RP713SH×2 ¥616,000
 室外 ROA-HRP1401HS ¥924,000
 パネル RBC-US21PG(W)-1×2 ¥100,000
 分岐管 RBC-TWP50 ¥7,000

配管長50m 高落差30m チャージレス30m

P160形 6馬力相当 

冷: 14.0<3.6~16.0>kW 低温 16.8kW(-15°C)
 暖: 16.0<2.8~20.0>kW 低温 15.0kW(-20°C)

ワイヤード 省エネneo RBC-AMSU51 ¥30,000
521 RSHB16031MU
 セット ¥1,823,000

ワイヤレス 送信部 RBC-ATX41 ¥26,000
 受信部組込 RBC-AXRU41C ¥15,000
521 RSHB16031XU
 セット ¥1,834,000

室内 AIU-RP803SH×2 ¥626,000
 室外 ROA-HRP1601HS ¥1,060,000
 パネル RBC-US21PG(W)-1×2 ¥100,000
 分岐管 RBC-TWP50 ¥7,000

ワイヤード(別売)



セット名称 末尾MU用
 省エネ neo リモコン
 RBC-AMSU51

ワイヤレス(別売)

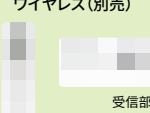

受信部
 セット名称 末尾XU用
 ワイヤレスリモコン RBC-ATX41
 受信部 RBC-AXRU41C

室内ユニット1タイプ



P40形~P56形 (20kg)
 P63形~P80形 (21kg)
 H200×W1,000×D710mm

パネル・P40形~P80形 (5.5kg)
 H20×W1,230×D800mm

[寒冷地用] スーパーパワーエコ 暖太郎



P140形・P160形 (110kg)
 H1,550×W1,010×D370mm



P80形・P112形 (82kg)
 H1,050×W1,010×D370mm

本カタログ掲載商品の価格は希望小売価格です。消費税、配送費、配管パイプ・据付部材・電気・据付工事費、試運転調整費、使用済み商品の引取り費用等は含まれておりません。業務用エアコンを廃棄する場合は、フロン排出抑制法に基づくフロンの回収・運搬・破壊費用が必要です。



配管長50m 高落差30m チャージレス30m

P40形 1.5馬力相当

冷: 3.6<1.2~4.0>kW
暖: 4.0<0.9~6.6>kW

省エネneo RBC-AMSU51 ¥30,000
ワイヤード **065** RBXA04033JMU[Ⓜ]
066 RBXA04033MU
セット ¥898,000

室内 AID-RP403BH ¥288,000
室外 ROA-RP403HXJ[Ⓜ] ¥554,000
ROA-RP403HX
パネル RBC-UD561B(W) ¥26,000

配管長50m 高落差30m チャージレス20m

P45形 1.8馬力相当

冷: 4.0<1.2~4.5>kW
暖: 4.5<0.9~6.9>kW

省エネneo RBC-AMSU51 ¥30,000
ワイヤード **067** RBXA04533JMU[Ⓜ]
068 RBXA04533MU
セット ¥930,000

室内 AID-RP453BH ¥294,000
室外 ROA-RP453HXJ[Ⓜ] ¥580,000
ROA-RP453HX
パネル RBC-UD561B(W) ¥26,000

配管長50m 高落差30m チャージレス20m

P50形 2馬力相当

冷: 4.5<1.2~5.0>kW
暖: 5.0<0.9~7.3>kW

省エネneo RBC-AMSU51 ¥30,000
ワイヤード **069** RBXA05033JMU[Ⓜ]
070 RBXA05033MU
セット ¥967,000

室内 AID-RP503BH ¥300,000
室外 ROA-RP503HXJ[Ⓜ] ¥611,000
ROA-RP503HX
パネル RBC-UD561B(W) ¥26,000

配管長50m 高落差30m チャージレス30m

P63形 2.5馬力相当

冷: 5.6<1.3~6.3>kW
暖: 6.3<1.3~9.2>kW

省エネneo RBC-AMSU51 ¥30,000
ワイヤード **073** RBXA06333JMU[Ⓜ]
074 RBXA06333MU
セット ¥1,072,000

室内 AID-RP633BH ¥312,000
室外 ROA-RP633HXJ[Ⓜ] ¥699,000
ROA-RP633HX
パネル RBC-UD901B(W) ¥31,000

配管長50m 高落差30m チャージレス30m

P80形 3馬力相当

冷: 7.1<1.9~8.0>kW
暖: 8.0<1.3~10.6>kW

省エネneo RBC-AMSU51 ¥30,000
ワイヤード **075** RBXA08033JMU[Ⓜ]
076 RBXA08033MU
セット ¥1,185,000

室内 AID-RP803BH ¥342,000
室外 ROA-RP803HXJ[Ⓜ] ¥782,000
ROA-RP803HX
パネル RBC-UD901B(W) ¥31,000

配管長75m* 高落差30m チャージレス30m

P112形 4馬力相当

冷: 10.0<3.1~11.2>kW
暖: 11.2<2.6~15.6>kW

省エネneo RBC-AMSU51 ¥30,000
ワイヤード **077** RBXA11233MU
セット ¥1,383,000

室内 AID-RP1123BH ¥384,000
室外 ROA-RP1123HX ¥933,000
パネル RBC-UD1601B(W) ¥36,000

*シングルのみ

配管長75m* 高落差30m チャージレス30m

P140形 5馬力相当

冷: 12.5<3.1~14.0>kW
暖: 14.0<2.6~18.0>kW

省エネneo RBC-AMSU51 ¥30,000
ワイヤード **078** RBXA14033MU
セット ¥1,612,000

室内 AID-RP1403BH ¥402,000
室外 ROA-RP1403HX ¥1,144,000
パネル RBC-UD1601B(W) ¥36,000

配管長75m* 高落差30m チャージレス30m

P160形 6馬力相当

冷: 14.0<3.1~16.0>kW
暖: 16.0<2.6~20.0>kW

省エネneo RBC-AMSU51 ¥30,000
ワイヤード **079** RBXA16033MU
セット ¥1,749,000

室内 AID-RP1603BH ¥420,000
室外 ROA-RP1603HX ¥1,263,000
パネル RBC-UD1601B(W) ¥36,000



配管長100m 高落差30m チャージレス30m

P224形 8馬力相当

冷: 20.0<5.3~22.4>kW
暖: 22.4<4.6~28.0>kW

省エネneo RBC-AMSU51 ¥30,000
ワイヤード **083** RBXB22433MU
セット ¥2,640,000

室内 AID-RP1123BH×2 ¥768,000
室外 ROA-RP2243HX ¥1,757,000
パネル RBC-UD1601B(W)×2 ¥72,000
分岐管 RBC-TWP101 ¥13,000

配管長100m 高落差30m チャージレス30m

P280形 10馬力相当

冷: 25.0<5.3~28.0>kW
暖: 28.0<4.6~31.5>kW

省エネneo RBC-AMSU51 ¥30,000
ワイヤード **084** RBXB28033MU
セット ¥3,062,000

室内 AID-RP1403BH×2 ¥804,000
室外 ROA-RP2803HX ¥2,143,000
パネル RBC-UD1601B(W)×2 ¥72,000
分岐管 RBC-TWP101 ¥13,000

配管長50m 高落差30m チャージレス30m

P140形 5馬力相当

冷: 12.5<3.1~14.0>kW
暖: 14.0<2.6~18.0>kW

省エネneo RBC-AMSU51 ¥30,000
ワイヤード **081** RBXB14033MU
セット ¥1,891,000

室内 AID-RP713BH×2 ¥648,000
室外 ROA-RP1403HX ¥1,144,000
パネル RBC-UD901B(W)×2 ¥62,000
分岐管 RBC-TWP50 ¥7,000

配管長50m 高落差30m チャージレス30m

P160形 6馬力相当

冷: 14.0<3.1~16.0>kW
暖: 16.0<2.6~20.0>kW

省エネneo RBC-AMSU51 ¥30,000
ワイヤード **082** RBXB16033MU
セット ¥2,046,000

室内 AID-RP803BH×2 ¥684,000
室外 ROA-RP1603HX ¥1,263,000
パネル RBC-UD901B(W)×2 ¥62,000
分岐管 RBC-TWP50 ¥7,000

ビルトイン

本カタログ掲載商品の価格は希望小売価格です。消費税、配送費、配管パイプ・据付部材・電気・据付工事費、試運転調整費、使用済み商品の引取り費用等は含まれておりません。業務用エアコンを廃棄する場合は、フロン排出抑制法に基づくフロンの回収・運搬・破壊費用が必要です。

R32 同時トリプル
1リモコン・同時サーモ・同時オンオフ

配管長100m 高落差30m チャージレス30m

P224形 8馬力相当 **e**

冷: 20.0<**5.3**~22.4>kW
暖: 22.4<**4.6**~28.0>kW

ワイヤード 省エネneo RBC-AMSU51 ¥30,000
[085] RBXC22433MU
セット ¥**2,919,000**

室内 AID-RP803BH×3 ¥1,026,000
室外 ROA-RP2243HX ¥1,757,000
パネル RBC-UD901B(W)×3 ¥93,000
分岐管 RBC-TRP100 ¥13,000

R32 同時ダブルツイン
1リモコン・同時サーモ・同時オンオフ

配管長100m 高落差30m チャージレス30m

P224形 8馬力相当 **e**

冷: 20.0<**5.3**~22.4>kW
暖: 22.4<**4.6**~28.0>kW

ワイヤード 省エネneo RBC-AMSU51 ¥30,000
[086] RBXF22433MU
セット ¥**3,142,000**

室内 AID-RP563BH×4 ¥1,224,000
室外 ROA-RP2243HX ¥1,757,000
パネル RBC-UD561B(W)×4 ¥104,000
分岐管 RBC-TWP101 ¥13,000
RBC-TWP30×2 ¥14,000

配管長100m 高落差30m チャージレス30m

P280形 10馬力相当 **e**

冷: 25.0<**5.3**~28.0>kW
暖: 28.0<**4.6**~31.5>kW

ワイヤード 省エネneo RBC-AMSU51 ¥30,000
[087] RBXF28033MU
セット ¥**3,620,000**

室内 AID-RP713BH×4 ¥1,296,000
室外 ROA-RP2803HX ¥2,143,000
パネル RBC-UD901B(W)×4 ¥124,000
分岐管 RBC-TWP101 ¥13,000
RBC-TWP50×2 ¥14,000

室内ユニット 3タイプ

P40形~P56形 (26kg) H275×W700×D925mm
パネル・P40形~P56形 (3kg) H9×W810×D370mm

P63形~P80形 (34kg) H275×W1,000×D925mm
パネル・P63形~P80形 (4kg) H9×W1,110×D370mm

P112形~P160形 (45kg) H275×W1,400×D925mm
パネル・P112形~P160形 (5kg) H9×W1,510×D370mm

ウルトラパワーエコ 室外機

P40形~P50形 (⊙39kg・⊕40kg)
H550×W780*×D290mm
※配管カバー…+69mm



P56形~P63形 (⊙48kg・⊕49kg)
H714×W859*×D309mm
※配管カバー…+69mm



P112形~P160形 (104kg)
H1,550×W1,010×D370mm
P224形・P280形 (141kg)
H1,550×W1,010×D370mm

P80形 (74kg)
H1,050×W1,010×D370mm

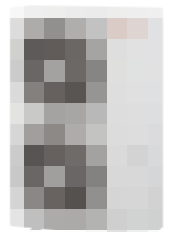

ワイヤード(別売)

セット名称 末尾MU用
省エネ neo リモコン
RBC-AMSU51

ワイヤレス(別売)

別置受信部
ワイヤレスリモコン RBC-ATX41
別置受信部 TCB-AXRU41

R32 シングル



配管長30m 高落差30m チャージレス20m

P40形 1.5馬力相当

冷: 3.6<1.0~4.0>kW
暖: 4.0<0.8~6.4>kW

省エネneo RBC-AMSU51 ¥30,000

ワイヤード **274** RBSA04033JMU
275 RBSA04033MU

セット ¥814,000

室内 AID-RP403BH ¥288,000
室外 ROA-RP403HSJ ¥470,000
ROA-RP403HS
パネル RBC-UD561B(W) ¥26,000

配管長30m 高落差30m チャージレス20m

P45形 1.8馬力相当

冷: 4.0<1.0~4.5>kW
暖: 4.5<0.8~6.7>kW

省エネneo RBC-AMSU51 ¥30,000

ワイヤード **276** RBSA04533JMU
277 RBSA04533MU

セット ¥871,000

室内 AID-RP453BH ¥294,000
室外 ROA-RP453HSJ ¥521,000
ROA-RP453HS
パネル RBC-UD561B(W) ¥26,000

配管長50m 高落差30m チャージレス20m

P50形 2馬力相当

冷: 4.5<1.2~5.0>kW
暖: 5.0<0.9~7.2>kW

省エネneo RBC-AMSU51 ¥30,000

ワイヤード **278** RBSA05033JMU
279 RBSA05033MU

セット ¥917,000

室内 AID-RP503BH ¥300,000
室外 ROA-RP503HSJ ¥561,000
ROA-RP503HS
パネル RBC-UD561B(W) ¥26,000

配管長50m 高落差30m チャージレス20m

P56形 2.3馬力相当

冷: 5.0<1.2~5.6>kW
暖: 5.6<0.9~7.4>kW

省エネneo RBC-AMSU51 ¥30,000

ワイヤード **280** RBSA05633JMU
281 RBSA05633MU

セット ¥958,000

室内 AID-RP563BH ¥306,000
室外 ROA-RP563HSJ ¥596,000
ROA-RP563HS
パネル RBC-UD561B(W) ¥26,000

配管長50m 高落差30m チャージレス30m

P63形 2.5馬力相当

冷: 5.6<1.3~6.3>kW
暖: 6.3<1.3~9.1>kW

省エネneo RBC-AMSU51 ¥30,000

ワイヤード **282** RBSA06333JMU
283 RBSA06333MU

セット ¥1,013,000

室内 AID-RP633BH ¥312,000
室外 ROA-RP633HSJ ¥640,000
ROA-RP633HS
パネル RBC-UD901B(W) ¥31,000

配管長50m 高落差30m チャージレス30m

P80形 3馬力相当

冷: 7.1<1.7~8.0>kW
暖: 8.0<1.3~10.0>kW

省エネneo RBC-AMSU51 ¥30,000

ワイヤード **284** RBSA08033JMU
285 RBSA08033MU

セット ¥1,113,000

室内 AID-RP803BH ¥342,000
室外 ROA-RP803HSJ ¥710,000
ROA-RP803HS
パネル RBC-UD901B(W) ¥31,000

配管長75m* 高落差30m チャージレス30m

P112形 4馬力相当

冷: 10.0<3.1~11.2>kW
暖: 11.2<2.4~12.5>kW

省エネneo RBC-AMSU51 ¥30,000

ワイヤード **286** RBSA11233MU

セット ¥1,296,000

室内 AID-RP1123BH ¥384,000
室外 ROA-RP1123HS ¥846,000
パネル RBC-UD1601B(W) ¥36,000

★シングルのみ

配管長75m* 高落差30m チャージレス30m

P140形 5馬力相当

冷: 12.5<3.1~14.0>kW
暖: 14.0<2.6~16.0>kW

省エネneo RBC-AMSU51 ¥30,000

ワイヤード **287** RBSA14033MU

セット ¥1,472,000

室内 AID-RP1403BH ¥402,000
室外 ROA-RP1403HS ¥1,004,000
パネル RBC-UD1601B(W) ¥36,000

★シングルのみ

配管長75m* 高落差30m チャージレス30m

P160形 6馬力相当

冷: 14.0<3.1~16.0>kW
暖: 16.0<2.6~18.0>kW

省エネneo RBC-AMSU51 ¥30,000

ワイヤード **288** RBSA16033MU

セット ¥1,594,000

室内 AID-RP1603BH ¥420,000
室外 ROA-RP1603HS ¥1,108,000
パネル RBC-UD1601B(W) ¥36,000

★シングルのみ

R32 同時ツイン

1 リモコン・同時サーモ・同時オンオフ



配管長50m 高落差30m チャージレス30m

P80形 3馬力相当

冷: 7.1<1.7~8.0>kW
暖: 8.0<1.3~10.0>kW

省エネneo RBC-AMSU51 ¥30,000

ワイヤード **289** RBSB08033JMU
290 RBSB08033MU

セット ¥1,375,000

室内 AID-RP403BH×2 ¥576,000
室外 ROA-RP803HSJ ¥710,000
ROA-RP803HS
パネル RBC-UD561B(W)×2 ¥52,000
分岐管 RBC-TWP30 ¥7,000

配管長50m 高落差30m チャージレス30m

P112形 4馬力相当

冷: 10.0<3.1~11.2>kW
暖: 11.2<2.4~12.5>kW

省エネneo RBC-AMSU51 ¥30,000

ワイヤード **291** RBSB11233MU

セット ¥1,547,000

室内 AID-RP563BH×2 ¥612,000
室外 ROA-RP1123HS ¥846,000
パネル RBC-UD561B(W)×2 ¥52,000
分岐管 RBC-TWP30 ¥7,000

配管長50m 高落差30m チャージレス30m

P140形 5馬力相当

冷: 12.5<3.1~14.0>kW
暖: 14.0<2.6~16.0>kW

省エネneo RBC-AMSU51 ¥30,000

ワイヤード **292** RBSB14033MU

セット ¥1,751,000

室内 AID-RP713BH×2 ¥648,000
室外 ROA-RP1403HS ¥1,004,000
パネル RBC-UD901B(W)×2 ¥62,000
分岐管 RBC-TWP50 ¥7,000

配管長50m 高落差30m チャージレス30m

P160形 6馬力相当

冷: 14.0<3.1~16.0>kW
暖: 16.0<2.6~18.0>kW

省エネneo RBC-AMSU51 ¥30,000

ワイヤード **293** RBSB16033MU

セット ¥1,891,000

室内 AID-RP803BH×2 ¥684,000
室外 ROA-RP1603HS ¥1,108,000
パネル RBC-UD901B(W)×2 ¥62,000
分岐管 RBC-TWP50 ¥7,000

配管長100m 高落差30m チャージレス30m

P224形 8馬力相当

冷: 20.0<5.3~22.4>kW
暖: 22.4<4.6~28.0>kW

省エネneo RBC-AMSU51 ¥30,000

ワイヤード **294** RBSB22433MU

セット ¥2,475,000

室内 AID-RP1123BH×2 ¥768,000
室外 ROA-RP2243HS ¥1,592,000
パネル RBC-UD1601B(W)×2 ¥72,000
分岐管 RBC-TWP101 ¥13,000

配管長100m 高落差30m チャージレス30m

P280形 10馬力相当

冷: 25.0<5.3~28.0>kW
暖: 28.0<4.6~31.5>kW

省エネneo RBC-AMSU51 ¥30,000

ワイヤード **295** RBSB28033MU

セット ¥2,816,000

室内 AID-RP1403BH×2 ¥804,000
室外 ROA-RP2803HS ¥1,897,000
パネル RBC-UD1601B(W)×2 ¥72,000
分岐管 RBC-TWP101 ¥13,000

ビルトイン

本カタログ掲載商品の価格は希望小売価格です。消費税、配送費、配管パイプ・据付部材・電気・据付工事費、試運転調整費、使用済み商品の引取り費用等は含まれておりません。業務用エアコンを廃棄する場合は、フロン排出抑制法に基づくフロンの回収・運搬・破壊費用が必要です。



R32 同時トリプル
1リモコン・同時サーモ・同時オンオフ

配管長50m 高落差30m チャージレス30m
P160形 6馬力相当  

冷：14.0<**3.1**~16.0>kW
暖：16.0<**2.6**~18.0>kW

ワイヤード 省エネneo RBC-AMSU51 ¥30,000
[296] RBSC16033MU
セット ¥**2,129,000**

室内 AID-RP503BH×3 ¥900,000
室外 ROA-RP1603HS ¥1,108,000
パネル RBC-UD561B(W)×3 ¥78,000
分岐管 RBC-TRP100 ¥13,000



配管長100m 高落差30m チャージレス30m
P224形 8馬力相当  

冷：20.0<**5.3**~22.4>kW
暖：22.4<**4.6**~28.0>kW

ワイヤード 省エネneo RBC-AMSU51 ¥30,000
[297] RBSC22433MU
セット ¥**2,754,000**

室内 AID-RP803BH×3 ¥1,026,000
室外 ROA-RP2243HS ¥1,592,000
パネル RBC-UD901B(W)×3 ¥93,000
分岐管 RBC-TRP100 ¥13,000



R32 同時ダブルツイン
1リモコン・同時サーモ・同時オンオフ

配管長100m 高落差30m チャージレス30m
P224形 8馬力相当  

冷：20.0<**5.3**~22.4>kW
暖：22.4<**4.6**~28.0>kW

ワイヤード 省エネneo RBC-AMSU51 ¥30,000
[298] RBSF22433MU
セット ¥**2,977,000**

室内 AID-RP563BH×4 ¥1,224,000
室外 ROA-RP2243HS ¥1,592,000
パネル RBC-UD561B(W)×4 ¥104,000
分岐管 RBC-TWP101 ¥13,000
RBC-TWP30×2 ¥14,000

配管長100m 高落差30m チャージレス30m
P280形 10馬力相当  

冷：25.0<**5.3**~28.0>kW
暖：28.0<**4.6**~31.5>kW

ワイヤード 省エネneo RBC-AMSU51 ¥30,000
[299] RBSF28033MU
セット ¥**3,374,000**

室内 AID-RP713BH×4 ¥1,296,000
室外 ROA-RP2803HS ¥1,897,000
パネル RBC-UD901B(W)×4 ¥124,000
分岐管 RBC-TWP101 ¥13,000
RBC-TWP50×2 ¥14,000

ビルトイン

室内ユニット3タイプ

P40形~P56形 (26kg) H275×W700×D925mm
パネル・P40形~P56形 (3kg) H9×W810×D370mm

P63形~P80形 (34kg) H275×W1,000×D925mm
パネル・P63形~P80形 (4kg) H9×W1,110×D370mm

P112形~P160形 (45kg) H275×W1,400×D925mm
パネル・P112形~P160形 (5kg) H9×W1,510×D370mm

スーパーパワーエコゴールド 室外機

P40形・P45形 (⊙34kg・⊕35kg)
P50形・P56形 (⊙39kg・⊕40kg)
H550×W780*×D290mm
※配管カバー…+69mm

P63形・P80形 (⊙48kg・⊕49kg)
H714×W859*×D309mm
※配管カバー…+69mm

P112形・P140形 (76kg)
P160形 (79kg)
H1,050×W1,010×D370mm

P224形・P280形 (141kg)
H1,550×W1,010×D370mm

ワイヤード(別売)

セット名称 末尾MU用
省エネ neo リモコン
RBC-AMSU51

ワイヤレス(別売)

別置受信部
ワイヤレスリモコン RBC-ATX41
別置受信部 TCB-AXRU41

冷：冷房能力、暖：暖房能力、⊙：単相200V、表記なし：三相200Vを示します。 …グリーン購入法適合商品 …省エネ法2015年基準値クリア



配管長75m* 高落差30m チャージレス30m

P80形 3馬力相当

冷: 7.1<3.1~8.0>kW 10.7kW (-15°C)
 暖: 8.0<2.4~12.3>kW 10.0kW (-20°C)

ワイヤード 省エネneo RBC-AMSU51 ¥30,000

522 RBHA08031MU

セット ¥1,147,000

室内 AID-RP803BH ¥342,000
 室外 ROA-HRP801HS ¥744,000
 パネル RBC-UD901B(W) ¥31,000

配管長75m* 高落差30m チャージレス30m

P112形 4馬力相当

冷: 10.0<3.1~11.2>kW 12.2kW (-15°C)
 暖: 11.2<2.4~15.6>kW 10.8kW (-20°C)

ワイヤード 省エネneo RBC-AMSU51 ¥30,000

523 RBHA11231MU

セット ¥1,230,000

室内 AID-RP1123BH ¥384,000
 室外 ROA-HRP1121HS ¥780,000
 パネル RBC-UD1601B(W) ¥36,000

配管長75m* 高落差30m チャージレス30m

P140形 5馬力相当

冷: 12.5<3.6~14.0>kW 16.3kW (-15°C)
 暖: 14.0<2.8~19.0>kW 14.2kW (-20°C)

ワイヤード 省エネneo RBC-AMSU51 ¥30,000

524 RBHA14031MU

セット ¥1,392,000

室内 AID-RP1403BH ¥402,000
 室外 ROA-HRP1401HS ¥924,000
 パネル RBC-UD1601B(W) ¥36,000

配管長75m* 高落差30m チャージレス30m

P160形 6馬力相当

冷: 14.0<3.6~16.0>kW 16.8kW (-15°C)
 暖: 16.0<2.8~20.0>kW 15.0kW (-20°C)

ワイヤード 省エネneo RBC-AMSU51 ¥30,000

525 RBHA16031MU

セット ¥1,546,000

室内 AID-RP1603BH ¥420,000
 室外 ROA-HRP1601HS ¥1,060,000
 パネル RBC-UD1601B(W) ¥36,000



配管長50m 高落差30m チャージレス30m

P80形 3馬力相当

冷: 7.1<3.1~8.0>kW 10.7kW (-15°C)
 暖: 8.0<2.4~12.3>kW 10.0kW (-20°C)

ワイヤード 省エネneo RBC-AMSU51 ¥30,000

526 RBHB08031MU

セット ¥1,409,000

室内 AID-RP403BH×2 ¥576,000
 室外 ROA-HRP801HS ¥744,000
 パネル RBC-UD561B(W)×2 ¥52,000
 分岐管 RBC-TWP30 ¥7,000

配管長50m 高落差30m チャージレス30m

P112形 4馬力相当

冷: 10.0<3.1~11.2>kW 12.2kW (-15°C)
 暖: 11.2<2.4~15.6>kW 10.8kW (-20°C)

ワイヤード 省エネneo RBC-AMSU51 ¥30,000

527 RBHB11231MU

セット ¥1,481,000

室内 AID-RP563BH×2 ¥612,000
 室外 ROA-HRP1121HS ¥780,000
 パネル RBC-UD561B(W)×2 ¥52,000
 分岐管 RBC-TWP30 ¥7,000

配管長50m 高落差30m チャージレス30m

P140形 5馬力相当

冷: 12.5<3.6~14.0>kW 16.3kW (-15°C)
 暖: 14.0<2.8~19.0>kW 14.2kW (-20°C)

ワイヤード 省エネneo RBC-AMSU51 ¥30,000

528 RBHB14031MU

セット ¥1,671,000

室内 AID-RP713BH×2 ¥648,000
 室外 ROA-HRP1401HS ¥924,000
 パネル RBC-UD901B(W)×2 ¥62,000
 分岐管 RBC-TWP50 ¥7,000

配管長50m 高落差30m チャージレス30m

P160形 6馬力相当

冷: 14.0<3.6~16.0>kW 16.8kW (-15°C)
 暖: 16.0<2.8~20.0>kW 15.0kW (-20°C)

ワイヤード 省エネneo RBC-AMSU51 ¥30,000

529 RBHB16031MU

セット ¥1,843,000

室内 AID-RP803BH×2 ¥684,000
 室外 ROA-HRP1601HS ¥1,060,000
 パネル RBC-UD901B(W)×2 ¥62,000
 分岐管 RBC-TWP50 ¥7,000

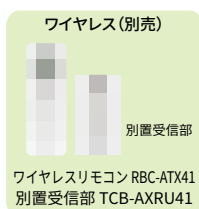
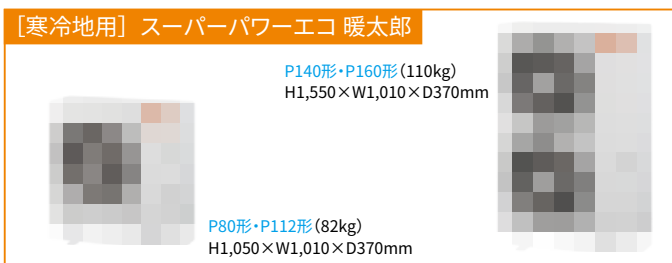
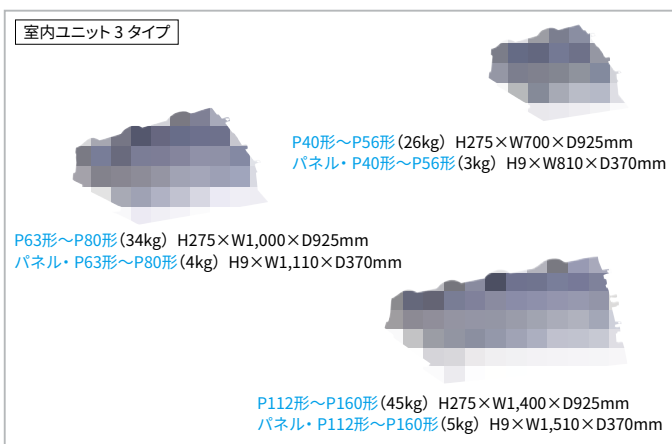

本カタログ掲載商品の価格は希望小売価格です。消費税、配送費、配管パイプ・据付部材・電気・据付工事費、試運転調整費、使用済み商品の引取り費用等は含まれておりません。業務用エアコンを廃棄する場合は、フロン排出抑制法に基づくフロンの回収・運搬・破壊費用が必要です。



R32

シングル

配管長50m 高落差30m チャージレス20m
P56形 2.3馬力相当
 冷：5.0(1.2~5.6)kW

ワイヤード	省エネneo RBC-AMSU51	¥30,000
	629 RBRA05633JMU [㊟]	
	630 RBRA05633MU	
	セット	¥830,000
室内	AID-RP563BH	¥306,000
室外	ROA-RP563J [㊟]	¥468,000
	ROA-RP563	
パネル	RBC-UD561B(W)	¥26,000

配管長30m 高落差30m チャージレス20m
P40形 1.5馬力相当
 冷：3.6(1.0~4.0)kW

ワイヤード	省エネneo RBC-AMSU51	¥30,000
	623 RBRA04033JMU [㊟]	
	624 RBRA04033MU	
	セット	¥716,000
室内	AID-RP403BH	¥288,000
室外	ROA-RP403J [㊟]	¥372,000
	ROA-RP403	
パネル	RBC-UD561B(W)	¥26,000

配管長30m 高落差30m チャージレス20m
P45形 1.8馬力相当
 冷：4.0(1.0~4.5)kW

ワイヤード	省エネneo RBC-AMSU51	¥30,000
	625 RBRA04533JMU [㊟]	
	626 RBRA04533MU	
	セット	¥757,000
室内	AID-RP453BH	¥294,000
室外	ROA-RP453J [㊟]	¥407,000
	ROA-RP453	
パネル	RBC-UD561B(W)	¥26,000

配管長50m 高落差30m チャージレス20m
P50形 2馬力相当
 冷：4.5(1.2~5.0)kW

ワイヤード	省エネneo RBC-AMSU51	¥30,000
	627 RBRA05033JMU [㊟]	
	628 RBRA05033MU	
	セット	¥796,000
室内	AID-RP503BH	¥300,000
室外	ROA-RP503J [㊟]	¥440,000
	ROA-RP503	
パネル	RBC-UD561B(W)	¥26,000

配管長50m 高落差30m チャージレス30m
P63形 2.5馬力相当
 冷：5.6(1.3~6.3)kW

ワイヤード	省エネneo RBC-AMSU51	¥30,000
	631 RBRA06333JMU [㊟]	
	632 RBRA06333MU	
	セット	¥868,000
室内	AID-RP633BH	¥312,000
室外	ROA-RP633J [㊟]	¥495,000
	ROA-RP633	
パネル	RBC-UD901B(W)	¥31,000

配管長50m 高落差30m チャージレス30m
P80形 3馬力相当
 冷：7.1(1.7~8.0)kW

ワイヤード	省エネneo RBC-AMSU51	¥30,000
	633 RBRA08033JMU [㊟]	
	634 RBRA08033MU	
	セット	¥949,000
室内	AID-RP803BH	¥342,000
室外	ROA-RP803J [㊟]	¥546,000
	ROA-RP803	
パネル	RBC-UD901B(W)	¥31,000

配管長75m 高落差30m チャージレス30m
P112形 4馬力相当
 冷：10.0(3.1~11.2)kW

ワイヤード	省エネneo RBC-AMSU51	¥30,000
	635 RBRA11233MU	
	セット	¥1,105,000
室内	AID-RP1123BH	¥384,000
室外	ROA-RP1123	¥655,000
パネル	RBC-UD1601B(W)	¥36,000

配管長75m 高落差30m チャージレス30m
P140形 5馬力相当
 冷：12.5(3.1~14.0)kW

ワイヤード	省エネneo RBC-AMSU51	¥30,000
	636 RBRA14033MU	
	セット	¥1,239,000
室内	AID-RP1403BH	¥402,000
室外	ROA-RP1403	¥771,000
パネル	RBC-UD1601B(W)	¥36,000

配管長75m 高落差30m チャージレス30m
P160形 6馬力相当
 冷：14.0(3.1~16.0)kW

ワイヤード	省エネneo RBC-AMSU51	¥30,000
	637 RBRA16033MU	
	セット	¥1,329,000
室内	AID-RP1603BH	¥420,000
室外	ROA-RP1603	¥843,000
パネル	RBC-UD1601B(W)	¥36,000

ビルトイン

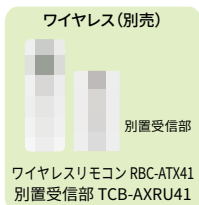
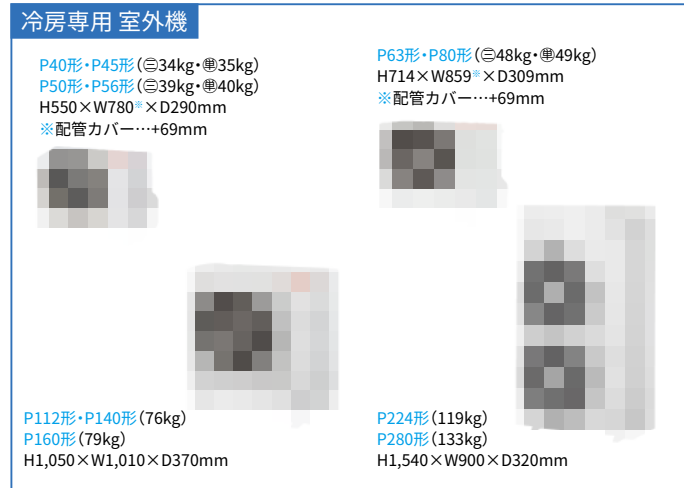
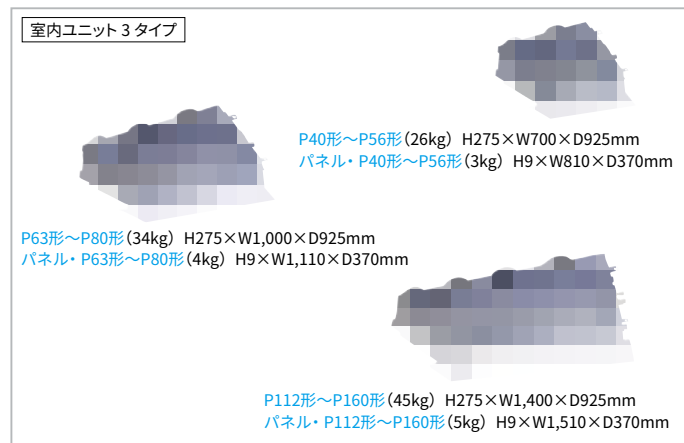

冷：冷房能力、暖：暖房能力、㊟：単相 200V、表記なし：三相 200V を示します。 緑…グリーン購入法適合商品 赤…省エネ法 2015 年基準値クリア

R32 シングル



配管長50m 高落差30m チャージレス30m

P56形 2.3馬力相当 

冷: 5.0<3.1~5.6>kW
暖: 5.6<1.3~7.6>kW

ワイヤード 省エネneo RBC-AMSU51 ¥30,000

088 RDXA05633JMU 
089 RDXA05633MU

セット ¥1,006,000

室内 AID-RP563H ¥324,000
室外 ROA-RP563HXJ  ¥652,000
ROA-RP563HX

配管長50m 高落差30m チャージレス30m

P63形 2.5馬力相当 

冷: 5.6<1.3~6.3>kW
暖: 6.3<1.3~9.2>kW

ワイヤード 省エネneo RBC-AMSU51 ¥30,000

090 RDXA06333JMU 
091 RDXA06333MU

セット ¥1,059,000

室内 AID-RP633H ¥330,000
室外 ROA-RP633HXJ  ¥699,000
ROA-RP633HX

配管長50m 高落差30m チャージレス30m

P80形 3馬力相当 

冷: 7.1<1.9~8.0>kW
暖: 8.0<1.3~10.6>kW

ワイヤード 省エネneo RBC-AMSU51 ¥30,000

092 RDXA08033JMU 
093 RDXA08033MU

セット ¥1,154,000

室内 AID-RP803H ¥342,000
室外 ROA-RP803HXJ  ¥782,000
ROA-RP803HX

配管長75m* 高落差30m チャージレス30m

P112形 4馬力相当 

冷: 10.0<3.1~11.2>kW
暖: 11.2<2.6~15.6>kW

ワイヤード 省エネneo RBC-AMSU51 ¥30,000

094 RDXA11233MU

セット ¥1,333,000

室内 AID-RP1123H ¥370,000
室外 ROA-RP1123HX ¥933,000

配管長75m* 高落差30m チャージレス30m

P140形 5馬力相当 

冷: 12.5<3.1~14.0>kW
暖: 14.0<2.6~18.0>kW

ワイヤード 省エネneo RBC-AMSU51 ¥30,000

095 RDXA14033MU

セット ¥1,582,000

室内 AID-RP1403H ¥408,000
室外 ROA-RP1403HX ¥1,144,000

配管長75m* 高落差30m チャージレス30m

P160形 6馬力相当 

冷: 14.0<3.1~16.0>kW
暖: 16.0<2.6~20.0>kW

ワイヤード 省エネneo RBC-AMSU51 ¥30,000

096 RDXA16033MU

セット ¥1,719,000

室内 AID-RP1603H ¥426,000
室外 ROA-RP1603HX ¥1,263,000

R32 同時ツイン

1リモコン・同時サーモ・同時オンオフ



配管長50m 高落差30m チャージレス30m

P112形 4馬力相当 

冷: 10.0<3.1~11.2>kW
暖: 11.2<2.6~15.6>kW

ワイヤード 省エネneo RBC-AMSU51 ¥30,000

097 RDXB11233MU

セット ¥1,618,000

室内 AID-RP563H×2 ¥648,000
室外 ROA-RP1123HX ¥933,000
分岐管 RBC-TWP30 ¥7,000

配管長50m 高落差30m チャージレス30m

P140形 5馬力相当 

冷: 12.5<3.1~14.0>kW
暖: 14.0<2.6~18.0>kW

ワイヤード 省エネneo RBC-AMSU51 ¥30,000

098 RDXB14033MU

セット ¥1,853,000

室内 AID-RP713H×2 ¥672,000
室外 ROA-RP1403HX ¥1,144,000
分岐管 RBC-TWP50 ¥7,000

配管長50m 高落差30m チャージレス30m

P160形 6馬力相当 

冷: 14.0<3.1~16.0>kW
暖: 16.0<2.6~20.0>kW

ワイヤード 省エネneo RBC-AMSU51 ¥30,000

099 RDXB16033MU

セット ¥1,984,000

室内 AID-RP803H×2 ¥684,000
室外 ROA-RP1603HX ¥1,263,000
分岐管 RBC-TWP50 ¥7,000

配管長100m 高落差30m チャージレス30m

P224形 8馬力相当 

冷: 20.0<5.3~22.4>kW
暖: 22.4<4.6~28.0>kW

ワイヤード 省エネneo RBC-AMSU51 ¥30,000

100 RDXB22433MU

セット ¥2,540,000

室内 AID-RP1123H×2 ¥740,000
室外 ROA-RP2243HX ¥1,757,000
分岐管 RBC-TWP101 ¥13,000

配管長100m 高落差30m チャージレス30m

P280形 10馬力相当 

冷: 25.0<5.3~28.0>kW
暖: 28.0<4.6~35.0>kW

ワイヤード 省エネneo RBC-AMSU51 ¥30,000

101 RDXB28033MU

セット ¥3,002,000

室内 AID-RP1403H×2 ¥816,000
室外 ROA-RP2803HX ¥2,143,000
分岐管 RBC-TWP101 ¥13,000

室内ユニット3タイプ

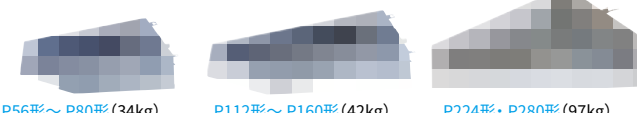

P56形~P80形 (34kg) H298×W1,000×D750mm
P112形~P160形 (42kg) H298×W1,400×D750mm
P224形~P280形 (97kg) H448×W1,400×D900mm

R32 同時トリプル

1リモコン・同時サーモ・同時オンオフ



配管長100m 高落差30m チャージレス30m

P224形 8馬力相当 

冷: 20.0<5.3~22.4>kW
暖: 22.4<4.6~28.0>kW

ワイヤード 省エネneo RBC-AMSU51 ¥30,000

102 RDXC22433MU

セット ¥2,826,000

室内 AID-RP803H×3 ¥1,026,000
室外 ROA-RP2243HX ¥1,757,000
分岐管 RBC-TRP100 ¥13,000

ウルトラパワーエコ 室外機



P40形~P50形 (◎39kg・◎40kg) H550×W780*×D290mm
※配管カバー…+69mm
P112形~P160形 (104kg) H1,550×W1,010×D370mm
P224形~P280形 (141kg) H1,550×W1,010×D370mm

R32 同時ダブルツイン

1リモコン・同時サーモ・同時オンオフ



配管長100m 高落差30m チャージレス30m

P224形 8馬力相当 

冷: 20.0<5.3~22.4>kW
暖: 22.4<4.6~28.0>kW

ワイヤード 省エネneo RBC-AMSU51 ¥30,000

103 RDXF22433MU

セット ¥3,110,000

室内 AID-RP563H×4 ¥1,296,000
室外 ROA-RP2243HX ¥1,757,000
分岐管 RBC-TWP101 ¥13,000
RBC-TWP30×2 ¥14,000

配管長100m 高落差30m チャージレス30m

P280形 10馬力相当 

冷: 25.0<5.3~28.0>kW
暖: 28.0<4.6~35.0>kW

ワイヤード 省エネneo RBC-AMSU51 ¥30,000

104 RDXF28033MU

セット ¥3,544,000

室内 AID-RP713H×4 ¥1,344,000
室外 ROA-RP2803HX ¥2,143,000
分岐管 RBC-TWP101 ¥13,000
RBC-TWP50×2 ¥14,000

ワイヤード(別売)



セット名称 末尾MU用
省エネ neo リモコン
RBC-AMSU51

ワイヤレス(別売)



別置受信部

ワイヤレスリモコン RBC-ATX41
別置受信部 TCB-AXRU41

本カタログ掲載商品の価格は希望小売価格です。消費税、配送費、配管パイプ・据付部材・電気・据付工事費、試運転調整費、使用済み商品の引取り費用等は含まれておりません。業務用エアコンを廃棄する場合は、フロン排出抑制法に基づくフロンの回収・運搬・破壊費用が必要です。

R32 シングル



配管長50m 高落差30m チャージレス20m

P56形 2.3馬力相当

冷: 5.0<1.2~5.6>kW
暖: 5.6<0.9~7.4>kW

省エネneo RBC-AMSU51 ¥30,000

ワイヤード **[300]** RDSA05633JMU
[301] RDSA05633MU

セット ¥950,000

室内 AID-RP563H ¥324,000
室外 ROA-RP563HSJ
ROA-RP563HS ¥596,000

配管長50m 高落差30m チャージレス30m

P63形 2.5馬力相当

冷: 5.6<1.3~6.3>kW
暖: 6.3<1.3~9.1>kW

省エネneo RBC-AMSU51 ¥30,000

ワイヤード **[302]** RDSA06333JMU
[303] RDSA06333MU

セット ¥1,000,000

室内 AID-RP633H ¥330,000
室外 ROA-RP633HSJ
ROA-RP633HS ¥640,000

配管長50m 高落差30m チャージレス30m

P80形 3馬力相当

冷: 7.1<1.7~8.0>kW
暖: 8.0<1.3~10.0>kW

省エネneo RBC-AMSU51 ¥30,000

ワイヤード **[304]** RDSA08033JMU
[305] RDSA08033MU

セット ¥1,082,000

室内 AID-RP803H ¥342,000
室外 ROA-RP803HSJ
ROA-RP803HS ¥710,000

配管長75m* 高落差30m チャージレス30m

P112形 4馬力相当

冷: 10.0<3.1~11.2>kW
暖: 11.2<2.4~12.5>kW

省エネneo RBC-AMSU51 ¥30,000

ワイヤード **[306]** RDSA11233MU

セット ¥1,246,000

室内 AID-RP1123H ¥370,000
室外 ROA-RP1123HS ¥846,000

配管長75m* 高落差30m チャージレス30m

P140形 5馬力相当

冷: 12.5<3.1~14.0>kW
暖: 14.0<2.6~16.0>kW

省エネneo RBC-AMSU51 ¥30,000

ワイヤード **[307]** RDSA14033MU

セット ¥1,442,000

室内 AID-RP1403H ¥408,000
室外 ROA-RP1403HS ¥1,004,000

配管長75m* 高落差30m チャージレス30m

P160形 6馬力相当

冷: 14.0<3.1~16.0>kW
暖: 16.0<2.6~18.0>kW

省エネneo RBC-AMSU51 ¥30,000

ワイヤード **[308]** RDSA16033MU

セット ¥1,564,000

室内 AID-RP1603H ¥426,000
室外 ROA-RP1603HS ¥1,108,000

R410A シングル



配管長100m 高落差30m チャージレス30m

P224形 8馬力相当

冷: 20.0<4.6~22.4>kW
暖: 22.4<4.6~28.0>kW

省エネneo RBC-AMSU51 ¥30,000

ワイヤード **[309]** ADSA22417MU

セット ¥2,196,000

室内 AID-AP2241H ¥620,000
室外 ROA-AP2247HS ¥1,546,000

配管長100m 高落差30m チャージレス30m

P280形 10馬力相当

冷: 25.0<4.6~28.0>kW
暖: 28.0<4.6~31.5>kW

省エネneo RBC-AMSU51 ¥30,000

ワイヤード **[310]** ADSA28017MU

セット ¥2,697,000

室内 AID-AP2801H ¥770,000
室外 ROA-AP2807HS ¥1,897,000

R32 同時ツイン

1 リモコン・同時サーモ・同時オンオフ



配管長50m 高落差30m チャージレス30m

P112形 4馬力相当

冷: 10.0<3.1~11.2>kW
暖: 11.2<2.4~12.5>kW

省エネneo RBC-AMSU51 ¥30,000

ワイヤード **[311]** RDSB11233MU

セット ¥1,531,000

室内 AID-RP563H×2 ¥648,000
室外 ROA-RP1123HS ¥846,000
分岐管 RBC-TWP30 ¥7,000

配管長50m 高落差30m チャージレス30m

P140形 5馬力相当

冷: 12.5<3.1~14.0>kW
暖: 14.0<2.6~16.0>kW

省エネneo RBC-AMSU51 ¥30,000

ワイヤード **[312]** RDSB14033MU

セット ¥1,713,000

室内 AID-RP713H×2 ¥672,000
室外 ROA-RP1403HS ¥1,004,000
分岐管 RBC-TWP50 ¥7,000

配管長50m 高落差30m チャージレス30m

P160形 6馬力相当

冷: 14.0<3.1~16.0>kW
暖: 16.0<2.6~18.0>kW

省エネneo RBC-AMSU51 ¥30,000

ワイヤード **[313]** RDSB16033MU

セット ¥1,829,000

室内 AID-RP803H×2 ¥684,000
室外 ROA-RP1603HS ¥1,108,000
分岐管 RBC-TWP50 ¥7,000

配管長100m 高落差30m チャージレス30m

P224形 8馬力相当

冷: 20.0<5.3~22.4>kW
暖: 22.4<4.6~28.0>kW

省エネneo RBC-AMSU51 ¥30,000

ワイヤード **[314]** RDSB22433MU

セット ¥2,375,000

室内 AID-RP1123H×2 ¥740,000
室外 ROA-RP2243HS ¥1,592,000
分岐管 RBC-TWP101 ¥13,000

配管長100m 高落差30m チャージレス30m

P280形 10馬力相当

冷: 25.0<5.3~28.0>kW
暖: 28.0<4.6~35.0>kW

省エネneo RBC-AMSU51 ¥30,000

ワイヤード **[315]** RDSB28033MU

セット ¥2,756,000

室内 AID-RP1403H×2 ¥816,000
室外 ROA-RP2803HS ¥1,897,000
分岐管 RBC-TWP101 ¥13,000

R32 同時トリプル

1 リモコン・同時サーモ・同時オンオフ



配管長100m 高落差30m チャージレス30m

P224形 8馬力相当

冷: 20.0<5.3~22.4>kW
暖: 22.4<4.6~28.0>kW

省エネneo RBC-AMSU51 ¥30,000

ワイヤード **[316]** RDSC22433MU

セット ¥2,661,000

室内 AID-RP803H×3 ¥1,026,000
室外 ROA-RP2243HS ¥1,592,000
分岐管 RBC-TRP100 ¥13,000

冷: 冷房能力、暖: 暖房能力、(Ⓜ): 単相 200V、表記なし: 三相 200V を示します。 ●…グリーン購入法適合商品 (e)…省エネ法 2015 年基準値クリア

R32 **同時ダブルツイン**

1リモコン・同時サーモ・同時オンオフ

配管長100m 高落差30m チャージレス30m

P224形 8馬力相当

冷: 20.0<3.3~22.4>kW
暖: 22.4<4.6~28.0>kW

省エネneo RBC-AMSU51 ¥30,000

ワイヤード **317** RDSF22433MU

セット ¥2,945,000

室内 AID-RP563H×4 ¥1,296,000
室外 ROA-RP2243HS ¥1,592,000
分岐管 RBC-TWP101 ¥13,000
RBC-TWP30×2 ¥14,000

配管長100m 高落差30m チャージレス30m

P280形 10馬力相当

冷: 25.0<5.3~28.0>kW
暖: 28.0<4.6~35.0>kW

省エネneo RBC-AMSU51 ¥30,000

ワイヤード **318** RDSF28033MU

セット ¥3,298,000

室内 AID-RP713H×4 ¥1,344,000
室外 ROA-RP2803HS ¥1,897,000
分岐管 RBC-TWP101 ¥13,000
RBC-TWP50×2 ¥14,000

室内ユニット3タイプ

P56形~P80形 (34kg)
H298×W1,000×D750mm

P112形~P160形 (42kg)
H298×W1,400×D750mm

P224形・P280形 (97kg)
H448×W1,400×D900mm

ワイヤード(別売)

セット名称 末尾MU用
省エネ neo リモコン
RBC-AMSU51

ワイヤレス(別売)

別置受信部

ワイヤレスリモコン RBC-ATX41
別置受信部 TCB-AXRU41

スーパーパワーエコゴールド 室外機

P40形・P45形 (⊙34kg・⊙35kg)
P50形・P56形 (⊙39kg・⊙40kg)
H550×W780*×D290mm
※配管カバー…+69mm

P63形・P80形 (⊙48kg・⊙49kg)
H714×W859*×D309mm
※配管カバー…+69mm

P112形・P140形 (76kg)
P160形 (79kg)
H1,050×W1,010×D370mm

P224形・P280形 (141kg)
H1,550×W1,010×D370mm

R32 **シングル**

配管長75m 高落差30m チャージレス30m

P80形 3馬力相当

冷: 7.1<3.1~8.0>kW 低温 10.7kW(-15℃)
暖: 8.0<2.4~12.3>kW 低温 10.0kW(-20℃)

省エネneo RBC-AMSU51 ¥30,000

ワイヤード **530** RDHA08031MU

セット ¥1,116,000

室内 AID-RP803H ¥342,000
室外 ROA-HRP801HS ¥744,000

配管長75m* 高落差30m チャージレス30m

P112形 4馬力相当

冷: 10.0<3.1~11.2>kW 低温 12.2kW(-15℃)
暖: 11.2<2.4~15.6>kW 低温 10.8kW(-20℃)

省エネneo RBC-AMSU51 ¥30,000

ワイヤード **531** RDHA11231MU

セット ¥1,180,000

室内 AID-RP1123H ¥370,000
室外 ROA-HRP1121HS ¥780,000

配管長75m* 高落差30m チャージレス30m

P140形 5馬力相当

冷: 12.5<3.6~14.0>kW 低温 16.3kW(-15℃)
暖: 14.0<2.8~19.0>kW 低温 14.2kW(-20℃)

省エネneo RBC-AMSU51 ¥30,000

ワイヤード **532** RDHA14031MU

セット ¥1,362,000

室内 AID-RP1403H ¥408,000
室外 ROA-HRP1401HS ¥924,000

配管長75m* 高落差30m チャージレス30m

P160形 6馬力相当

冷: 14.0<3.6~16.0>kW 低温 16.8kW(-15℃)
暖: 16.0<2.8~20.0>kW 低温 15.0kW(-20℃)

省エネneo RBC-AMSU51 ¥30,000

ワイヤード **533** RDHA16031MU

セット ¥1,516,000

室内 AID-RP1603H ¥426,000
室外 ROA-HRP1601HS ¥1,060,000

[寒冷地用] スーパーパワーエコ 暖太郎

P140形・P160形 (110kg)
H1,550×W1,010×D370mm

P80形・P112形 (82kg)
H1,050×W1,010×D370mm

R32 **同時ツイン**

1リモコン・同時サーモ・同時オンオフ

配管長50m 高落差30m チャージレス30m

P112形 4馬力相当

冷: 10.0<3.1~11.2>kW 低温 12.2kW(-15℃)
暖: 11.2<2.4~15.6>kW 低温 10.8kW(-20℃)

省エネneo RBC-AMSU51 ¥30,000

ワイヤード **534** RDHB11231MU

セット ¥1,465,000

室内 AID-RP563H×2 ¥648,000
室外 ROA-HRP1121HS ¥780,000
分岐管 RBC-TWP30 ¥7,000

配管長50m 高落差30m チャージレス30m

P140形 5馬力相当

冷: 12.5<3.6~14.0>kW 低温 16.3kW(-15℃)
暖: 14.0<2.8~19.0>kW 低温 14.2kW(-20℃)

省エネneo RBC-AMSU51 ¥30,000

ワイヤード **535** RDHB14031MU

セット ¥1,633,000

室内 AID-RP713H×2 ¥672,000
室外 ROA-HRP1401HS ¥924,000
分岐管 RBC-TWP50 ¥7,000

配管長50m 高落差30m チャージレス30m

P160形 6馬力相当

冷: 14.0<3.6~16.0>kW 低温 16.8kW(-15℃)
暖: 16.0<2.8~20.0>kW 低温 15.0kW(-20℃)

省エネneo RBC-AMSU51 ¥30,000

ワイヤード **536** RDHB16031MU

セット ¥1,781,000

室内 AID-RP803H×2 ¥684,000
室外 ROA-HRP1601HS ¥1,060,000
分岐管 RBC-TWP50 ¥7,000

本カタログ掲載商品の価格は希望小売価格です。消費税、配送費、配管パイプ・据付部材・電気・据付工事費、試運転調整費、使用済み商品の引取り費用等は含まれておりません。業務用エアコンを廃棄する場合は、フロン排出抑制法に基づくフロンの回収・運搬・破壊費用が必要です。

R32/R410A シングル

配管長50m 高落差30m チャージレス20m

P56形 2.3馬力相当
冷: 5.0(1.2~5.6)kW

ワイヤード 省エネneo RBC-AMSU51 ¥30,000
[638] RDRA05633JMU[㊟]
[639] RDRA05633MU
 セット ¥822,000

室内 AID-RP563H ¥324,000
 室外 ROA-RP563J[㊟] ¥468,000
 ROA-RP563

配管長50m 高落差30m チャージレス30m

P63形 2.5馬力相当
冷: 5.6(1.3~6.3)kW

ワイヤード 省エネneo RBC-AMSU51 ¥30,000
[640] RDRA06333JMU[㊟]
[641] RDRA06333MU
 セット ¥855,000

室内 AID-RP633H ¥330,000
 室外 ROA-RP633J[㊟] ¥495,000
 ROA-RP633

配管長50m 高落差30m チャージレス30m

P80形 3馬力相当
冷: 7.1(1.7~8.0)kW

ワイヤード 省エネneo RBC-AMSU51 ¥30,000
[642] RDRA08033JMU[㊟]
[643] RDRA08033MU
 セット ¥918,000

室内 AID-RP803H ¥342,000
 室外 ROA-RP803J[㊟] ¥546,000
 ROA-RP803

配管長75m 高落差30m チャージレス30m

P112形 4馬力相当
冷: 10.0(3.1~11.2)kW

ワイヤード 省エネneo RBC-AMSU51 ¥30,000
[644] RDRA11233MU
 セット ¥1,055,000

室内 AID-RP1123H ¥370,000
 室外 ROA-RP1123 ¥655,000

配管長75m 高落差30m チャージレス30m

P140形 5馬力相当
冷: 12.5(3.1~14.0)kW

ワイヤード 省エネneo RBC-AMSU51 ¥30,000
[645] RDRA14033MU
 セット ¥1,209,000

室内 AID-RP1403H ¥408,000
 室外 ROA-RP1403 ¥771,000

配管長75m 高落差30m チャージレス30m

P160形 6馬力相当
冷: 14.0(3.1~16.0)kW

ワイヤード 省エネneo RBC-AMSU51 ¥30,000
[646] RDRA16033MU
 セット ¥1,299,000

室内 AID-RP1603H ¥426,000
 室外 ROA-RP1603 ¥843,000

配管長70m 高落差30m チャージレス30m

P224形 8馬力相当 **在**
冷: 20.0(6.0~22.4)kW

ワイヤード 省エネneo RBC-AMSS3 ¥30,000
[647] ADRA22417M
 セット ¥1,728,000

室内 AID-AP2241H ¥620,000
 室外 ROA-AP2247 ¥1,078,000

配管長70m 高落差30m チャージレス30m

P280形 10馬力相当 **在**
冷: 25.0(6.0~28.0)kW

ワイヤード 省エネneo RBC-AMSS3 ¥30,000
[648] ADRA28017M
 セット ¥2,110,000

室内 AID-AP2801H ¥770,000
 室外 ROA-AP2807 ¥1,310,000

在: 在庫限りです。弊社営業担当までお問い合わせください。

室内ユニット3タイプ

P56形~P80形 (34kg)
H298×W1,000×D750mm

P112形~P160形 (42kg)
H298×W1,400×D750mm

P224形・P280形 (97kg)
H448×W1,400×D900mm

冷房専用 室外機

P40形・P45形 (㊟34kg・㊟35kg)
P50形・P56形 (㊟39kg・㊟40kg)
 H550×W780*×D290mm
 ※配管カバー...+69mm

P63形・P80形 (㊟48kg・㊟49kg)
 H714×W859*×D309mm
 ※配管カバー...+69mm

P112形・P140形 (76kg)
P160形 (79kg)
 H1,050×W1,010×D370mm

P224形 (119kg)
P280形 (133kg)
 H1,540×W900×D320mm

ワイヤード(別売)

セット名称 末尾MU用
省エネ neo リモコン
RBC-AMSU51

ワイヤード(別売)

セット名称 末尾M用
省エネ neo リモコン
RBC-AMSS3

ワイヤレス(別売)

別置受信部
ワイヤレスリモコン RBC-ATX41
別置受信部 TCB-AXRU41

R32 シングル

本格電気集塵方式
プラスマ空清
大清快



配管長50m 高落差30m チャージレス20m

P40形 1.5馬力相当 

冷: 3.6<1.2~4.0>kW
暖: 4.0<0.9~6.6>kW

省エネneo RBC-AMSU51 ¥30,000

ワイヤード

[105] RCXA04043JMU 
[106] RCXA04043MU

セット ¥838,000

ワイヤレス

送信部 RBC-ATX41 ¥26,000
受信部組込 RBC-AXRU41C ¥15,000

[105] RCXA04043JXU 
[106] RCXA04043XU

セット ¥849,000

室内 AIC-RP404H ¥254,000
室外 ROA-RP403HXJ 
ROA-RP403HX ¥554,000

配管長50m 高落差30m チャージレス20m

P45形 1.8馬力相当 

冷: 4.0<1.2~4.5>kW
暖: 4.5<0.9~6.9>kW

省エネneo RBC-AMSU51 ¥30,000

ワイヤード

[107] RCXA04543JMU 
[108] RCXA04543MU

セット ¥866,000

ワイヤレス

送信部 RBC-ATX41 ¥26,000
受信部組込 RBC-AXRU41C ¥15,000

[107] RCXA04543JXU 
[108] RCXA04543XU

セット ¥877,000

室内 AIC-RP454H ¥256,000
室外 ROA-RP453HXJ 
ROA-RP453HX ¥580,000

配管長50m 高落差30m チャージレス20m

P50形 2馬力相当 

冷: 4.5<1.2~5.0>kW
暖: 5.0<0.9~7.3>kW

省エネneo RBC-AMSU51 ¥30,000

ワイヤード

[109] RCXA05043JMU 
[110] RCXA05043MU

セット ¥917,000

ワイヤレス

送信部 RBC-ATX41 ¥26,000
受信部組込 RBC-AXRU41C ¥15,000

[109] RCXA05043JXU 
[110] RCXA05043XU

セット ¥928,000

室内 AIC-RP504H ¥276,000
室外 ROA-RP503HXJ 
ROA-RP503HX ¥611,000

配管長50m 高落差30m チャージレス30m

P56形 2.3馬力相当 

冷: 5.0<1.3~5.6>kW
暖: 5.6<1.3~7.6>kW

省エネneo RBC-AMSU51 ¥30,000

ワイヤード

[111] RCXA05643JMU 
[112] RCXA05643MU

セット ¥963,000

ワイヤレス

送信部 RBC-ATX41 ¥26,000
受信部組込 RBC-AXRU41C ¥15,000

[111] RCXA05643JXU 
[112] RCXA05643XU

セット ¥974,000

室内 AIC-RP564H ¥281,000
室外 ROA-RP563HXJ 
ROA-RP563HX ¥652,000

配管長50m 高落差30m チャージレス30m

P63形 2.5馬力相当 

冷: 5.6<1.3~6.3>kW
暖: 6.3<1.3~9.2>kW

省エネneo RBC-AMSU51 ¥30,000

ワイヤード

[113] RCXA06343JMU 
[114] RCXA06343MU

セット ¥1,016,000

ワイヤレス

送信部 RBC-ATX41 ¥26,000
受信部組込 RBC-AXRU41C ¥15,000

[113] RCXA06343JXU 
[114] RCXA06343XU

セット ¥1,027,000

室内 AIC-RP634H ¥287,000
室外 ROA-RP633HXJ 
ROA-RP633HX ¥699,000

配管長50m 高落差30m チャージレス30m

P80形 3馬力相当 

冷: 7.1<1.9~8.0>kW
暖: 8.0<1.3~10.6>kW

省エネneo RBC-AMSU51 ¥30,000

ワイヤード

[115] RCXA08043JMU 
[116] RCXA08043MU

セット ¥1,106,000

ワイヤレス

送信部 RBC-ATX41 ¥26,000
受信部組込 RBC-AXRU41C ¥15,000

[115] RCXA08043JXU 
[116] RCXA08043XU

セット ¥1,117,000

室内 AIC-RP804H ¥294,000
室外 ROA-RP803HXJ 
ROA-RP803HX ¥782,000

配管長75m* 高落差30m チャージレス30m

P112形 4馬力相当 

冷: 10.0<3.1~11.2>kW
暖: 11.2<2.6~15.6>kW

省エネneo RBC-AMSU51 ¥30,000

ワイヤード

[117] RCXA11243MU

セット ¥1,319,000

ワイヤレス

送信部 RBC-ATX41 ¥26,000
受信部組込 RBC-AXRU41C ¥15,000

[117] RCXA11243XU

セット ¥1,330,000

室内 AIC-RP1124H ¥356,000
室外 ROA-RP1123HX ¥933,000

配管長75m* 高落差30m チャージレス30m

P140形 5馬力相当 

冷: 12.5<3.1~14.0>kW
暖: 14.0<2.6~18.5>kW

省エネneo RBC-AMSU51 ¥30,000

ワイヤード

[118] RCXA14043MU

セット ¥1,535,000

ワイヤレス

送信部 RBC-ATX41 ¥26,000
受信部組込 RBC-AXRU41C ¥15,000

[118] RCXA14043XU

セット ¥1,546,000

室内 AIC-RP1404H ¥361,000
室外 ROA-RP1403HX ¥1,144,000

配管長75m* 高落差30m チャージレス30m

P160形 6馬力相当 

冷: 14.0<3.1~16.0>kW
暖: 16.0<2.6~20.0>kW

省エネneo RBC-AMSU51 ¥30,000

ワイヤード

[119] RCXA16043MU

セット ¥1,667,000

ワイヤレス

送信部 RBC-ATX41 ¥26,000
受信部組込 RBC-AXRU41C ¥15,000

[119] RCXA16043XU

セット ¥1,678,000

室内 AIC-RP1604H ¥374,000
室外 ROA-RP1603HX ¥1,263,000

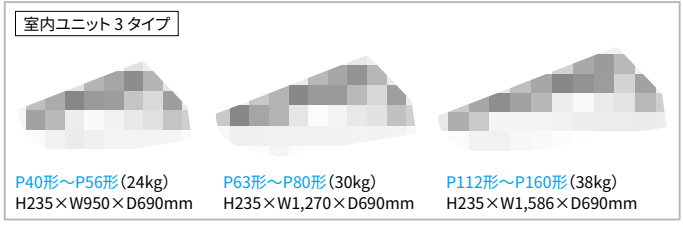

ウルトラパワーエコ 室外機

P40形~P50形 (≒39kg・≒40kg)
H550×W780*×D290mm
※配管カバー…+69mm

P56形~P63形 (≒48kg・≒49kg)
H714×W859*×D309mm
※配管カバー…+69mm

P112形~P160形 (104kg)
H1,550×W1,010×D370mm
P224形・P280形 (141kg)
H1,550×W1,010×D370mm

P80形 (74kg)
H1,050×W1,010×D370mm



ワイヤード(別売)



セット名称 末尾MU用
省エネ neo リモコン
RBC-AMSU51

ワイヤレス(別売)

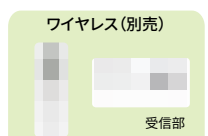

受信部

セット名称 末尾XU用
ワイヤレスリモコン RBC-ATX41
受信部 RBC-AXRU41C

本カタログ掲載商品の価格は希望小売価格です。消費税、配送費、配管パイプ・据付部材・電気・据付工事費、試運転調整費、使用済み商品の引取り費用等は含まれておりません。業務用エアコンを廃棄する場合は、フロン排出抑制法に基づくフロンの回収・運搬・破壊費用が必要です。

天井吊形

R32 同時ツイン

1リモコン・同時サーモ・同時オンオフ

本格電気集塵方式
プラスマ空清
大清快

配管長50m 高落差30m チャージレス30m

P112形 4馬力相当

冷: 10.0<3.1~11.2>kW
暖: 11.2<2.6~15.6>kW

省エネneo RBC-AMSU51 ¥30,000

ワイヤード **120** RCXB11243MU
セット ¥1,532,000

ワイヤレス **120** RCXB11243XU
セット ¥1,543,000

室内 AIC-RP564H×2 ¥562,000
室外 ROA-RP1123HX ¥933,000
分岐管 RBC-TWP30 ¥7,000

配管長50m 高落差30m チャージレス30m

P140形 5馬力相当

冷: 12.5<3.1~14.0>kW
暖: 14.0<2.6~18.5>kW

省エネneo RBC-AMSU51 ¥30,000

ワイヤード **121** RCXB14043MU
セット ¥1,763,000

ワイヤレス **121** RCXB14043XU
セット ¥1,774,000

室内 AIC-RP714H×2 ¥582,000
室外 ROA-RP1403HX ¥1,144,000
分岐管 RBC-TWP50 ¥7,000

配管長50m 高落差30m チャージレス30m

P160形 6馬力相当

冷: 14.0<3.1~16.0>kW
暖: 16.0<2.6~20.0>kW

省エネneo RBC-AMSU51 ¥30,000

ワイヤード **122** RCXB16043MU
セット ¥1,888,000

ワイヤレス **122** RCXB16043XU
セット ¥1,899,000

室内 AIC-RP804H×2 ¥588,000
室外 ROA-RP1603HX ¥1,263,000
分岐管 RBC-TWP50 ¥7,000

配管長100m 高落差30m チャージレス30m

P224形 8馬力相当

冷: 20.0<5.3~22.4>kW
暖: 22.4<4.6~28.0>kW

省エネneo RBC-AMSU51 ¥30,000

ワイヤード **123** RCXB22443MU
セット ¥2,512,000

ワイヤレス **123** RCXB22443XU
セット ¥2,523,000

室内 AIC-RP1124H×2 ¥712,000
室外 ROA-RP2243HX ¥1,757,000
分岐管 RBC-TWP101 ¥13,000

配管長100m 高落差30m チャージレス30m

P280形 10馬力相当

冷: 25.0<5.3~28.0>kW
暖: 28.0<4.6~35.0>kW

省エネneo RBC-AMSU51 ¥30,000

ワイヤード **124** RCXB28043MU
セット ¥2,908,000

ワイヤレス **124** RCXB28043XU
セット ¥2,919,000

室内 AIC-RP1404H×2 ¥722,000
室外 ROA-RP2803HX ¥2,143,000
分岐管 RBC-TWP101 ¥13,000

R32 同時トリプル

1リモコン・同時サーモ・同時オンオフ

本格電気集塵方式
プラスマ空清
大清快

配管長100m 高落差30m チャージレス30m

P224形 8馬力相当

冷: 20.0<5.3~22.4>kW
暖: 22.4<4.6~28.0>kW

省エネneo RBC-AMSU51 ¥30,000

ワイヤード **125** RCXC22443MU
セット ¥2,682,000

ワイヤレス **125** RCXC22443XU
セット ¥2,693,000

室内 AIC-RP804H×3 ¥882,000
室外 ROA-RP2243HX ¥1,757,000
分岐管 RBC-TRP100 ¥13,000

R32 同時ダブルツイン

1リモコン・同時サーモ・同時オンオフ

本格電気集塵方式
プラスマ空清
大清快

配管長100m 高落差30m チャージレス30m

P224形 8馬力相当

冷: 20.0<5.3~22.4>kW
暖: 22.4<4.6~28.0>kW

省エネneo RBC-AMSU51 ¥30,000

ワイヤード **126** RCXF22443MU
セット ¥2,938,000

ワイヤレス **126** RCXF22443XU
セット ¥2,949,000

室内 AIC-RP564H×4 ¥1,124,000
室外 ROA-RP2243HX ¥1,757,000
分岐管 RBC-TWP101 ¥13,000
RBC-TWP30×2 ¥14,000

配管長100m 高落差30m チャージレス30m

P280形 10馬力相当

冷: 25.0<5.3~28.0>kW
暖: 28.0<4.6~35.0>kW

省エネneo RBC-AMSU51 ¥30,000

ワイヤード **127** RCXF28043MU
セット ¥3,364,000

ワイヤレス **127** RCXF28043XU
セット ¥3,375,000

室内 AIC-RP714H×4 ¥1,164,000
室外 ROA-RP2803HX ¥2,143,000
分岐管 RBC-TWP101 ¥13,000
RBC-TWP50×2 ¥14,000

R32 シングル

本格電気集塵方式
プラスマ空清
大清快

配管長30m 高落差30m チャージレス20m

P40形 1.5馬力相当

冷: 3.6(1.0~4.0)kW
暖: 4.0(0.8~6.4)kW

ワイヤード
省エネneo RBC-AMSU51 ¥30,000
[319] RCSA04043JMU
[320] RCSA04043MU
セット ¥754,000

ワイヤレス
送信部 RBC-ATX41 ¥26,000
受信部組込 RBC-AXRU41C ¥15,000
[319] RCSA04043JXU
[320] RCSA04043XU
セット ¥765,000

室内 AIC-RP404H ¥254,000
室外 ROA-RP403HSJ ¥470,000
ROA-RP403HS

配管長30m 高落差30m チャージレス20m

P45形 1.8馬力相当

冷: 4.0(1.0~4.5)kW
暖: 4.5(0.8~6.7)kW

ワイヤード
省エネneo RBC-AMSU51 ¥30,000
[321] RCSA04543JMU
[322] RCSA04543MU
セット ¥807,000

ワイヤレス
送信部 RBC-ATX41 ¥26,000
受信部組込 RBC-AXRU41C ¥15,000
[321] RCSA04543JXU
[322] RCSA04543XU
セット ¥818,000

室内 AIC-RP454H ¥256,000
室外 ROA-RP453HSJ ¥521,000
ROA-RP453HS

配管長50m 高落差30m チャージレス20m

P50形 2馬力相当

冷: 4.5(1.2~5.0)kW
暖: 5.0(0.9~7.2)kW

ワイヤード
省エネneo RBC-AMSU51 ¥30,000
[323] RCSA05043JMU
[324] RCSA05043MU
セット ¥867,000

ワイヤレス
送信部 RBC-ATX41 ¥26,000
受信部組込 RBC-AXRU41C ¥15,000
[323] RCSA05043JXU
[324] RCSA05043XU
セット ¥878,000

室内 AIC-RP504H ¥276,000
室外 ROA-RP503HSJ ¥561,000
ROA-RP503HS

配管長50m 高落差30m チャージレス20m

P56形 2.3馬力相当

冷: 5.0(1.2~5.6)kW
暖: 5.6(0.9~7.4)kW

ワイヤード
省エネneo RBC-AMSU51 ¥30,000
[325] RCSA05643JMU
[326] RCSA05643MU
セット ¥907,000

ワイヤレス
送信部 RBC-ATX41 ¥26,000
受信部組込 RBC-AXRU41C ¥15,000
[325] RCSA05643JXU
[326] RCSA05643XU
セット ¥918,000

室内 AIC-RP564H ¥281,000
室外 ROA-RP563HSJ ¥596,000
ROA-RP563HS

配管長50m 高落差30m チャージレス30m

P63形 2.5馬力相当

冷: 5.6(1.3~6.3)kW
暖: 6.3(1.3~9.1)kW

ワイヤード
省エネneo RBC-AMSU51 ¥30,000
[327] RCSA06343JMU
[328] RCSA06343MU
セット ¥957,000

ワイヤレス
送信部 RBC-ATX41 ¥26,000
受信部組込 RBC-AXRU41C ¥15,000
[327] RCSA06343JXU
[328] RCSA06343XU
セット ¥968,000

室内 AIC-RP634H ¥287,000
室外 ROA-RP633HSJ ¥640,000
ROA-RP633HS

配管長50m 高落差30m チャージレス30m

P80形 3馬力相当

冷: 7.1(1.7~8.0)kW
暖: 8.0(1.3~10.0)kW

ワイヤード
省エネneo RBC-AMSU51 ¥30,000
[329] RCSA08043JMU
[330] RCSA08043MU
セット ¥1,034,000

ワイヤレス
送信部 RBC-ATX41 ¥26,000
受信部組込 RBC-AXRU41C ¥15,000
[329] RCSA08043JXU
[330] RCSA08043XU
セット ¥1,045,000

室内 AIC-RP804H ¥294,000
室外 ROA-RP803HSJ ¥710,000
ROA-RP803HS

配管長75m* 高落差30m チャージレス30m

P112形 4馬力相当

冷: 10.0(3.1~11.2)kW
暖: 11.2(2.4~12.5)kW

ワイヤード
省エネneo RBC-AMSU51 ¥30,000
[331] RCSA11243MU
セット ¥1,232,000

ワイヤレス
送信部 RBC-ATX41 ¥26,000
受信部組込 RBC-AXRU41C ¥15,000
[331] RCSA11243XU
セット ¥1,243,000

室内 AIC-RP1124H ¥356,000
室外 ROA-RP1123HS ¥846,000

配管長75m* 高落差30m チャージレス30m

P140形 5馬力相当

冷: 12.5(3.1~14.0)kW
暖: 14.0(2.6~16.0)kW

ワイヤード
省エネneo RBC-AMSU51 ¥30,000
[332] RCSA14043MU
セット ¥1,395,000

ワイヤレス
送信部 RBC-ATX41 ¥26,000
受信部組込 RBC-AXRU41C ¥15,000
[332] RCSA14043XU
セット ¥1,406,000

室内 AIC-RP1404H ¥361,000
室外 ROA-RP1403HS ¥1,004,000

配管長75m* 高落差30m チャージレス30m

P160形 6馬力相当

冷: 14.0(3.1~16.0)kW
暖: 16.0(2.6~18.0)kW

ワイヤード
省エネneo RBC-AMSU51 ¥30,000
[333] RCSA16043MU
セット ¥1,512,000

ワイヤレス
送信部 RBC-ATX41 ¥26,000
受信部組込 RBC-AXRU41C ¥15,000
[333] RCSA16043XU
セット ¥1,523,000

室内 AIC-RP1604H ¥374,000
室外 ROA-RP1603HS ¥1,108,000

室内ユニット3タイプ

P40形~P56形 (24kg) H235×W950×D690mm
P63形~P80形 (30kg) H235×W1,270×D690mm
P112形~P160形 (38kg) H235×W1,586×D690mm

ワイヤード(別売)

セット名称 末尾MU用
省エネ neo リモコン RBC-AMSU51

ワイヤレス(別売)

セット名称 末尾XU用
ワイヤレスリモコン RBC-ATX41
受信部 RBC-AXRU41C

スーパーパワーエコゴールド 室外機

P40形・P45形 (≒34kg・≒35kg)
P50形・P56形 (≒39kg・≒40kg)
H550×W780*×D290mm
※配管カバー…≒69mm

P63形・P80形 (≒48kg・≒49kg)
H714×W859*×D309mm
※配管カバー…≒69mm

P112形・P140形 (76kg)
P160形 (79kg)
H1,050×W1,010×D370mm

P224形・P280形 (141kg)
H1,550×W1,010×D370mm

本カタログ掲載商品の価格は希望小売価格です。消費税、配送費、配管パイプ・据付部材・電気・据付工事費、試運転調整費、使用済み商品の引取り費用等は含まれておりません。業務用エアコンを廃棄する場合は、フロン排出抑制法に基づくフロンの回収・運搬・破壊費用が必要です。

天井吊形

R32 同時ツイン

1リモコン・同時サーモ・同時オンオフ

本格電気集塵方式
プラスマ空清
大清快

配管長50m 高落差30m チャージレス30m

P80形 3馬力相当

冷: 7.1$(1.7 \sim 8.0)$kW
暖: 8.0$(1.3 \sim 10.0)$kW

省エネneo RBC-AMSU51 ¥30,000

ワイヤード **[336]** RCSB08043JMU (Ⓜ)
[337] RCSB08043MU
セット ¥1,255,000

ワイヤレス 送信部 RBC-ATX41 ¥26,000
受信部組込 RBC-AXRU41C ¥15,000
[336] RCSB08043JXU (Ⓜ)
[337] RCSB08043XU
セット ¥1,266,000

室内 AIC-RP404H×2 ¥508,000
室外 ROA-RP803HSJ (Ⓜ) ¥710,000
分岐管 ROA-RP803HS ¥7,000
分岐管 RBC-TWP30 ¥7,000

配管長50m 高落差30m チャージレス30m

P112形 4馬力相当

冷: 10.0$(3.1 \sim 11.2)$kW
暖: 11.2$(2.4 \sim 12.5)$kW

省エネneo RBC-AMSU51 ¥30,000

ワイヤード **[338]** RCSB11243MU
セット ¥1,445,000

ワイヤレス 送信部 RBC-ATX41 ¥26,000
受信部組込 RBC-AXRU41C ¥15,000
[338] RCSB11243XU
セット ¥1,456,000

室内 AIC-RP564H×2 ¥562,000
室外 ROA-RP1123HS ¥846,000
分岐管 RBC-TWP30 ¥7,000

配管長50m 高落差30m チャージレス30m

P140形 5馬力相当

冷: 12.5$(3.1 \sim 14.0)$kW
暖: 14.0$(2.6 \sim 16.0)$kW

省エネneo RBC-AMSU51 ¥30,000

ワイヤード **[339]** RCSB14043MU
セット ¥1,623,000

ワイヤレス 送信部 RBC-ATX41 ¥26,000
受信部組込 RBC-AXRU41C ¥15,000
[339] RCSB14043XU
セット ¥1,634,000

室内 AIC-RP714H×2 ¥582,000
室外 ROA-RP1403HS ¥1,004,000
分岐管 RBC-TWP50 ¥7,000

配管長50m 高落差30m チャージレス30m

P160形 6馬力相当

冷: 14.0$(3.1 \sim 16.0)$kW
暖: 16.0$(2.6 \sim 18.0)$kW

省エネneo RBC-AMSU51 ¥30,000

ワイヤード **[340]** RCSB16043MU
セット ¥1,733,000

ワイヤレス 送信部 RBC-ATX41 ¥26,000
受信部組込 RBC-AXRU41C ¥15,000
[340] RCSB16043XU
セット ¥1,744,000

室内 AIC-RP804H×2 ¥588,000
室外 ROA-RP1603HS ¥1,108,000
分岐管 RBC-TWP50 ¥7,000

配管長100m 高落差30m チャージレス30m

P224形 8馬力相当

冷: 20.0$(5.3 \sim 22.4)$kW
暖: 22.4$(4.6 \sim 28.0)$kW

省エネneo RBC-AMSU51 ¥30,000

ワイヤード **[341]** RCSB22443MU
セット ¥2,347,000

ワイヤレス 送信部 RBC-ATX41 ¥26,000
受信部組込 RBC-AXRU41C ¥15,000
[341] RCSB22443XU
セット ¥2,358,000

室内 AIC-RP1124H×2 ¥712,000
室外 ROA-RP2243HS ¥1,592,000
分岐管 RBC-TWP101 ¥13,000

配管長100m 高落差30m チャージレス30m

P280形 10馬力相当

冷: 25.0$(5.3 \sim 28.0)$kW
暖: 28.0$(4.6 \sim 35.0)$kW

省エネneo RBC-AMSU51 ¥30,000

ワイヤード **[342]** RCSB28043MU
セット ¥2,662,000

ワイヤレス 送信部 RBC-ATX41 ¥26,000
受信部組込 RBC-AXRU41C ¥15,000
[342] RCSB28043XU
セット ¥2,673,000

室内 AIC-RP1404H×2 ¥722,000
室外 ROA-RP2803HS ¥1,897,000
分岐管 RBC-TWP101 ¥13,000

R32 同時トリプル

1リモコン・同時サーモ・同時オンオフ

本格電気集塵方式
プラスマ空清
大清快

配管長50m 高落差30m チャージレス30m

P160形 6馬力相当

冷: 14.0$(3.1 \sim 16.0)$kW
暖: 16.0$(2.6 \sim 18.0)$kW

省エネneo RBC-AMSU51 ¥30,000

ワイヤード **[343]** RCSC16043MU
セット ¥1,979,000

ワイヤレス 送信部 RBC-ATX41 ¥26,000
受信部組込 RBC-AXRU41C ¥15,000
[343] RCSC16043XU
セット ¥1,990,000

室内 AIC-RP504H×3 ¥828,000
室外 ROA-RP1603HS ¥1,108,000
分岐管 RBC-TRP100 ¥13,000

配管長100m 高落差30m チャージレス30m

P224形 8馬力相当

冷: 20.0$(5.3 \sim 22.4)$kW
暖: 22.4$(4.6 \sim 28.0)$kW

省エネneo RBC-AMSU51 ¥30,000

ワイヤード **[344]** RCSC22443MU
セット ¥2,517,000

ワイヤレス 送信部 RBC-ATX41 ¥26,000
受信部組込 RBC-AXRU41C ¥15,000
[344] RCSC22443XU
セット ¥2,528,000

室内 AIC-RP804H×3 ¥882,000
室外 ROA-RP2243HS ¥1,592,000
分岐管 RBC-TRP100 ¥13,000

R32 同時ダブルツイン

1リモコン・同時サーモ・同時オンオフ

本格電気集塵方式
プラスマ空清
大清快

配管長100m 高落差30m チャージレス30m

P224形 8馬力相当

冷: 20.0$(5.3 \sim 22.4)$kW
暖: 22.4$(4.6 \sim 28.0)$kW

省エネneo RBC-AMSU51 ¥30,000

ワイヤード **[345]** RCSF22443MU
セット ¥2,773,000

ワイヤレス 送信部 RBC-ATX41 ¥26,000
受信部組込 RBC-AXRU41C ¥15,000
[345] RCSF22443XU
セット ¥2,784,000

室内 AIC-RP564H×4 ¥1,124,000
室外 ROA-RP2243HS ¥1,592,000
分岐管 RBC-TWP101 ¥13,000
RBC-TWP30×2 ¥14,000

配管長100m 高落差30m チャージレス30m

P280形 10馬力相当

冷: 25.0$(5.3 \sim 28.0)$kW
暖: 28.0$(4.6 \sim 35.0)$kW

省エネneo RBC-AMSU51 ¥30,000

ワイヤード **[346]** RCSF28043MU
セット ¥3,118,000

ワイヤレス 送信部 RBC-ATX41 ¥26,000
受信部組込 RBC-AXRU41C ¥15,000
[346] RCSF28043XU
セット ¥3,129,000

室内 AIC-RP714H×4 ¥1,164,000
室外 ROA-RP2803HS ¥1,897,000
分岐管 RBC-TWP101 ¥13,000
RBC-TWP50×2 ¥14,000

R32 シングル

本格電気集塵方式
プラスマ空清
大清快



配管長50m 高落差30m チャージレス20m

P63形 2.5馬力相当

冷: 5.6<1.8~6.3>kW
暖: 5.6<1.3~8.0>kW

省エネneo RBC-AMSU51 ¥30,000

ワイヤード
411 RCEA06341JMU
412 RCEA06341MU
セット ¥878,000

ワイヤレス
送信部 RBC-ATX41 ¥26,000
受信部組込 RBC-AXRU41C ¥15,000
411 RCEA06341JXU
412 RCEA06341XU
セット ¥889,000

室内 AIC-RP634H ¥287,000
室外 ROA-RP631HJ ¥561,000
ROA-RP631H

配管長40m 高落差30m チャージレス20m

P80形 3馬力相当

冷: 7.1<1.9~8.0>kW
暖: 7.1<1.3~10.0>kW

省エネneo RBC-AMSU51 ¥30,000

ワイヤード
413 RCEA08041JMU
414 RCEA08041MU
セット ¥945,000

ワイヤレス
送信部 RBC-ATX41 ¥26,000
受信部組込 RBC-AXRU41C ¥15,000
413 RCEA08041JXU
414 RCEA08041XU
セット ¥956,000

室内 AIC-RP804H ¥294,000
室外 ROA-RP801HJ ¥621,000
ROA-RP801H

配管長50m 高落差30m チャージレス30m

P112形 4馬力相当

冷: 10.0<3.1~11.2>kW
暖: 10.0<2.6~12.5>kW

省エネneo RBC-AMSU51 ¥30,000

ワイヤード
415 RCEA11241MU
セット ¥1,127,000

ワイヤレス
送信部 RBC-ATX41 ¥26,000
受信部組込 RBC-AXRU41C ¥15,000
415 RCEA11241XU
セット ¥1,138,000

室内 AIC-RP1124H ¥356,000
室外 ROA-RP1121H ¥741,000

配管長50m 高落差30m チャージレス30m

P140形 5馬力相当

冷: 12.5<3.1~14.0>kW
暖: 12.5<2.6~16.0>kW

省エネneo RBC-AMSU51 ¥30,000

ワイヤード
416 RCEA14041MU
セット ¥1,270,000

ワイヤレス
送信部 RBC-ATX41 ¥26,000
受信部組込 RBC-AXRU41C ¥15,000
416 RCEA14041XU
セット ¥1,281,000

室内 AIC-RP1404H ¥361,000
室外 ROA-RP1401H ¥879,000

配管長50m 高落差30m チャージレス30m

P160形 6馬力相当

冷: 14.0<3.1~16.0>kW
暖: 14.0<2.6~18.0>kW

省エネneo RBC-AMSU51 ¥30,000

ワイヤード
417 RCEA16041MU
セット ¥1,375,000

ワイヤレス
送信部 RBC-ATX41 ¥26,000
受信部組込 RBC-AXRU41C ¥15,000
417 RCEA16041XU
セット ¥1,386,000

室内 AIC-RP1604H ¥374,000
室外 ROA-RP1601H ¥971,000

R32 同時ソイン

1リモコン・同時サーモ・同時オンオフ

本格電気集塵方式
プラスマ空清
大清快



配管長50m 高落差30m チャージレス30m

P112形 4馬力相当

冷: 10.0<3.1~11.2>kW
暖: 10.0<2.6~12.5>kW

省エネneo RBC-AMSU51 ¥30,000

ワイヤード
418 RCEB11241MU
セット ¥1,340,000

ワイヤレス
送信部 RBC-ATX41 ¥26,000
受信部組込 RBC-AXRU41C ¥15,000
418 RCEB11241XU
セット ¥1,351,000

室内 AIC-RP564H×2 ¥562,000
室外 ROA-RP1121H ¥741,000
分岐管 RBC-TWP30 ¥7,000

配管長50m 高落差30m チャージレス30m

P140形 5馬力相当

冷: 12.5<3.1~14.0>kW
暖: 12.5<2.6~16.0>kW

省エネneo RBC-AMSU51 ¥30,000

ワイヤード
419 RCEB14041MU
セット ¥1,498,000

ワイヤレス
送信部 RBC-ATX41 ¥26,000
受信部組込 RBC-AXRU41C ¥15,000
419 RCEB14041XU
セット ¥1,509,000

室内 AIC-RP714H×2 ¥582,000
室外 ROA-RP1401H ¥879,000
分岐管 RBC-TWP50 ¥7,000

配管長50m 高落差30m チャージレス30m

P160形 6馬力相当

冷: 14.0<3.1~16.0>kW
暖: 14.0<2.6~18.0>kW

省エネneo RBC-AMSU51 ¥30,000

ワイヤード
420 RCEB16041MU
セット ¥1,596,000

ワイヤレス
送信部 RBC-ATX41 ¥26,000
受信部組込 RBC-AXRU41C ¥15,000
420 RCEB16041XU
セット ¥1,607,000

室内 AIC-RP804H×2 ¥588,000
室外 ROA-RP1601H ¥971,000
分岐管 RBC-TWP50 ¥7,000

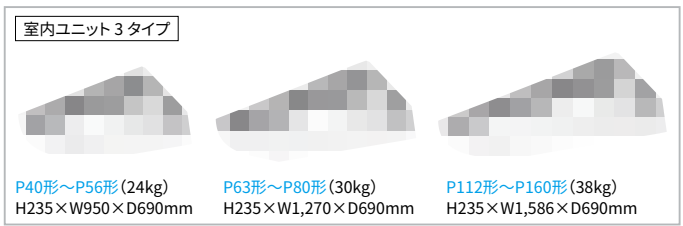

スマートエコ neo

P63形 (≒39kg・≒40kg) H550×W780*×D290mm
※配管カバー+69mm

P80形 (≒47kg・≒48kg) H714×W859*×D309mm
※配管カバー+69mm

P112形・P140形 (75kg)
P160形 (78kg) H1,050×W1,010×D370mm

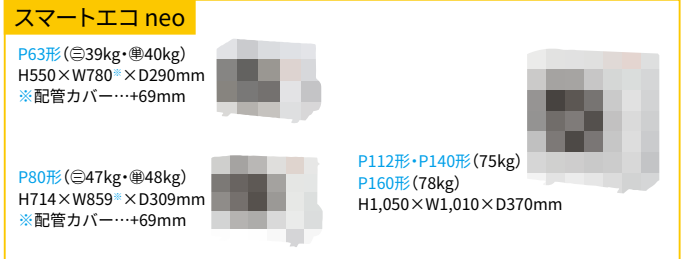

ワイヤード(別売)



セット名称 末尾MU用
省エネ neo リモコン
RBC-AMSU51

ワイヤレス(別売)

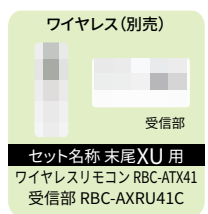

受信部
セット名称 末尾XU用
ワイヤレスリモコン RBC-ATX41
受信部 RBC-AXRU41C

本カタログ掲載商品の価格は希望小売価格です。消費税、配送費、配管パイプ・据付部材・電気・据付工事費、試運転調整費、使用済み商品の引取り費用等は含まれておりません。業務用エアコンを廃棄する場合は、フロン排出抑制法に基づくフロンの回収・運搬・破壊費用が必要です。

天井吊形

R32 シングル

本格電気集塵方式
プラスマ空清
大清快



配管長75m*高落差30m チャージレス30m

P160形 6馬力相当

冷: 14.0(3.6~16.0)kW 低 16.8kW(-15°C)
暖: 16.0(2.8~20.0)kW 高 15.0kW(-20°C)

省エネneo RBC-AMSU51 ¥30,000
ワイヤード **[540]** RCHA16041MU
セット ¥1,464,000

送信部 RBC-ATX41 ¥26,000
受信部組込 RBC-AXRU41C ¥15,000
ワイヤレス **[540]** RCHA16041XU
セット ¥1,475,000

室内 AIC-RP1604H ¥374,000
室外 ROA-HRP1601HS ¥1,060,000

配管長75m*高落差30m チャージレス30m

P80形 3馬力相当

冷: 7.1(3.1~8.0)kW 低 10.9kW(-15°C)
暖: 8.0(2.4~12.3)kW 高 10.0kW(-20°C)

省エネneo RBC-AMSU51 ¥30,000
ワイヤード **[537]** RCHA08041MU
セット ¥1,068,000

送信部 RBC-ATX41 ¥26,000
受信部組込 RBC-AXRU41C ¥15,000
ワイヤレス **[537]** RCHA08041XU
セット ¥1,079,000

室内 AIC-RP804H ¥294,000
室外 ROA-HRP801HS ¥744,000

配管長75m*高落差30m チャージレス30m

P112形 4馬力相当

冷: 10.0(3.1~11.2)kW 低 12.2kW(-15°C)
暖: 11.2(2.4~15.6)kW 高 10.8kW(-20°C)

省エネneo RBC-AMSU51 ¥30,000
ワイヤード **[538]** RCHA11241MU
セット ¥1,166,000

送信部 RBC-ATX41 ¥26,000
受信部組込 RBC-AXRU41C ¥15,000
ワイヤレス **[538]** RCHA11241XU
セット ¥1,177,000

室内 AIC-RP1124H ¥356,000
室外 ROA-HRP1121HS ¥780,000

配管長75m*高落差30m チャージレス30m

P140形 5馬力相当

冷: 12.5(3.6~14.0)kW 低 16.3kW(-15°C)
暖: 14.0(2.8~19.0)kW 高 14.2kW(-20°C)

省エネneo RBC-AMSU51 ¥30,000
ワイヤード **[539]** RCHA14041MU
セット ¥1,315,000

送信部 RBC-ATX41 ¥26,000
受信部組込 RBC-AXRU41C ¥15,000
ワイヤレス **[539]** RCHA14041XU
セット ¥1,326,000

室内 AIC-RP1404H ¥361,000
室外 ROA-HRP1401HS ¥924,000

天井吊形

R32 同時ツイン

1リモコン・同時サーモ・同時オンオフ

本格電気集塵方式
プラスマ空清
大清快



配管長50m高落差30m チャージレス30m

P160形 6馬力相当

冷: 14.0(3.6~16.0)kW 低 16.8kW(-15°C)
暖: 16.0(2.8~20.0)kW 高 15.0kW(-20°C)

省エネneo RBC-AMSU51 ¥30,000
ワイヤード **[544]** RCHB16041MU
セット ¥1,685,000

送信部 RBC-ATX41 ¥26,000
受信部組込 RBC-AXRU41C ¥15,000
ワイヤレス **[544]** RCHB16041XU
セット ¥1,696,000

室内 AIC-RP804H×2 ¥588,000
室外 ROA-HRP1601HS ¥1,060,000
分岐管 RBC-TWP50 ¥7,000

配管長50m高落差30m チャージレス30m

P80形 3馬力相当

冷: 7.1(3.1~8.0)kW 低 10.9kW(-15°C)
暖: 8.0(2.4~12.3)kW 高 10.0kW(-20°C)

省エネneo RBC-AMSU51 ¥30,000
ワイヤード **[541]** RCHB08041MU
セット ¥1,289,000

送信部 RBC-ATX41 ¥26,000
受信部組込 RBC-AXRU41C ¥15,000
ワイヤレス **[541]** RCHB08041XU
セット ¥1,300,000

室内 AIC-RP404H×2 ¥508,000
室外 ROA-HRP801HS ¥744,000
分岐管 RBC-TWP30 ¥7,000

配管長50m高落差30m チャージレス30m

P112形 4馬力相当

冷: 10.0(3.1~11.2)kW 低 12.2kW(-15°C)
暖: 11.2(2.4~15.6)kW 高 10.8kW(-20°C)

省エネneo RBC-AMSU51 ¥30,000
ワイヤード **[542]** RCHB11241MU
セット ¥1,379,000

送信部 RBC-ATX41 ¥26,000
受信部組込 RBC-AXRU41C ¥15,000
ワイヤレス **[542]** RCHB11241XU
セット ¥1,390,000

室内 AIC-RP564H×2 ¥562,000
室外 ROA-HRP1121HS ¥780,000
分岐管 RBC-TWP30 ¥7,000

配管長50m高落差30m チャージレス30m

P140形 5馬力相当

冷: 12.5(3.6~14.0)kW 低 16.3kW(-15°C)
暖: 14.0(2.8~19.0)kW 高 14.2kW(-20°C)

省エネneo RBC-AMSU51 ¥30,000
ワイヤード **[543]** RCHB14041MU
セット ¥1,543,000

送信部 RBC-ATX41 ¥26,000
受信部組込 RBC-AXRU41C ¥15,000
ワイヤレス **[543]** RCHB14041XU
セット ¥1,554,000

室内 AIC-RP714H×2 ¥582,000
室外 ROA-HRP1401HS ¥924,000
分岐管 RBC-TWP50 ¥7,000

室内ユニット 3タイプ



P40形~P56形 (24kg) H235×W950×D690mm
P63形~P80形 (30kg) H235×W1,270×D690mm
P112形~P160形 (38kg) H235×W1,586×D690mm

[寒冷地用] スーパーパワーエコ 暖太郎



P140形・P160形 (110kg) H1,550×W1,010×D370mm
P80形・P112形 (82kg) H1,050×W1,010×D370mm



配管長30m 高落差30m チャージレス20m

P40形 1.5馬力相当
冷：3.6<1.0~4.0>kW

省エネneo	RBC-AMSU51	¥30,000
ワイヤード	[649] RCRA04043JMU [Ⓜ]	
	[650] RCRA04043MU	
	セット	¥656,000
ワイヤレス	送信部 RBC-ATX41	¥26,000
	受信部組込 RBC-AXRU41C	¥15,000
	[649] RCRA04043JXU [Ⓜ]	
	[650] RCRA04043XU	
	セット	¥667,000
室内	AIC-RP404H	¥254,000
室外	ROA-RP403J [Ⓜ]	¥372,000
	ROA-RP403	

配管長30m 高落差30m チャージレス20m

P45形 1.8馬力相当
冷：4.0<1.0~4.5>kW

省エネneo	RBC-AMSU51	¥30,000
ワイヤード	[651] RCRA04543JMU [Ⓜ]	
	[652] RCRA04543MU	
	セット	¥693,000
ワイヤレス	送信部 RBC-ATX41	¥26,000
	受信部組込 RBC-AXRU41C	¥15,000
	[651] RCRA04543JXU [Ⓜ]	
	[652] RCRA04543XU	
	セット	¥704,000
室内	AIC-RP454H	¥256,000
室外	ROA-RP453J [Ⓜ]	¥407,000
	ROA-RP453	

配管長50m 高落差30m チャージレス20m

P50形 2馬力相当
冷：4.5<1.2~5.0>kW

省エネneo	RBC-AMSU51	¥30,000
ワイヤード	[653] RCRA05043JMU [Ⓜ]	
	[654] RCRA05043MU	
	セット	¥746,000
ワイヤレス	送信部 RBC-ATX41	¥26,000
	受信部組込 RBC-AXRU41C	¥15,000
	[653] RCRA05043JXU [Ⓜ]	
	[654] RCRA05043XU	
	セット	¥757,000
室内	AIC-RP504H	¥276,000
室外	ROA-RP503J [Ⓜ]	¥440,000
	ROA-RP503	

配管長50m 高落差30m チャージレス20m

P56形 2.3馬力相当
冷：5.0<1.2~5.6>kW

省エネneo	RBC-AMSU51	¥30,000
ワイヤード	[655] RCRA05643JMU [Ⓜ]	
	[656] RCRA05643MU	
	セット	¥779,000
ワイヤレス	送信部 RBC-ATX41	¥26,000
	受信部組込 RBC-AXRU41C	¥15,000
	[655] RCRA05643JXU [Ⓜ]	
	[656] RCRA05643XU	
	セット	¥790,000
室内	AIC-RP564H	¥281,000
室外	ROA-RP563J [Ⓜ]	¥468,000
	ROA-RP563	

配管長50m 高落差30m チャージレス30m

P63形 2.5馬力相当
冷：5.6<1.3~6.3>kW

省エネneo	RBC-AMSU51	¥30,000
ワイヤード	[657] RCRA06343JMU [Ⓜ]	
	[658] RCRA06343MU	
	セット	¥812,000
ワイヤレス	送信部 RBC-ATX41	¥26,000
	受信部組込 RBC-AXRU41C	¥15,000
	[657] RCRA06343JXU [Ⓜ]	
	[658] RCRA06343XU	
	セット	¥823,000
室内	AIC-RP634H	¥287,000
室外	ROA-RP633J [Ⓜ]	¥495,000
	ROA-RP633	

配管長50m 高落差30m チャージレス30m

P80形 3馬力相当
冷：7.1<1.7~8.0>kW

省エネneo	RBC-AMSU51	¥30,000
ワイヤード	[659] RCRA08043JMU [Ⓜ]	
	[660] RCRA08043MU	
	セット	¥870,000
ワイヤレス	送信部 RBC-ATX41	¥26,000
	受信部組込 RBC-AXRU41C	¥15,000
	[659] RCRA08043JXU [Ⓜ]	
	[660] RCRA08043XU	
	セット	¥881,000
室内	AIC-RP804H	¥294,000
室外	ROA-RP803J [Ⓜ]	¥546,000
	ROA-RP803	

配管長75m* 高落差30m チャージレス30m

P112形 4馬力相当
冷：10.0<3.1~11.2>kW

省エネneo	RBC-AMSU51	¥30,000
ワイヤード	[661] RCRA11243JMU [Ⓜ]	
	セット	¥1,041,000
ワイヤレス	送信部 RBC-ATX41	¥26,000
	受信部組込 RBC-AXRU41C	¥15,000
	[661] RCRA11243XU	
	セット	¥1,052,000
室内	AIC-RP1124H	¥356,000
室外	ROA-RP1123	¥655,000

配管長75m* 高落差30m チャージレス30m

P140形 5馬力相当
冷：12.5<3.1~14.0>kW

省エネneo	RBC-AMSU51	¥30,000
ワイヤード	[662] RCRA14043MU	
	セット	¥1,162,000
ワイヤレス	送信部 RBC-ATX41	¥26,000
	受信部組込 RBC-AXRU41C	¥15,000
	[662] RCRA14043XU	
	セット	¥1,173,000
室内	AIC-RP1404H	¥361,000
室外	ROA-RP1403	¥771,000

配管長75m* 高落差30m チャージレス30m

P160形 6馬力相当
冷：14.0<3.1~16.0>kW

省エネneo	RBC-AMSU51	¥30,000
ワイヤード	[663] RCRA16043MU	
	セット	¥1,247,000
ワイヤレス	送信部 RBC-ATX41	¥26,000
	受信部組込 RBC-AXRU41C	¥15,000
	[663] RCRA16043XU	
	セット	¥1,258,000
室内	AIC-RP1604H	¥374,000
室外	ROA-RP1603	¥843,000

★シングルのみ
天井吊形

本カタログ掲載商品の価格は希望小売価格です。消費税、配送費、配管パイプ・据付部材・電気・据付工事費、試運転調整費、使用済み商品の引取り費用等は含まれておりません。業務用エアコンを廃棄する場合は、フロン排出抑制法に基づくフロンの回収・運搬・破壊費用が必要です。

R32/R410A 同時ツイン

1リモコン・同時サーモ・同時オンオフ
本格電気集塵方式
プラスマ空清
大清快

配管長50m 高落差30m チャージレス30m

P80形 3馬力相当
 冷：7.1<1.7~8.0>kW

省エネneo	RBC-AMSU51	¥30,000
ワイヤード	[666] RCRB08043JMU	Ⓜ
	[667] RCRB08043MU	
セット ¥1,091,000		
ワイヤレス	送信部 RBC-ATX41	¥26,000
	受信部組込 RBC-AXRU41C	¥15,000
	[666] RCRB08043JXU	Ⓜ
	[667] RCRB08043XU	
セット ¥1,102,000		
室内	AIC-RP404H×2	¥508,000
室外	ROA-RP803J	¥546,000
分岐管	RBC-TWP30	¥7,000

配管長50m 高落差30m チャージレス30m

P112形 4馬力相当
 冷：10.0<3.1~11.2>kW

省エネneo	RBC-AMSU51	¥30,000
ワイヤード	[668] RCRB11243MU	
セット ¥1,254,000		
ワイヤレス	送信部 RBC-ATX41	¥26,000
	受信部組込 RBC-AXRU41C	¥15,000
	[668] RCRB11243XU	
セット ¥1,265,000		
室内	AIC-RP564H×2	¥562,000
室外	ROA-RP1123	¥655,000
分岐管	RBC-TWP30	¥7,000

配管長50m 高落差30m チャージレス30m

P140形 5馬力相当
 冷：12.5<3.1~14.0>kW

省エネneo	RBC-AMSU51	¥30,000
ワイヤード	[669] RCRB14043MU	
セット ¥1,390,000		
ワイヤレス	送信部 RBC-ATX41	¥26,000
	受信部組込 RBC-AXRU41C	¥15,000
	[669] RCRB14043XU	
セット ¥1,401,000		
室内	AIC-RP714H×2	¥582,000
室外	ROA-RP1403	¥771,000
分岐管	RBC-TWP50	¥7,000

配管長50m 高落差30m チャージレス30m

P160形 6馬力相当
 冷：14.0<3.1~16.0>kW

省エネneo	RBC-AMSU51	¥30,000
ワイヤード	[670] RCRB16043MU	
セット ¥1,468,000		
ワイヤレス	送信部 RBC-ATX41	¥26,000
	受信部組込 RBC-AXRU41C	¥15,000
	[670] RCRB16043XU	
セット ¥1,479,000		
室内	AIC-RP804H×2	¥588,000
室外	ROA-RP1603	¥843,000
分岐管	RBC-TWP50	¥7,000

配管長70m 高落差30m チャージレス30m

P224形 8馬力相当 **在**
 冷：20.0<6.0~22.4>kW

省エネneo	RBC-AMS53	¥30,000
ワイヤード	[671] ACRB22437M	
セット ¥1,749,000		
ワイヤレス	送信部 RBC-ATX41	¥26,000
	受信部組込 RBC-AXR32C	¥13,000
	[671] ACRB22437X	
セット ¥1,758,000		
室内	AIC-RP1123H×2	¥628,000
室外	ROA-AP2247	¥1,078,000
分岐管	RBC-TWP101	¥13,000

配管長70m 高落差30m チャージレス30m

P280形 10馬力相当 **在**
 冷：25.0<6.0~28.0>kW

省エネneo	RBC-AMS53	¥30,000
ワイヤード	[672] ACRB28037M	
セット ¥1,991,000		
ワイヤレス	送信部 RBC-ATX41	¥26,000
	受信部組込 RBC-AXR32C	¥13,000
	[672] ACRB28037X	
セット ¥2,000,000		
室内	AIC-RP1403H×2	¥638,000
室外	ROA-AP2807	¥1,310,000
分岐管	RBC-TWP101	¥13,000

在：在庫限りです。弊社営業担当までお問い合わせください。

天井吊形

室内ユニット3タイプ

P40形~P56形 (24kg) H235×W950×D690mm	P63形~P80形 (30kg) H235×W1,270×D690mm	P112形~P160形 (38kg) H235×W1,586×D690mm
---	---	---

ワイヤード(別売)

セット名称 末尾MU用
 省エネ neo リモコン
 RBC-AMSU51

冷房専用 室外機

P40形・P45形 (Ⓜ34kg・Ⓜ35kg) P50形・P56形 (Ⓜ39kg・Ⓜ40kg) H550×W780*×D290mm ※配管カバー…+69mm	P63形・P80形 (Ⓜ48kg・Ⓜ49kg) H714×W859*×D309mm ※配管カバー…+69mm
---	---

P112形・P140形 (76kg) P160形 (79kg) H1,050×W1,010×D370mm	P224形 (119kg) P280形 (133kg) H1,540×W900×D320mm
--	--

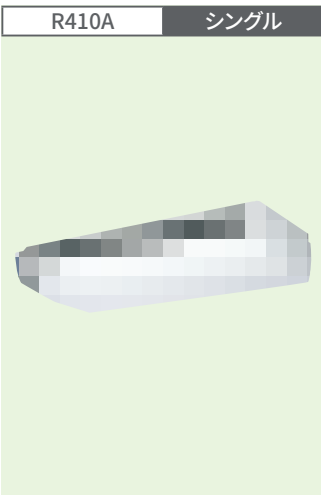

配管長100m 高落差30m チャージレス30m

P224形 8馬力相当

冷：20.0(4.6~22.4)kW
暖：22.4(4.6~28.0)kW

ワイヤード 省エネneo RBC-AMSU51 ¥30,000
334 ACSA22427MU
セット ¥2,212,000

室内 AIC-AP2242H ¥636,000
室外 ROA-AP2247HS ¥1,546,000

配管長100m 高落差30m チャージレス30m

P280形 10馬力相当

冷：25.0(4.6~28.0)kW
暖：28.0(4.6~31.5)kW

ワイヤード 省エネneo RBC-AMSU51 ¥30,000
335 ACSA28027MU
セット ¥2,670,000

室内 AIC-AP2802H ¥743,000
室外 ROA-AP2807HS ¥1,897,000

スーパーパワーエコゴールド 室外機

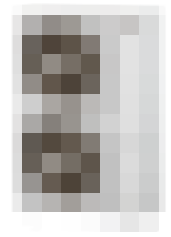

P224形・P280形 (141kg)
H1,550×W1,010×D370mm

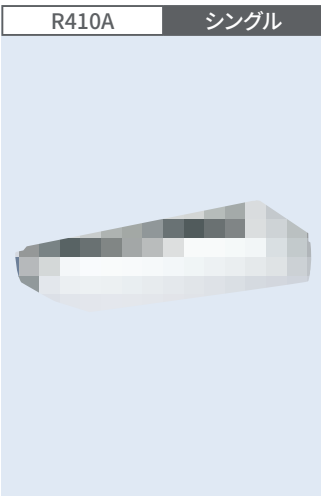

配管長70m 高落差30m チャージレス30m

P224形 8馬力相当 **在**

冷：20.0(6.0~22.4)kW

ワイヤード 省エネneo RBC-AMS53 ¥30,000
664 ACRA22427M
セット ¥1,744,000

室内 AIC-AP2242H ¥636,000
室外 ROA-AP2247 ¥1,078,000

配管長70m 高落差30m チャージレス30m

P280形 10馬力相当 **在**

冷：25.0(6.0~28.0)kW

ワイヤード 省エネneo RBC-AMS53 ¥30,000
665 ACRA28027M
セット ¥2,083,000

室内 AIC-AP2802H ¥743,000
室外 ROA-AP2807 ¥1,310,000

冷房専用 室外機

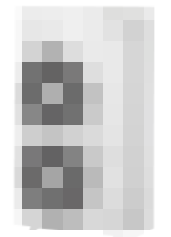

P224形 (119kg)
P280形 (133kg)
H1,540×W900×D320mm

天井吊形 大容量

☐：在庫限りです。弊社営業担当までお問い合わせください。

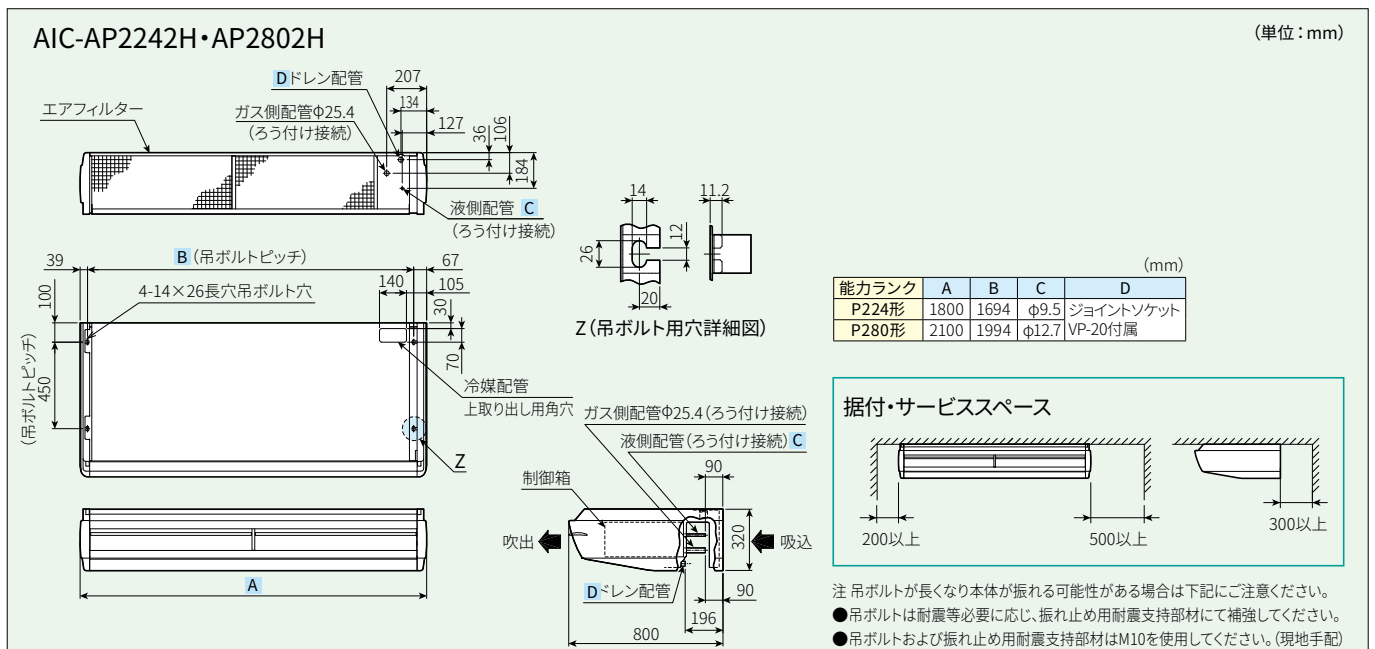
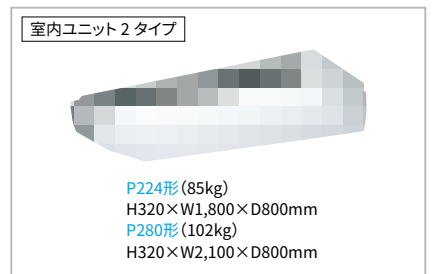
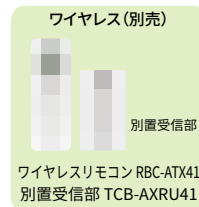
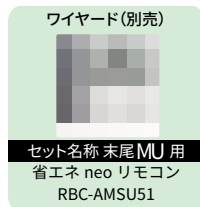

壁掛形

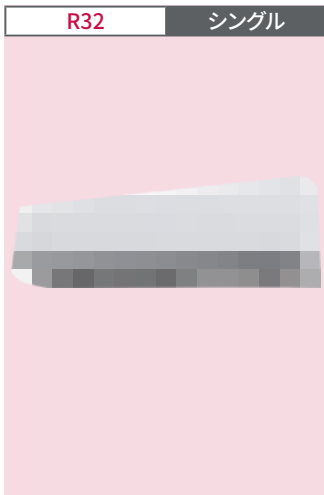

配管長50m 高落差30m チャージレス30m

P56形 2.3馬力相当 e

冷: 5.0<1.3~5.6>kW
暖: 5.6<1.3~7.6>kW

ワイヤード 省エネneo RBC-AMSU51 ¥30,000
134 RKXA05643JMU
135 RKXA05643MU
 セット ¥941,000

ワイヤレス 送信部 RBC-ATX41 ¥26,000
134 RKXA05643JXU
135 RKXA05643XU
 セット ¥937,000

室内 AIK-RP564H ¥259,000
 室外 ROA-RP563HXJ ¥652,000
 ROA-RP563HX

配管長50m 高落差30m チャージレス20m

P40形 1.5馬力相当 e

冷: 3.6<1.2~4.0>kW
暖: 4.0<0.9~6.6>kW

ワイヤード 省エネneo RBC-AMSU51 ¥30,000
128 RKXA04043JMU
129 RKXA04043MU
 セット ¥780,000

ワイヤレス 送信部 RBC-ATX41 ¥26,000
128 RKXA04043JXU
129 RKXA04043XU
 セット ¥776,000

室内 AIK-RP404H ¥196,000
 室外 ROA-RP403HXJ ¥554,000
 ROA-RP403HX

配管長50m 高落差30m チャージレス20m

P45形 1.8馬力相当 e

冷: 4.0<1.2~4.5>kW
暖: 4.5<0.9~6.9>kW

ワイヤード 省エネneo RBC-AMSU51 ¥30,000
130 RKXA04543JMU
131 RKXA04543MU
 セット ¥807,000

ワイヤレス 送信部 RBC-ATX41 ¥26,000
130 RKXA04543JXU
131 RKXA04543XU
 セット ¥803,000

室内 AIK-RP454H ¥197,000
 室外 ROA-RP453HXJ ¥580,000
 ROA-RP453HX

配管長50m 高落差30m チャージレス20m

P50形 2馬力相当 e

冷: 4.5<1.2~5.0>kW
暖: 5.0<0.9~7.3>kW

ワイヤード 省エネneo RBC-AMSU51 ¥30,000
132 RKXA05043JMU
133 RKXA05043MU
 セット ¥891,000

ワイヤレス 送信部 RBC-ATX41 ¥26,000
132 RKXA05043JXU
133 RKXA05043XU
 セット ¥887,000

室内 AIK-RP504H ¥250,000
 室外 ROA-RP503HXJ ¥611,000
 ROA-RP503HX

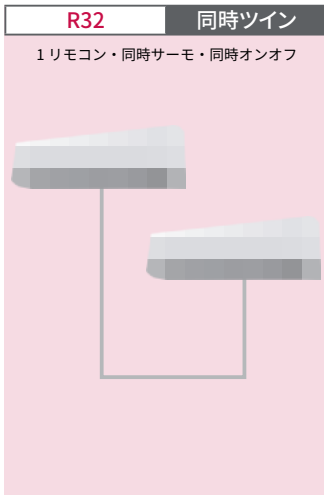

配管長100m 高落差30m チャージレス30m

P224形 8馬力相当 e

冷: 20.0<5.3~22.4>kW
暖: 22.4<4.6~28.0>kW

ワイヤード 省エネneo RBC-AMSU51 ¥30,000
144 RKXB22443MU
 セット ¥2,362,000

ワイヤレス 送信部 RBC-ATX41 ¥26,000
144 RKXB22443XU
 セット ¥2,358,000

室内 AIK-RP1124H×2 ¥562,000
 室外 ROA-RP2243HX ¥1,757,000
 分岐管 RBC-TWP101 ¥13,000

配管長50m 高落差30m チャージレス30m

P112形 4馬力相当 e

冷: 10.0<3.1~11.2>kW
暖: 11.2<2.6~15.6>kW

ワイヤード 省エネneo RBC-AMSU51 ¥30,000
141 RKXB11243MU
 セット ¥1,488,000

ワイヤレス 送信部 RBC-ATX41 ¥26,000
141 RKXB11243XU
 セット ¥1,484,000

室内 AIK-RP564H×2 ¥518,000
 室外 ROA-RP1123HX ¥933,000
 分岐管 RBC-TWP30 ¥7,000

配管長50m 高落差30m チャージレス30m

P140形 5馬力相当 e

冷: 12.5<3.1~14.0>kW
暖: 14.0<2.6~18.0>kW

ワイヤード 省エネneo RBC-AMSU51 ¥30,000
142 RKXB14043MU
 セット ¥1,717,000

ワイヤレス 送信部 RBC-ATX41 ¥26,000
142 RKXB14043XU
 セット ¥1,713,000

室内 AIK-RP714H×2 ¥536,000
 室外 ROA-RP1403HX ¥1,144,000
 分岐管 RBC-TWP50 ¥7,000

配管長50m 高落差30m チャージレス30m

P160形 6馬力相当 e

冷: 14.0<3.1~16.0>kW
暖: 16.0<2.6~20.0>kW

ワイヤード 省エネneo RBC-AMSU51 ¥30,000
143 RKXB16043MU
 セット ¥1,842,000

ワイヤレス 送信部 RBC-ATX41 ¥26,000
143 RKXB16043XU
 セット ¥1,838,000

室内 AIK-RP804H×2 ¥542,000
 室外 ROA-RP1603HX ¥1,263,000
 分岐管 RBC-TWP50 ¥7,000

壁掛形

★シングルのみ

R32 同時トリプル
1リモコン・同時サーモ・同時オンオフ

配管長100m 高落差30m チャージレス30m

P224 形	8馬力相当	
冷:	20.0<5.3~22.4>kW	
暖:	22.4<4.6~28.0>kW	
省エネneo	RBC-AMSU51	¥30,000
ワイヤード	145 RKXC22443MU	セット ¥2,613,000
ワイヤレス	送信部 RBC-ATX41 ¥26,000	
	145 RKXC22443XU	セット ¥2,609,000
室内	AIK-RP804H×3	¥813,000
室外	ROA-RP2243HX	¥1,757,000
分岐管	RBC-TRP100	¥13,000

R32 同時ダブルツイン
1リモコン・同時サーモ・同時オンオフ

配管長100m 高落差30m チャージレス30m

P224 形	8馬力相当	
冷:	20.0<5.3~22.4>kW	
暖:	22.4<4.6~28.0>kW	
省エネneo	RBC-AMSU51	¥30,000
ワイヤード	146 RKXF22443MU	セット ¥2,850,000
ワイヤレス	送信部 RBC-ATX41 ¥26,000	
	146 RKXF22443XU	セット ¥2,846,000
室内	AIK-RP564H×4	¥1,036,000
室外	ROA-RP2243HX	¥1,757,000
分岐管	RBC-TWP101 ¥13,000	
	RBC-TWP30×2	¥14,000

配管長100m 高落差30m チャージレス30m

P280 形	10馬力相当	
冷:	25.0<5.3~28.0>kW	
暖:	28.0<4.6~31.5>kW	
省エネneo	RBC-AMSU51	¥30,000
ワイヤード	147 RKXF28043MU	セット ¥3,272,000
ワイヤレス	送信部 RBC-ATX41 ¥26,000	
	147 RKXF28043XU	セット ¥3,268,000
室内	AIK-RP714H×4	¥1,072,000
室外	ROA-RP2803HX	¥2,143,000
分岐管	RBC-TWP101 ¥13,000	
	RBC-TWP50×2	¥14,000

室内ユニット3タイプ

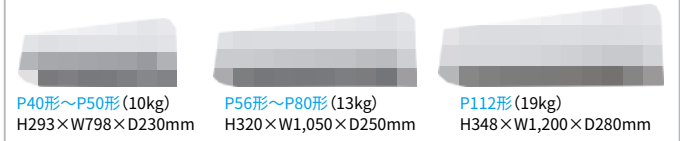

ウルトラパワーエコ 室外機

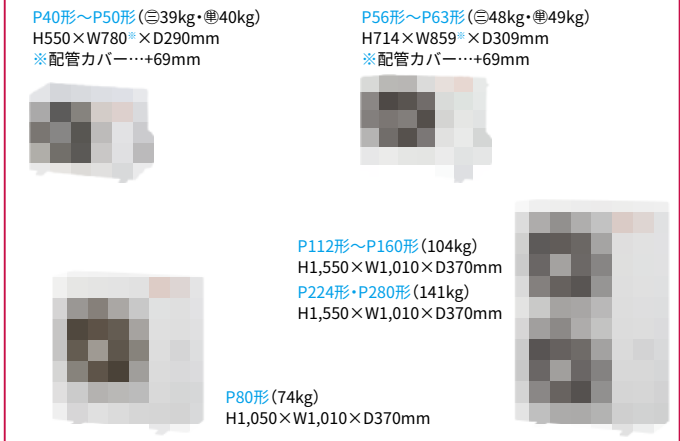

ワイヤード(別売)

セット名称 末尾MU用
省エネ neo リモコン
RBC-AMSU51

ワイヤレス(別売)

セット名称 末尾XU用
ワイヤレスリモコン RBC-ATX41
受信部(室内ユニットに内蔵)

壁掛形

本カタログ掲載商品の価格は希望小売価格です。消費税、配送費、配管パイプ・据付部材・電気・据付工事費、試運転調整費、使用済み商品の引取り費用等は含まれておりません。業務用エアコンを廃棄する場合は、フロン排出抑制法に基づくフロンの回収・運搬・破壊費用が必要です。

壁掛形

R32 シングル

配管長30m 高落差30m チャージレス20m

P40形 1.5馬力相当

冷: 3.6<1.0~4.0>kW
暖: 4.0<0.8~6.4>kW

省エネneo RBC-AMSU51 ¥30,000

ワイヤード **347** RKSA04043JMU ㊦
348 RKSA04043MU

セット ¥696,000

ワイヤレス 送信部 RBC-ATX41 ¥26,000
347 RKSA04043JXU ㊦
348 RKSA04043XU

セット ¥692,000

室内 AIK-RP404H ¥196,000
室外 ROA-RP403HSJ ㊦
ROA-RP403HS ¥470,000

配管長30m 高落差30m チャージレス20m

P45形 1.8馬力相当

冷: 4.0<1.0~4.5>kW
暖: 4.5<0.8~6.7>kW

省エネneo RBC-AMSU51 ¥30,000

ワイヤード **349** RKSA04543JMU ㊦
350 RKSA04543MU

セット ¥748,000

ワイヤレス 送信部 RBC-ATX41 ¥26,000
349 RKSA04543JXU ㊦
350 RKSA04543XU

セット ¥744,000

室内 AIK-RP454H ¥197,000
室外 ROA-RP453HSJ ㊦
ROA-RP453HS ¥521,000

配管長50m 高落差30m チャージレス20m

P50形 2馬力相当

冷: 4.5<1.2~5.0>kW
暖: 5.0<0.9~7.2>kW

省エネneo RBC-AMSU51 ¥30,000

ワイヤード **351** RKSA05043JMU ㊦
352 RKSA05043MU

セット ¥841,000

ワイヤレス 送信部 RBC-ATX41 ¥26,000
351 RKSA05043JXU ㊦
352 RKSA05043XU

セット ¥837,000

室内 AIK-RP504H ¥250,000
室外 ROA-RP503HSJ ㊦
ROA-RP503HS ¥561,000

配管長50m 高落差30m チャージレス20m

P56形 2.3馬力相当

冷: 5.0<1.2~5.6>kW
暖: 5.6<0.9~7.4>kW

省エネneo RBC-AMSU51 ¥30,000

ワイヤード **353** RKSA05643JMU ㊦
354 RKSA05643MU

セット ¥885,000

ワイヤレス 送信部 RBC-ATX41 ¥26,000
353 RKSA05643JXU ㊦
354 RKSA05643XU

セット ¥881,000

室内 AIK-RP564H ¥259,000
室外 ROA-RP563HSJ ㊦
ROA-RP563HS ¥596,000

配管長50m 高落差30m チャージレス30m

P63形 2.5馬力相当

冷: 5.6<1.3~6.3>kW
暖: 6.3<1.3~9.1>kW

省エネneo RBC-AMSU51 ¥30,000

ワイヤード **355** RKSA06343JMU ㊦
356 RKSA06343MU

セット ¥931,000

ワイヤレス 送信部 RBC-ATX41 ¥26,000
355 RKSA06343JXU ㊦
356 RKSA06343XU

セット ¥927,000

室内 AIK-RP634H ¥261,000
室外 ROA-RP633HSJ ㊦
ROA-RP633HS ¥640,000

配管長50m 高落差30m チャージレス30m

P80形 3馬力相当

冷: 7.1<1.7~8.0>kW
暖: 8.0<1.3~10.0>kW

省エネneo RBC-AMSU51 ¥30,000

ワイヤード **357** RKSA08043JMU ㊦
358 RKSA08043MU

セット ¥1,011,000

ワイヤレス 送信部 RBC-ATX41 ¥26,000
357 RKSA08043JXU ㊦
358 RKSA08043XU

セット ¥1,007,000

室内 AIK-RP804H ¥271,000
室外 ROA-RP803HSJ ㊦
ROA-RP803HS ¥710,000

配管長75m* 高落差30m チャージレス30m

P112形 4馬力相当

冷: 10.0<3.1~11.2>kW
暖: 11.2<2.4~12.5>kW

省エネneo RBC-AMSU51 ¥30,000

ワイヤード **359** RKSA11243MU

セット ¥1,157,000

ワイヤレス 送信部 RBC-ATX41 ¥26,000
359 RKSA11243XU

セット ¥1,153,000

室内 AIK-RP1124H ¥281,000
室外 ROA-RP1123HS ¥846,000

壁掛形

★シングルのみ

R32 同時ツイン

1 リモコン・同時サーモ・同時オンオフ

配管長50m 高落差30m チャージレス30m

P80形 3馬力相当

冷: 7.1<1.7~8.0>kW
暖: 8.0<1.3~10.0>kW

省エネneo RBC-AMSU51 ¥30,000

ワイヤード **360** RKSB08043JMU ㊦
361 RKSB08043MU

セット ¥1,139,000

ワイヤレス 送信部 RBC-ATX41 ¥26,000
360 RKSB08043JXU ㊦
361 RKSB08043XU

セット ¥1,135,000

室内 AIK-RP404H×2 ¥392,000
室外 ROA-RP803HSJ ㊦
ROA-RP803HS ¥710,000

分岐管 RBC-TWP30 ¥7,000

配管長50m 高落差30m チャージレス30m

P112形 4馬力相当

冷: 10.0<3.1~11.2>kW
暖: 11.2<2.4~12.5>kW

省エネneo RBC-AMSU51 ¥30,000

ワイヤード **362** RKSB11243MU

セット ¥1,401,000

ワイヤレス 送信部 RBC-ATX41 ¥26,000
362 RKSB11243XU

セット ¥1,397,000

室内 AIK-RP564H×2 ¥518,000
室外 ROA-RP1123HS ¥846,000

分岐管 RBC-TWP30 ¥7,000

配管長50m 高落差30m チャージレス30m

P140形 5馬力相当

冷: 12.5<3.1~14.0>kW
暖: 14.0<2.6~16.0>kW

省エネneo RBC-AMSU51 ¥30,000

ワイヤード **363** RKSB14043MU

セット ¥1,577,000

ワイヤレス 送信部 RBC-ATX41 ¥26,000
363 RKSB14043XU

セット ¥1,573,000

室内 AIK-RP714H×2 ¥536,000
室外 ROA-RP1403HS ¥1,004,000

分岐管 RBC-TWP50 ¥7,000

配管長50m 高落差30m チャージレス30m

P160形 6馬力相当

冷: 14.0<3.1~16.0>kW
暖: 16.0<2.6~18.0>kW

省エネneo RBC-AMSU51 ¥30,000

ワイヤード **364** RKSB16043MU

セット ¥1,687,000

ワイヤレス 送信部 RBC-ATX41 ¥26,000
364 RKSB16043XU

セット ¥1,683,000

室内 AIK-RP804H×2 ¥542,000
室外 ROA-RP1603HS ¥1,108,000

分岐管 RBC-TWP50 ¥7,000

配管長100m 高落差30m チャージレス30m

P224形 8馬力相当

冷: 20.0<5.3~22.4>kW
暖: 22.4<4.6~28.0>kW

省エネneo RBC-AMSU51 ¥30,000

ワイヤード **365** RKSB22443MU

セット ¥2,197,000

ワイヤレス 送信部 RBC-ATX41 ¥26,000
365 RKSB22443XU

セット ¥2,193,000

室内 AIK-RP1124H×2 ¥562,000
室外 ROA-RP2243HS ¥1,592,000

分岐管 RBC-TWP101 ¥13,000

R32 同時トリプル
1リモコン・同時サーモ・同時オンオフ

配管長50m 高落差30m チャージレス30m

P160形 6馬力相当

冷: 14.0<3.1~16.0>kW
暖: 16.0<2.6~18.0>kW

省エネneo RBC-AMSU51 ¥30,000
ワイヤード **366** RKSC16043MU
セット ¥1,928,000

ワイヤレス 送信部 RBC-ATX41 ¥26,000
366 RKSC16043XU
セット ¥1,924,000

室内 AIK-RP564H×3 ¥777,000
室外 ROA-RP1603HS ¥1,108,000
分岐管 RBC-TRP100 ¥13,000

配管長100m 高落差30m チャージレス30m

P224形 8馬力相当

冷: 20.0<5.3~22.4>kW
暖: 22.4<4.6~28.0>kW

省エネneo RBC-AMSU51 ¥30,000
ワイヤード **367** RKSC22443MU
セット ¥2,448,000

ワイヤレス 送信部 RBC-ATX41 ¥26,000
367 RKSC22443XU
セット ¥2,444,000

室内 AIK-RP804H×3 ¥813,000
室外 ROA-RP2243HS ¥1,592,000
分岐管 RBC-TRP100 ¥13,000

R32 同時ダブルツイン
1リモコン・同時サーモ・同時オンオフ

配管長100m 高落差30m チャージレス30m

P224形 8馬力相当

冷: 20.0<5.3~22.4>kW
暖: 22.4<4.6~28.0>kW

省エネneo RBC-AMSU51 ¥30,000
ワイヤード **368** RKSF22443MU
セット ¥2,685,000

ワイヤレス 送信部 RBC-ATX41 ¥26,000
368 RKSF22443XU
セット ¥2,681,000

室内 AIK-RP564H×4 ¥1,036,000
室外 ROA-RP2243HS ¥1,592,000
分岐管 RBC-TWP101 ¥13,000
RBC-TWP30×2 ¥14,000

配管長100m 高落差30m チャージレス30m

P280形 10馬力相当

冷: 25.0<5.3~28.0>kW
暖: 28.0<4.6~31.5>kW

省エネneo RBC-AMSU51 ¥30,000
ワイヤード **369** RKSF28043MU
セット ¥3,026,000

ワイヤレス 送信部 RBC-ATX41 ¥26,000
369 RKSF28043XU
セット ¥3,022,000

室内 AIK-RP714H×4 ¥1,072,000
室外 ROA-RP2803HS ¥1,897,000
分岐管 RBC-TWP101 ¥13,000
RBC-TWP50×2 ¥14,000

室内ユニット3タイプ

P40形~P50形 (10kg)
H293×W798×D230mm

P56形~P80形 (13kg)
H320×W1,050×D250mm

P112形 (19kg)
H348×W1,200×D280mm

スーパーパワーエコゴールド 室外機

P40形・P45形 (≒34kg・≒35kg)
P50形・P56形 (≒39kg・≒40kg)
H550×W780*×D290mm
※配管カバー…+69mm

P63形・P80形 (≒48kg・≒49kg)
H714×W859*×D309mm
※配管カバー…+69mm

P112形・P140形 (76kg)
P160形 (79kg)
H1,050×W1,010×D370mm

P224形・P280形 (141kg)
H1,550×W1,010×D370mm

ワイヤード(別売)

セット名称 末尾MU用
省エネ neo リモコン
RBC-AMSU51

ワイヤレス(別売)

セット名称 末尾XU用
ワイヤレスリモコン RBC-ATX41
受信部(室内ユニットに内蔵)

壁掛形

本カタログ掲載商品の価格は希望小売価格です。消費税、配送費、配管パイプ・据付部材・電気・据付工事費、試運転調整費、使用済み商品の引取り費用等は含まれておりません。業務用エアコンを廃棄する場合は、フロン排出抑制法に基づくフロンの回収・運搬・破壊費用が必要です。

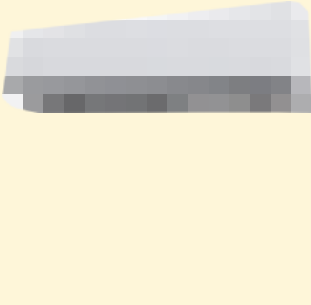

R32 シングル





配管長50m 高落差30m チャージレス20m

P63形 2.5馬力相当  

冷: 5.6(1.8~6.3)kW
暖: 5.6(1.3~8.0)kW

ワイヤード 省エネneo RBC-AMSU51 ¥30,000
 RKEA06341JMU 
 RKEA06341MU
 セット ¥852,000



ワイヤレス 送信部 RBC-ATX41 ¥26,000
 RKEA06341JXU 
 RKEA06341XU
 セット ¥848,000



室内 AIK-RP634H ¥261,000
 室外 ROA-RP631HJ 
 ROA-RP631H ¥561,000

配管長40m 高落差30m チャージレス20m

P80形 3馬力相当  

冷: 7.1(1.9~8.0)kW
暖: 7.1(1.3~10.0)kW

ワイヤード 省エネneo RBC-AMSU51 ¥30,000
 RKEA08041JMU 
 RKEA08041MU
 セット ¥922,000

ワイヤレス 送信部 RBC-ATX41 ¥26,000
 RKEA08041JXU 
 RKEA08041XU
 セット ¥918,000

室内 AIK-RP804H ¥271,000
 室外 ROA-RP801HJ 
 ROA-RP801H ¥621,000

配管長50m 高落差30m チャージレス30m

P112形 4馬力相当 

冷: 10.0(3.1~11.2)kW
暖: 10.0(2.6~12.5)kW

ワイヤード 省エネneo RBC-AMSU51 ¥30,000
 RKEA11241MU
 セット ¥1,052,000

ワイヤレス 送信部 RBC-ATX41 ¥26,000
 RKEA11241XU
 セット ¥1,048,000

室内 AIK-RP1124H ¥281,000
 室外 ROA-RP1121H ¥741,000

R32 同時ツイン

1リモコン・同時サーモ・同時オンオフ

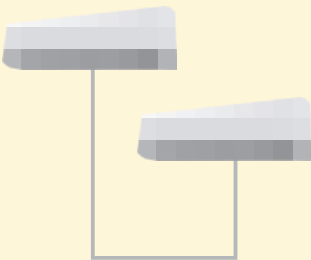

配管長50m 高落差30m チャージレス30m

P112形 4馬力相当  

冷: 10.0(3.1~11.2)kW
暖: 10.0(2.6~12.5)kW

ワイヤード 省エネneo RBC-AMSU51 ¥30,000
 RKEB11241MU
 セット ¥1,296,000

ワイヤレス 送信部 RBC-ATX41 ¥26,000
 RKEB11241XU
 セット ¥1,292,000

室内 AIK-RP564H×2 ¥518,000
 室外 ROA-RP1121H ¥741,000
 分岐管 RBC-TWP30 ¥7,000

配管長50m 高落差30m チャージレス30m

P140形 5馬力相当 

冷: 12.5(3.1~14.0)kW
暖: 12.5(2.6~16.0)kW

ワイヤード 省エネneo RBC-AMSU51 ¥30,000
 RKEB14041MU
 セット ¥1,452,000

ワイヤレス 送信部 RBC-ATX41 ¥26,000
 RKEB14041XU
 セット ¥1,448,000

室内 AIK-RP714H×2 ¥536,000
 室外 ROA-RP1401H ¥879,000
 分岐管 RBC-TWP50 ¥7,000

配管長50m 高落差30m チャージレス30m

P160形 6馬力相当  

冷: 14.0(3.1~16.0)kW
暖: 14.0(2.6~18.0)kW

ワイヤード 省エネneo RBC-AMSU51 ¥30,000
 RKEB16041MU
 セット ¥1,550,000

ワイヤレス 送信部 RBC-ATX41 ¥26,000
 RKEB16041XU
 セット ¥1,546,000

室内 AIK-RP804H×2 ¥542,000
 室外 ROA-RP1601H ¥971,000
 分岐管 RBC-TWP50 ¥7,000

室内ユニット3タイプ



P40形~P50形 (10kg)
H293×W798×D230mm

P56形~P80形 (13kg)
H320×W1,050×D250mm

P112形 (19kg)
H348×W1,200×D280mm

ワイヤード(別売)



セット名称 末尾MJ用
省エネ neo リモコン
RBC-AMSU51

ワイヤレス(別売)



セット名称 末尾XU用
ワイヤレスリモコン RBC-ATX41
受信部(室内ユニットに内蔵)

スマートエコ neo

P63形 (◎39kg・◎40kg)
H550×W780×D290mm
※配管カバー…+69mm



P80形 (◎47kg・◎48kg)
H714×W859×D309mm
※配管カバー…+69mm



P112形・P140形 (75kg)
P160形 (78kg)
H1,050×W1,010×D370mm

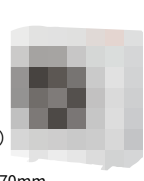

R32 シングル



配管長75m* 高落差30m チャージレス30m

P80形 3馬力相当 

冷: 7.1<3.1~8.0>kW 低温 10.7kW(-15°C)
 暖: 8.0<2.4~12.3>kW 低温 10.0kW(-20°C)

省エネneo RBC-AMSU51 ¥30,000
ワイヤード 545 RKHA08041MU
 セット ¥1,045,000

送信部 RBC-ATX41 ¥26,000
ワイヤレス 545 RKHA08041XU
 セット ¥1,041,000

室内 AIK-RP804H ¥271,000
 室外 ROA-HRP801HS ¥744,000

配管長75m* 高落差30m チャージレス30m

P112形 4馬力相当 

冷: 10.0<3.1~11.2>kW 低温 12.2kW(-15°C)
 暖: 11.2<2.4~15.6>kW 低温 10.8kW(-20°C)

省エネneo RBC-AMSU51 ¥30,000
ワイヤード 546 RKHA11241MU
 セット ¥1,091,000

送信部 RBC-ATX41 ¥26,000
ワイヤレス 546 RKHA11241XU
 セット ¥1,087,000

室内 AIK-RP1124H ¥281,000
 室外 ROA-HRP1121HS ¥780,000

R32 同時ツイン

1リモコン・同時サーモ・同時オンオフ

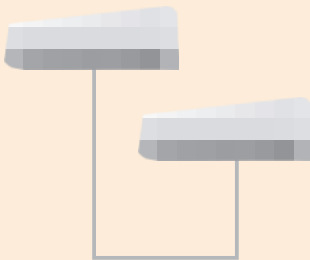

配管長50m 高落差30m チャージレス30m

P80形 3馬力相当 

冷: 7.1<3.1~8.0>kW 低温 10.7kW(-15°C)
 暖: 8.0<2.4~12.3>kW 低温 10.0kW(-20°C)

省エネneo RBC-AMSU51 ¥30,000
ワイヤード 547 RKHB08041MU
 セット ¥1,173,000

送信部 RBC-ATX41 ¥26,000
ワイヤレス 547 RKHB08041XU
 セット ¥1,169,000

室内 AIK-RP404H×2 ¥392,000
 室外 ROA-HRP801HS ¥744,000
 分岐管 RBC-TWP30 ¥7,000

配管長50m 高落差30m チャージレス30m

P112形 4馬力相当 

冷: 10.0<3.1~11.2>kW 低温 12.2kW(-15°C)
 暖: 11.2<2.4~15.6>kW 低温 10.8kW(-20°C)

省エネneo RBC-AMSU51 ¥30,000
ワイヤード 548 RKHB11241MU
 セット ¥1,335,000

送信部 RBC-ATX41 ¥26,000
ワイヤレス 548 RKHB11241XU
 セット ¥1,331,000

室内 AIK-RP564H×2 ¥518,000
 室外 ROA-HRP1121HS ¥780,000
 分岐管 RBC-TWP30 ¥7,000

配管長50m 高落差30m チャージレス30m

P140形 5馬力相当 

冷: 12.5<3.6~14.0>kW 低温 16.3kW(-15°C)
 暖: 14.0<2.8~19.0>kW 低温 14.2kW(-20°C)

省エネneo RBC-AMSU51 ¥30,000
ワイヤード 549 RKHB14041MU
 セット ¥1,497,000

送信部 RBC-ATX41 ¥26,000
ワイヤレス 549 RKHB14041XU
 セット ¥1,493,000

室内 AIK-RP714H×2 ¥536,000
 室外 ROA-HRP1401HS ¥924,000
 分岐管 RBC-TWP50 ¥7,000

配管長50m 高落差30m チャージレス30m

P160形 6馬力相当 

冷: 14.0<3.6~16.0>kW 低温 16.8kW(-15°C)
 暖: 16.0<2.8~20.0>kW 低温 15.0kW(-20°C)

省エネneo RBC-AMSU51 ¥30,000
ワイヤード 550 RKHB16041MU
 セット ¥1,639,000

送信部 RBC-ATX41 ¥26,000
ワイヤレス 550 RKHB16041XU
 セット ¥1,635,000

室内 AIK-RP804H×2 ¥542,000
 室外 ROA-HRP1601HS ¥1,060,000
 分岐管 RBC-TWP50 ¥7,000

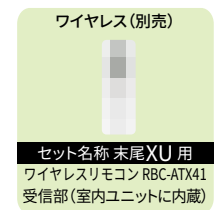

[寒冷地用] スーパーパワーエコ 暖太郎

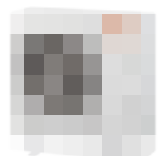

P140形・P160形 (110kg)
 H1,550×W1,010×D370mm



P80形・P112形 (82kg)
 H1,050×W1,010×D370mm

室内ユニット3タイプ



P40形~P50形 (10kg) H293×W798×D230mm
 P56形~P80形 (13kg) H320×W1,050×D250mm
 P112形 (19kg) H348×W1,200×D280mm

本カタログ掲載商品の価格は希望小売価格です。消費税、配送費、配管パイプ・据付部材・電気・据付工事費、試運転調整費、使用済み商品の引取り費用等は含まれておりません。業務用エアコンを廃棄する場合は、フロン排出抑制法に基づくフロンの回収・運搬・破壊費用が必要です。

壁掛形

R32 シングル



配管長30m 高落差30m チャージレス20m

P40形 1.5馬力相当
冷: 3.6(1.0~4.0)kW

ワイヤード	省エネneo RBC-AMSU51	¥30,000
	[673] RKRA04043JMU	㊦
	[674] RKRA04043MU	
セット ¥598,000		
ワイヤレス	送信部 RBC-ATX41	¥26,000
	[673] RKRA04043JXU	㊦
	[674] RKRA04043XU	
セット ¥594,000		
室内	AIK-RP404H	¥196,000
室外	ROA-RP403J	¥372,000
	ROA-RP403	

配管長30m 高落差30m チャージレス20m

P45形 1.8馬力相当
冷: 4.0(1.0~4.5)kW

ワイヤード	省エネneo RBC-AMSU51	¥30,000
	[675] RKRA04543JMU	㊦
	[676] RKRA04543MU	
セット ¥634,000		
ワイヤレス	送信部 RBC-ATX41	¥26,000
	[675] RKRA04543JXU	㊦
	[676] RKRA04543XU	
セット ¥630,000		
室内	AIK-RP454H	¥197,000
室外	ROA-RP453J	¥407,000
	ROA-RP453	

配管長50m 高落差30m チャージレス20m

P50形 2馬力相当
冷: 4.5(1.2~5.0)kW

ワイヤード	省エネneo RBC-AMSU51	¥30,000
	[677] RKRA05043JMU	㊦
	[678] RKRA05043MU	
セット ¥720,000		
ワイヤレス	送信部 RBC-ATX41	¥26,000
	[677] RKRA05043JXU	㊦
	[678] RKRA05043XU	
セット ¥716,000		
室内	AIK-RP504H	¥250,000
室外	ROA-RP503J	¥440,000
	ROA-RP503	

配管長50m 高落差30m チャージレス20m

P56形 2.3馬力相当
冷: 5.0(1.2~5.6)kW

ワイヤード	省エネneo RBC-AMSU51	¥30,000
	[679] RKRA05643JMU	㊦
	[680] RKRA05643MU	
セット ¥757,000		
ワイヤレス	送信部 RBC-ATX41	¥26,000
	[679] RKRA05643JXU	㊦
	[680] RKRA05643XU	
セット ¥753,000		
室内	AIK-RP564H	¥259,000
室外	ROA-RP563J	¥468,000
	ROA-RP563	

配管長50m 高落差30m チャージレス30m

P63形 2.5馬力相当
冷: 5.6(1.3~6.3)kW

ワイヤード	省エネneo RBC-AMSU51	¥30,000
	[681] RKRA06343JMU	㊦
	[682] RKRA06343MU	
セット ¥786,000		
ワイヤレス	送信部 RBC-ATX41	¥26,000
	[681] RKRA06343JXU	㊦
	[682] RKRA06343XU	
セット ¥782,000		
室内	AIK-RP634H	¥261,000
室外	ROA-RP633J	¥495,000
	ROA-RP633	

配管長50m 高落差30m チャージレス30m

P80形 3馬力相当
冷: 7.1(1.7~8.0)kW

ワイヤード	省エネneo RBC-AMSU51	¥30,000
	[683] RKRA08043JMU	㊦
	[684] RKRA08043MU	
セット ¥847,000		
ワイヤレス	送信部 RBC-ATX41	¥26,000
	[683] RKRA08043JXU	㊦
	[684] RKRA08043XU	
セット ¥843,000		
室内	AIK-RP804H	¥271,000
室外	ROA-RP803J	¥546,000
	ROA-RP803	

配管長75m* 高落差30m チャージレス30m

P112形 4馬力相当
冷: 10.0(3.1~11.2)kW

ワイヤード	省エネneo RBC-AMSU51	¥30,000
	[685] RKRA11243JMU	
セット ¥966,000		
ワイヤレス	送信部 RBC-ATX41	¥26,000
	[685] RKRA11243XU	
セット ¥962,000		
室内	AIK-RP1124H	¥281,000
室外	ROA-RP1123	¥655,000

★シングルのみ

R32/R410A 同時ツイン

1リモコン・同時サーモ・同時オンオフ

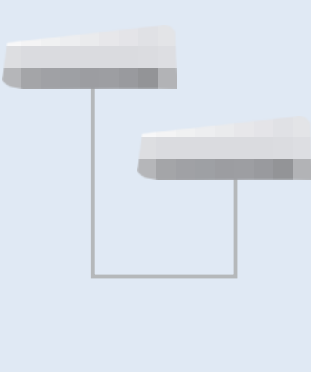

配管長50m 高落差30m チャージレス30m

P80形 3馬力相当
冷: 7.1(1.7~8.0)kW

ワイヤード	省エネneo RBC-AMSU51	¥30,000
	[686] RKR08043JMU	㊦
	[687] RKR08043MU	
セット ¥975,000		
ワイヤレス	送信部 RBC-ATX41	¥26,000
	[686] RKR08043JXU	㊦
	[687] RKR08043XU	
セット ¥971,000		
室内	AIK-RP404H×2	¥392,000
室外	ROA-RP803J	¥546,000
	ROA-RP803	
分岐管	RBC-TWP30	¥7,000

配管長50m 高落差30m チャージレス30m

P112形 4馬力相当
冷: 10.0(3.1~11.2)kW

ワイヤード	省エネneo RBC-AMSU51	¥30,000
	[688] RKR11243MU	
セット ¥1,210,000		
ワイヤレス	送信部 RBC-ATX41	¥26,000
	[688] RKR11243XU	
セット ¥1,206,000		
室内	AIK-RP564H×2	¥518,000
室外	ROA-RP1123	¥655,000
分岐管	RBC-TWP30	¥7,000

配管長50m 高落差30m チャージレス30m

P140形 5馬力相当
冷: 12.5(3.1~14.0)kW

ワイヤード	省エネneo RBC-AMSU51	¥30,000
	[689] RKR14043MU	
セット ¥1,344,000		
ワイヤレス	送信部 RBC-ATX41	¥26,000
	[689] RKR14043XU	
セット ¥1,340,000		
室内	AIK-RP114H×2	¥536,000
室外	ROA-RP1403	¥771,000
分岐管	RBC-TWP50	¥7,000

配管長50m 高落差30m チャージレス30m

P160形 6馬力相当
冷: 14.0(3.1~16.0)kW

ワイヤード	省エネneo RBC-AMSU51	¥30,000
	[690] RKR16043MU	
セット ¥1,422,000		
ワイヤレス	送信部 RBC-ATX41	¥26,000
	[690] RKR16043XU	
セット ¥1,418,000		
室内	AIK-RP804H×2	¥542,000
室外	ROA-RP1603	¥843,000
分岐管	RBC-TWP50	¥7,000

配管長70m 高落差30m チャージレス30m

P224形 8馬力相当 在
冷: 20.0(6.0~22.4)kW

ワイヤード	省エネneo RBC-AMS53	¥30,000
	[691] AKRB22437M	
セット ¥1,647,000		
ワイヤレス	送信部 RBC-ATX41	¥26,000
	[691] AKRB22437X	
セット ¥1,643,000		
室内	AIK-RP1123H×2	¥526,000
室外	ROA-AP2247	¥1,078,000
分岐管	RBC-TWP101	¥13,000

冷房専用 室外機

P40形・P45形 (㊦34kg・㊦35kg)	P63形・P80形 (㊦48kg・㊦49kg)
P50形・P56形 (㊦39kg・㊦40kg)	H714×W859×D309mm
H550×W780×D290mm	※配管カバー…+69mm
※配管カバー…+69mm	

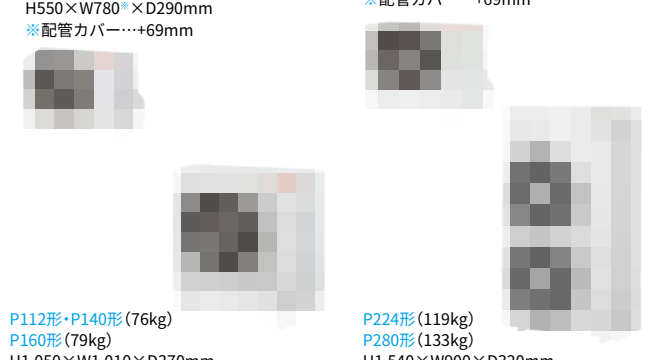

P112形・P140形 (76kg)
P160形 (79kg)
H1,050×W1,010×D370mm

P224形 (119kg)
P280形 (133kg)
H1,540×W900×D320mm

在: 在庫限りです。弊社営業担当までお問い合わせください。

R32 シングル



配管長50m 高落差30m チャージレス20m

P50形 2馬力相当 

冷: 4.5<1.2~5.0>kW
暖: 5.0<0.9~7.3>kW

内蔵
ワイヤード **148** RFXA05033JBU®
149 RFXA05033BU

セット ¥984,000

室内 AIF-RP503H ¥373,000
室外 ROA-RP503HXJ® ¥611,000
ROA-RP503HX

配管長50m 高落差30m チャージレス30m

P56形 2.3馬力相当 

冷: 5.0<1.3~5.6>kW
暖: 5.6<1.3~7.6>kW

内蔵
ワイヤード **150** RFXA05633JBU®
151 RFXA05633BU

セット ¥1,030,000

室内 AIF-RP563H ¥378,000
室外 ROA-RP563HXJ® ¥652,000
ROA-RP563HX

配管長50m 高落差30m チャージレス30m

P63形 2.5馬力相当 

冷: 5.6<1.3~6.3>kW
暖: 6.3<1.3~9.2>kW

内蔵
ワイヤード **152** RFXA06333JBU®
153 RFXA06333BU

セット ¥1,088,000

室内 AIF-RP633H ¥389,000
室外 ROA-RP633HXJ® ¥699,000
ROA-RP633HX

配管長50m 高落差30m チャージレス30m

P80形 3馬力相当 

冷: 7.1<1.9~8.0>kW
暖: 8.0<1.3~10.6>kW

内蔵
ワイヤード **154** RFXA08033JBU®
155 RFXA08033BU

セット ¥1,192,000

室内 AIF-RP803H ¥410,000
室外 ROA-RP803HXJ® ¥782,000
ROA-RP803HX

配管長75m* 高落差30m チャージレス30m

P112形 4馬力相当 

冷: 10.0<3.1~11.2>kW
暖: 11.2<2.6~15.6>kW

内蔵
ワイヤード **156** RFXA11233BU

セット ¥1,395,000

室内 AIF-RP1123H ¥462,000
室外 ROA-RP1123HX ¥933,000

★シングルのみ

配管長75m 高落差30m チャージレス30m

P140形 5馬力相当 

冷: 12.5<3.1~14.0>kW
暖: 14.0<2.6~18.0>kW

内蔵
ワイヤード **157** RFXA14033BU

セット ¥1,627,000

室内 AIF-RP1403H ¥483,000
室外 ROA-RP1403HX ¥1,144,000

配管長75m* 高落差30m チャージレス30m

P160形 6馬力相当 

冷: 14.0<3.1~16.0>kW
暖: 16.0<2.6~20.0>kW

内蔵
ワイヤード **158** RFXA16033BU

セット ¥1,778,000

室内 AIF-RP1603H ¥515,000
室外 ROA-RP1603HX ¥1,263,000

★シングルのみ

R32 同時ツイン

1リモコン・同時サーモ・同時オンオフ



配管長50m 高落差30m チャージレス30m

P112形 4馬力相当 

冷: 10.0<3.1~11.2>kW
暖: 11.2<2.6~15.6>kW

内蔵
ワイヤード **159** RFXB11233BU

セット ¥1,696,000

室内 AIF-RP563H×2 ¥756,000
室外 ROA-RP1123HX ¥933,000
分岐管 RBC-TWP30 ¥7,000

配管長50m 高落差30m チャージレス30m

P160形 6馬力相当 

冷: 14.0<3.1~16.0>kW
暖: 16.0<2.6~20.0>kW

内蔵
ワイヤード **160** RFXB16033BU

セット ¥2,090,000

室内 AIF-RP803H×2 ¥820,000
室外 ROA-RP1603HX ¥1,263,000
分岐管 RBC-TWP50 ¥7,000

配管長100m 高落差30m チャージレス30m

P224形 8馬力相当 

冷: 20.0<5.3~22.4>kW
暖: 22.4<4.6~28.0>kW

内蔵
ワイヤード **161** RFXB22433BU

セット ¥2,694,000

室内 AIF-RP1123H×2 ¥924,000
室外 ROA-RP2243HX ¥1,757,000
分岐管 RBC-TWP101 ¥13,000

配管長100m 高落差30m チャージレス30m

P280形 10馬力相当 

冷: 25.0<5.3~28.0>kW
暖: 28.0<4.6~31.5>kW

内蔵
ワイヤード **162** RFXB28033BU

セット ¥3,122,000

室内 AIF-RP1403H×2 ¥966,000
室外 ROA-RP2803HX ¥2,143,000
分岐管 RBC-TWP101 ¥13,000

R32 同時トリプル

1リモコン・同時サーモ・同時オンオフ



配管長100m 高落差30m チャージレス30m

P224形 8馬力相当 

冷: 20.0<5.3~22.4>kW
暖: 22.4<4.6~28.0>kW

内蔵
ワイヤード **163** RFXC22433BU

セット ¥3,000,000

室内 AIF-RP803H×3 ¥1,230,000
室外 ROA-RP2243HX ¥1,757,000
分岐管 RBC-TRP100 ¥13,000

R32 同時ダブルツイン

1リモコン・同時サーモ・同時オンオフ



配管長100m 高落差30m チャージレス30m

P224形 8馬力相当 

冷: 20.0<5.3~22.4>kW
暖: 22.4<4.6~28.0>kW

内蔵
ワイヤード **164** RFXF22433BU

セット ¥3,296,000

室内 AIF-RP563H×4 ¥1,512,000
室外 ROA-RP2243HX ¥1,757,000
分岐管 RBC-TWP101 ¥13,000
RBC-TWP30×2 ¥14,000

操作部

室内ユニット3タイプ

P50形~P80形 (P50形~P63形 44kg・P80形 45kg)
H1,750×W600×D210mm
P112形~P160形 (59kg)
H1,750×W600×D390mm

ワイヤレス(別売)

別置受信部

ワイヤレスリモコン RBC-ATX41
別置受信部 TCB-AXRU41

P224形・P280形 (105kg)
H1,750×W1,100×D450mm

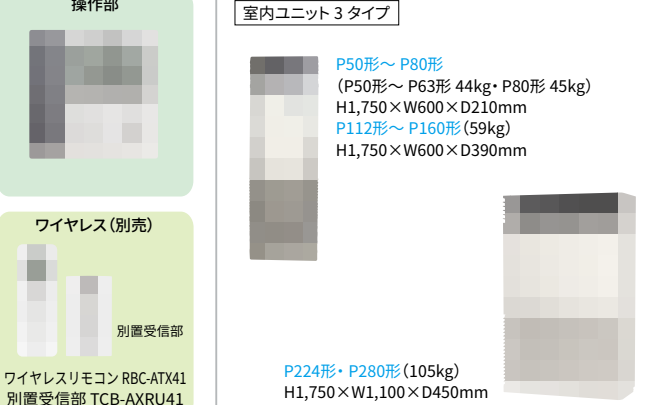

ウルトラパワーエコ 室外機

P40形~P50形 (≒39kg・≒40kg)
H550×W780×D290mm
※配管カバー…+69mm

P56形~P63形 (≒48kg・≒49kg)
H714×W859×D309mm
※配管カバー…+69mm

P112形~P160形 (104kg)
H1,550×W1,010×D370mm
P224形・P280形 (141kg)
H1,550×W1,010×D370mm

P80形 (74kg)
H1,050×W1,010×D370mm



本カタログ掲載商品の価格は希望小売価格です。消費税、配送費、配管パイプ・据付部材・電気・据付工事費、試運転調整費、使用済み商品の引取り費用等は含まれておりません。業務用エアコンを廃棄する場合は、フロン排出抑制法に基づくフロンの回収・運搬・破壊費用が必要です。

スタンド

床置形 スタンドタイプ

R32 シングル



配管長50m 高落差30m チャージレス20m

P50形 2馬力相当  

冷: 4.5<1.2~5.0>kW
暖: 5.0<0.9~7.2>kW

内蔵
ワイヤード **[370]** RFSA05033JBU[Ⓜ]
[371] RFSA05033BU
セット ¥934,000

室内 AIF-RP503H ¥373,000
室外 ROA-RP503HSJ[Ⓜ] ¥561,000
ROA-RP503HS

配管長50m 高落差30m チャージレス20m

P56形 2.3馬力相当  

冷: 5.0<1.2~5.6>kW
暖: 5.6<0.9~7.4>kW

内蔵
ワイヤード **[372]** RFSA05633JBU[Ⓜ]
[373] RFSA05633BU
セット ¥974,000

室内 AIF-RP563H ¥378,000
室外 ROA-RP563HSJ[Ⓜ] ¥596,000
ROA-RP563HS

配管長50m 高落差30m チャージレス30m

P63形 2.5馬力相当  

冷: 5.6<1.3~6.3>kW
暖: 6.3<1.3~9.1>kW

内蔵
ワイヤード **[374]** RFSA06333JBU[Ⓜ]
[375] RFSA06333BU
セット ¥1,029,000

室内 AIF-RP633H ¥389,000
室外 ROA-RP633HSJ[Ⓜ] ¥640,000
ROA-RP633HS

配管長50m 高落差30m チャージレス30m

P80形 3馬力相当  

冷: 7.1<1.7~8.0>kW
暖: 8.0<1.3~10.0>kW

内蔵
ワイヤード **[376]** RFSA08033JBU[Ⓜ]
[377] RFSA08033BU
セット ¥1,120,000

室内 AIF-RP803H ¥410,000
室外 ROA-RP803HSJ[Ⓜ] ¥710,000
ROA-RP803HS

配管長75m* 高落差30m チャージレス30m

P112形 4馬力相当   ★
シングルのみ

冷: 10.0<3.1~11.2>kW
暖: 11.2<2.4~12.5>kW

内蔵
ワイヤード **[378]** RFSA11233BU
セット ¥1,308,000

室内 AIF-RP1123H ¥462,000
室外 ROA-RP1123HS ¥846,000

配管長75m 高落差30m チャージレス30m

P140形 5馬力相当  

冷: 12.5<3.1~14.0>kW
暖: 14.0<2.6~16.0>kW

内蔵
ワイヤード **[379]** RFSA14033BU
セット ¥1,487,000

室内 AIF-RP1403H ¥483,000
室外 ROA-RP1403HS ¥1,004,000

配管長75m* 高落差30m チャージレス30m

P160形 6馬力相当   ★
シングルのみ

冷: 14.0<3.1~16.0>kW
暖: 16.0<2.6~18.0>kW

内蔵
ワイヤード **[380]** RFSA16033BU
セット ¥1,623,000

室内 AIF-RP1603H ¥515,000
室外 ROA-RP1603HS ¥1,108,000

R410A シングル



配管長100m 高落差30m チャージレス30m

P224形 8馬力相当  

冷: 20.0<4.6~22.4>kW
暖: 22.4<4.6~28.0>kW

内蔵
ワイヤード **[381]** AFSA22467B
セット ¥2,146,000

室内 AIF-AP2246H ¥600,000
室外 ROA-AP2247HS ¥1,546,000

配管長100m 高落差30m チャージレス30m

P280形 10馬力相当  

冷: 25.0<4.6~28.0>kW
暖: 28.0<4.6~31.5>kW

内蔵
ワイヤード **[382]** AFSA28067B
セット ¥2,707,000

室内 AIF-AP2806H ¥810,000
室外 ROA-AP2807HS ¥1,897,000

R32 同時ツイン

1リモコン・同時サーモ・同時オンオフ



配管長50m 高落差30m チャージレス30m

P112形 4馬力相当  

冷: 10.0<3.1~11.2>kW
暖: 11.2<2.4~12.5>kW

内蔵
ワイヤード **[383]** RFSB11233BU
セット ¥1,609,000

室内 AIF-RP563H×2 ¥756,000
室外 ROA-RP1123HS ¥846,000
分岐管 RBC-TWP30 ¥7,000

配管長50m 高落差30m チャージレス30m

P160形 6馬力相当  

冷: 14.0<3.1~16.0>kW
暖: 16.0<2.6~18.0>kW

内蔵
ワイヤード **[384]** RFSB16033BU
セット ¥1,935,000

室内 AIF-RP803H×2 ¥820,000
室外 ROA-RP1603HS ¥1,108,000
分岐管 RBC-TWP50 ¥7,000

配管長100m 高落差30m チャージレス30m



P224形 8馬力相当  

冷: 20.0<5.3~22.4>kW
暖: 22.4<4.6~28.0>kW

内蔵
ワイヤード **[385]** RFSB22433BU
セット ¥2,529,000

室内 AIF-RP1123H×2 ¥924,000
室外 ROA-RP2243HS ¥1,592,000
分岐管 RBC-TWP101 ¥13,000

配管長100m 高落差30m チャージレス30m

P280形 10馬力相当  

冷: 25.0<5.3~28.0>kW
暖: 28.0<4.6~31.5>kW

内蔵
ワイヤード **[386]** RFSB28033BU
セット ¥2,876,000

室内 AIF-RP1403H×2 ¥966,000
室外 ROA-RP2803HS ¥1,897,000
分岐管 RBC-TWP101 ¥13,000

R32 同時トリプル
1リモコン・同時サーモ・同時オンオフ

配管長50m 高落差30m チャージレス30m

P160形 6馬力相当

冷: 14.0<3.1~16.0>kW
暖: 16.0<2.6~18.0>kW

ワイヤード
内蔵 **[387] RFSC16033BU**
セット ¥2,240,000

室内 AIF-RP503H×3 ¥1,119,000
室外 ROA-RP1603HS ¥1,108,000
分岐管 RBC-TRP100 ¥13,000

配管長100m 高落差30m チャージレス30m

P224形 8馬力相当

冷: 20.0<5.3~22.4>kW
暖: 22.4<4.6~28.0>kW

ワイヤード
内蔵 **[388] RFSC22433BU**
セット ¥2,835,000

室内 AIF-RP803H×3 ¥1,230,000
室外 ROA-RP2243HS ¥1,592,000
分岐管 RBC-TRP100 ¥13,000

R32 同時ダブルツイン
1リモコン・同時サーモ・同時オンオフ

配管長100m 高落差30m チャージレス30m

P224形 8馬力相当

冷: 20.0<5.3~22.4>kW
暖: 22.4<4.6~28.0>kW

ワイヤード
内蔵 **[389] RFSF22433BU**
セット ¥3,131,000

室内 AIF-RP563H×4 ¥1,512,000
室外 ROA-RP2243HS ¥1,592,000
分岐管 RBC-TWP101 ¥13,000
RBC-TWP30×2 ¥14,000

スタンド

室内ユニット3タイプ

P50形~P80形 (P50形~P63形 44kg・P80形 45kg)
H1,750×W600×D210mm

P112形~P160形 (59kg)
H1,750×W600×D390mm

P224形・P280形 (105kg)
H1,750×W1,100×D450mm

スーパーパワーエコゴールド 室外機

P40形・P45形 (≒34kg・≒35kg)
P50形・P56形 (≒39kg・≒40kg)
H550×W780*×D290mm
※配管カバー…+69mm

P63形・P80形 (≒48kg・≒49kg)
H714×W859*×D309mm
※配管カバー…+69mm

P112形・P140形 (76kg)
P160形 (79kg)
H1,050×W1,010×D370mm

P224形・P280形 (141kg)
H1,550×W1,010×D370mm

操作部

P50形~P160形 P224形・P280形

ワイヤレス(別売)

別置受信部

ワイヤレスリモコン RBC-ATX41
別置受信部 TCB-AXRU41

本カタログ掲載商品の価格は希望小売価格です。消費税、配送費、配管パイプ・据付部材・電気・据付工事費、試運転調整費、使用済み商品の引取り費用等は含まれておりません。業務用エアコンを廃棄する場合は、フロン排出抑制法に基づくフロンの回収・運搬・破壊費用が必要です。



配管長75m 高落差30m チャージレス30m

P80形 3馬力相当

冷: 7.1<3.1~8.0>kW 低温 10.7kW (-15°C)
 暖: 8.0<2.4~12.3>kW 低温 10.0kW (-20°C)

ワイヤード内蔵 **[551] RFHA08031BU**
 セット ¥1,154,000

室内 AIF-RP803H ¥410,000
 室外 ROA-HRP801HS ¥744,000

配管長75m* 高落差30m チャージレス30m

P112形 4馬力相当

冷: 10.0<3.1~11.2>kW 低温 12.2kW (-15°C)
 暖: 11.2<2.4~15.6>kW 低温 10.8kW (-20°C)

ワイヤード内蔵 **[552] RFHA11231BU**
 セット ¥1,242,000

室内 AIF-RP1123H ¥462,000
 室外 ROA-HRP1121HS ¥780,000

配管長75m 高落差30m チャージレス30m

P140形 5馬力相当

冷: 12.5<3.6~14.0>kW 低温 16.3kW (-15°C)
 暖: 14.0<2.8~19.0>kW 低温 14.2kW (-20°C)

ワイヤード内蔵 **[553] RFHA14031BU**
 セット ¥1,407,000

室内 AIF-RP1403H ¥483,000
 室外 ROA-HRP1401HS ¥924,000

配管長75m* 高落差30m チャージレス30m

P160形 6馬力相当 ★シングルのみ

冷: 14.0<3.6~16.0>kW 低温 16.8kW (-15°C)
 暖: 16.0<2.8~20.0>kW 低温 15.0kW (-20°C)

ワイヤード内蔵 **[554] RFHA16031BU**
 セット ¥1,575,000

室内 AIF-RP1603H ¥515,000
 室外 ROA-HRP1601HS ¥1,060,000



配管長50m 高落差30m チャージレス30m

P112形 4馬力相当

冷: 10.0<3.1~11.2>kW 低温 12.2kW (-15°C)
 暖: 11.2<2.4~15.6>kW 低温 10.8kW (-20°C)

ワイヤード内蔵 **[555] RFHB11231BU**
 セット ¥1,543,000

室内 AIF-RP563H×2 ¥756,000
 室外 ROA-HRP1121HS ¥780,000
 分岐管 RBC-TWP30 ¥7,000

配管長50m 高落差30m チャージレス30m

P160形 6馬力相当

冷: 14.0<3.6~16.0>kW 低温 16.8kW (-15°C)
 暖: 16.0<2.8~20.0>kW 低温 15.0kW (-20°C)

ワイヤード内蔵 **[556] RFHB16031BU**
 セット ¥1,887,000

室内 AIF-RP803H×2 ¥820,000
 室外 ROA-HRP1601HS ¥1,060,000
 分岐管 RBC-TWP50 ¥7,000

スタンド

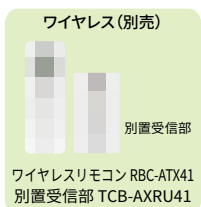
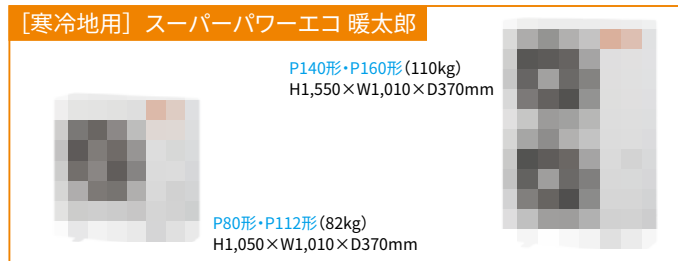
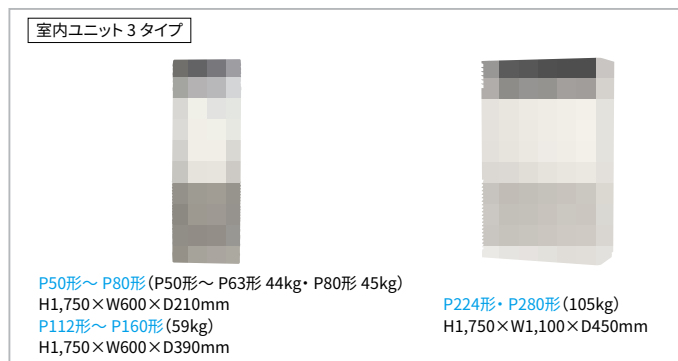

冷: 冷房能力、暖: 暖房能力、⊕: 単相 200V、表記なし: 三相 200V を示します。 グリーン購入法適合商品 省エネ法 2015 年基準値クリア

R32 シングル



配管長50m 高落差30m チャージレス20m

P50形 2馬力相当

冷: 4.5<1.2~5.0>kW

ワイヤード内蔵

692 RFRA05033JBU[㊦]
693 RFRA05033BU

セット ¥813,000

室内 AIF-RP503H ¥373,000
室外 ROA-RP503J[㊦] ROA-RP503 ¥440,000

配管長50m 高落差30m チャージレス20m

P56形 2.3馬力相当

冷: 5.0<1.2~5.6>kW

ワイヤード内蔵

694 RFRA05633JBU[㊦]
695 RFRA05633BU

セット ¥846,000

室内 AIF-RP563H ¥378,000
室外 ROA-RP563J[㊦] ROA-RP563 ¥468,000

配管長50m 高落差30m チャージレス30m

P63形 2.5馬力相当

冷: 5.6<1.3~6.3>kW

ワイヤード内蔵

696 RFRA06333JBU[㊦]
697 RFRA06333BU

セット ¥884,000

室内 AIF-RP633H ¥389,000
室外 ROA-RP633J[㊦] ROA-RP633 ¥495,000

配管長50m 高落差30m チャージレス30m

P80形 3馬力相当

冷: 7.1<1.7~8.0>kW

ワイヤード内蔵

698 RFRA08033JBU[㊦]
699 RFRA08033BU

セット ¥956,000

室内 AIF-RP803H ¥410,000
室外 ROA-RP803J[㊦] ROA-RP803 ¥546,000

配管長75m* 高落差30m チャージレス30m

P112形 4馬力相当

冷: 10.0<3.1~11.2>kW

ワイヤード内蔵

700 RFRA11233BU

セット ¥1,117,000

室内 AIF-RP1123H ¥462,000
室外 ROA-RP1123 ¥655,000

配管長75m 高落差30m チャージレス30m

P140形 5馬力相当

冷: 12.5<3.1~14.0>kW

ワイヤード内蔵

701 RFRA14033BU

セット ¥1,254,000

室内 AIF-RP1403H ¥483,000
室外 ROA-RP1403 ¥771,000

配管長75m* 高落差30m チャージレス30m

P160形 6馬力相当

冷: 14.0<3.1~16.0>kW

ワイヤード内蔵

702 RFRA16033BU

セット ¥1,358,000

室内 AIF-RP1603H ¥515,000
室外 ROA-RP1603 ¥843,000

R410A シングル



配管長70m 高落差30m チャージレス30m

P224形 8馬力相当 **在**

冷: 20.0<6.0~22.4>kW

ワイヤード内蔵

703 AFRA22467B

セット ¥1,678,000

室内 AIF-AP2246H ¥600,000
室外 ROA-AP2247 ¥1,078,000

配管長70m 高落差30m チャージレス30m

P280形 10馬力相当 **在**

冷: 25.0<6.0~28.0>kW

ワイヤード内蔵

704 AFRA28067B

セット ¥2,120,000

室内 AIF-AP2806H ¥810,000
室外 ROA-AP2807 ¥1,310,000

R32/R410A 同時ツイン

1 リモコン・同時サーモ・同時オンオフ



配管長50m 高落差30m チャージレス30m

P112形 4馬力相当

冷: 10.0<3.1~11.2>kW

ワイヤード内蔵

705 RFRB11233BU

セット ¥1,418,000

室内 AIF-RP563H×2 ¥756,000
室外 ROA-RP1123 ¥655,000
分岐管 RBC-TWP30 ¥7,000

配管長50m 高落差30m チャージレス30m

P160形 6馬力相当

冷: 14.0<3.1~16.0>kW

ワイヤード内蔵

706 RFRB16033BU

セット ¥1,670,000

室内 AIF-RP803H×2 ¥820,000
室外 ROA-RP1603 ¥843,000
分岐管 RBC-TWP50 ¥7,000

配管長70m 高落差30m チャージレス30m

P224形 8馬力相当 **在**

冷: 20.0<6.0~22.4>kW

ワイヤード内蔵

707 AFRB22437B

セット ¥2,015,000

室内 AIF-RP1123H×2 ¥924,000
室外 ROA-AP2247 ¥1,078,000
分岐管 RBC-TWP101 ¥13,000

配管長70m 高落差30m チャージレス30m

P280形 10馬力相当 **在**

冷: 25.0<6.0~28.0>kW

ワイヤード内蔵

708 AFRB28037B

セット ¥2,289,000

室内 AIF-RP1403H×2 ¥966,000
室外 ROA-AP2807 ¥1,310,000
分岐管 RBC-TWP101 ¥13,000

㊦: 在庫限りです。弊社営業担当までお問い合わせください。

室内ユニット3タイプ

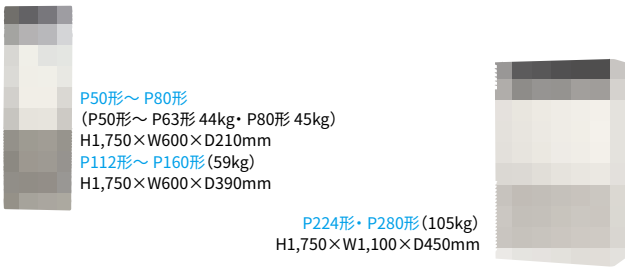

P50形~P80形
(P50形~P63形 44kg・P80形 45kg)
H1,750×W600×D210mm

P112形~P160形 (59kg)
H1,750×W600×D390mm

P224形・P280形 (105kg)
H1,750×W1,100×D450mm

操作部



P50形~P160形 P224形・P280形

ワイヤレス(別売)



別置受信部

ワイヤレスリモコン RBC-ATX41
別置受信部 TCB-AXRU41

冷房専用 室外機

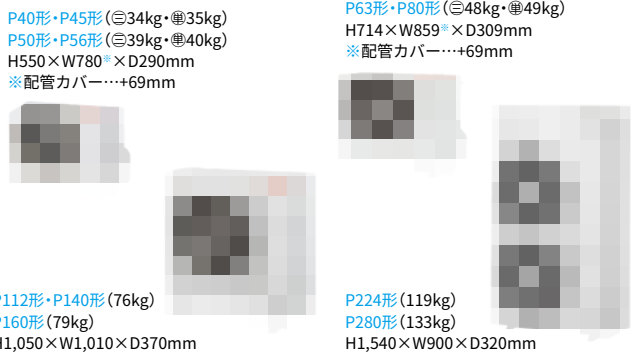

P40形・P45形 (≒34kg・≒35kg)
P50形・P56形 (≒39kg・≒40kg)
H550×W780*×D290mm
*配管カバー…+69mm

P63形・P80形 (≒48kg・≒49kg)
H714×W859*×D309mm
*配管カバー…+69mm

P112形・P140形 (76kg)
P160形 (79kg)
H1,050×W1,010×D370mm

P224形 (119kg)
P280形 (133kg)
H1,540×W900×D320mm

本カタログ掲載商品の価格は希望小売価格です。消費税、配送費、配管パイプ・据付部材・電気・据付工事費、試運転調整費、使用済み商品の引取り費用等は含まれておりません。業務用エアコンを廃棄する場合は、フロン排出抑制法に基づくフロンの回収・運搬・破壊費用が必要です。

スタンド



配管長50m 高落差30m チャージレス30m

P80形 3馬力相当

冷: 7.1<1.9~8.0>kW
暖: 8.0<1.3~10.6>kW

ワイヤード 省エネneo RBC-AMSU51 ¥30,000
①65 RPXA08033JMU
①66 RPXA08033MU
セット ¥1,335,000

室内 AIC-RP803PH ¥523,000
室外 ROA-RP803HXJ ¥782,000
ROA-RP803HX

配管長75m 高落差30m チャージレス30m

P140形 5馬力相当

冷: 12.5<3.1~14.0>kW
暖: 14.0<2.6~18.0>kW

ワイヤード 省エネneo RBC-AMSU51 ¥30,000
①67 RPXA14033MU
セット ¥1,820,000

室内 AIC-RP1403PH ¥646,000
室外 ROA-RP1403HX ¥1,144,000



配管長50m 高落差30m チャージレス30m

P160形 6馬力相当

冷: 14.0<3.1~16.0>kW
暖: 16.0<2.6~20.0>kW

ワイヤード 省エネneo RBC-AMSU51 ¥30,000
①68 RPXB16033MU
セット ¥2,346,000

室内 AIC-RP803PH×2 ¥1,046,000
室外 ROA-RP1603HX ¥1,263,000
分岐管 RBC-TWP50 ¥7,000

配管長100m 高落差30m チャージレス30m

P280形 10馬力相当

冷: 25.0<5.3~28.0>kW
暖: 28.0<4.6~31.5>kW

ワイヤード 省エネneo RBC-AMSU51 ¥30,000
①69 RPXB28033MU
セット ¥3,478,000

室内 AIC-RP1403PH×2 ¥1,292,000
室外 ROA-RP2803HX ¥2,143,000
分岐管 RBC-TWP101 ¥13,000

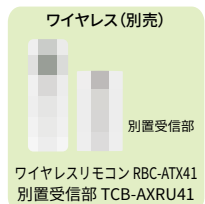

ウルトラパワーエコ 室外機

P40形~P50形
(◎39kg・Ⓜ40kg)
H550×W780*×D290mm
※配管カバー+69mm



P56形~P63形 (◎48kg・Ⓜ49kg)
H714×W859*×D309mm
※配管カバー+69mm

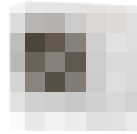

P80形(74kg)
H1,050×W1,010×D370mm

P112形~P160形(104kg)
H1,550×W1,010×D370mm
P224形~P280形(141kg)
H1,550×W1,010×D370mm



室内ユニット2タイプ

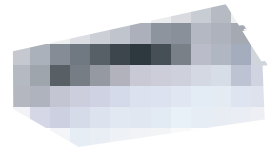

P80形(44kg) H300×W1,200×D650mm
P140形(59kg) H300×W1,600×D650mm

厨房用



配管長50m 高落差30m チャージレス30m

P80形 3馬力相当

冷: 7.1<1.7~8.0>kW
暖: 8.0<1.3~10.0>kW

ワイヤード 省エネneo RBC-AMSU51 ¥30,000
③90 RPSA08033JMU
③91 RPSA08033MU
セット ¥1,263,000

室内 AIC-RP803PH ¥523,000
室外 ROA-RP803HSJ ¥710,000
ROA-RP803HS

配管長75m 高落差30m チャージレス30m

P140形 5馬力相当

冷: 12.5<3.1~14.0>kW
暖: 14.0<2.6~16.0>kW

ワイヤード 省エネneo RBC-AMSU51 ¥30,000
③92 RPSA14033MU
セット ¥1,680,000

室内 AIC-RP1403PH ¥646,000
室外 ROA-RP1403HS ¥1,004,000



配管長50m 高落差30m チャージレス30m

P160形 6馬力相当

冷: 14.0<3.1~16.0>kW
暖: 16.0<2.6~18.0>kW

ワイヤード 省エネneo RBC-AMSU51 ¥30,000
③93 RPSB16033MU
セット ¥2,191,000

室内 AIC-RP803PH×2 ¥1,046,000
室外 ROA-RP1603HS ¥1,108,000
分岐管 RBC-TWP50 ¥7,000

配管長100m 高落差30m チャージレス30m

P280形 10馬力相当

冷: 25.0<5.3~28.0>kW
暖: 28.0<4.6~31.5>kW

ワイヤード 省エネneo RBC-AMSU51 ¥30,000
③94 RPSB28033MU
セット ¥3,232,000

室内 AIC-RP1403PH×2 ¥1,292,000
室外 ROA-RP2803HS ¥1,897,000
分岐管 RBC-TWP101 ¥13,000
※60Hzは不適合

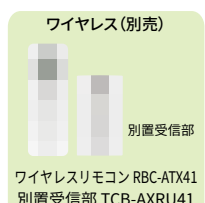

スーパーパワーエコゴールド 室外機

P40形・P45形 (◎34kg・Ⓜ35kg)
P50形・P56形 (◎39kg・Ⓜ40kg)
H550×W780*×D290mm
※配管カバー+69mm



P63形・P80形 (◎48kg・Ⓜ49kg)
H714×W859*×D309mm
※配管カバー+69mm

P112形・P140形(76kg)
P160形(79kg)
H1,050×W1,010×D370mm

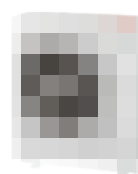

P224形・P280形(141kg)
H1,550×W1,010×D370mm



室内ユニット2タイプ

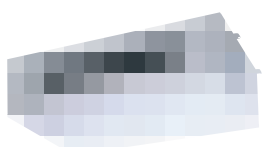

P80形(44kg) H300×W1,200×D650mm
P140形(59kg) H300×W1,600×D650mm

R32 シングル



配管長75m 高落差30m チャージレス30m

P80形 3馬力相当 

冷: 7.1<3.1~8.0>kW 低温 10.7kW(-15°C)
 暖: 8.0<2.4~12.3>kW 低温 10.0kW(-20°C)

ワイヤード 省エネneo RBC-AMSU51 ¥30,000
557 RPHA08031MU
 セット ¥1,297,000

室内 AIC-RP803PH ¥523,000
 室外 ROA-HRP801HS ¥744,000

配管長75m 高落差30m チャージレス30m

P140形 5馬力相当 

冷: 12.5<3.6~14.0>kW 低温 16.3kW(-15°C)
 暖: 14.0<2.8~19.0>kW 低温 14.2kW(-20°C)

ワイヤード 省エネneo RBC-AMSU51 ¥30,000
558 RPHA14031MU
 セット ¥1,600,000

室内 AIC-RP1403PH ¥646,000
 室外 ROA-HRP1401HS ¥924,000

R32 同時サイン

1リモコン・同時サーモ・同時オンオフ



配管長50m 高落差30m チャージレス30m

P160形 6馬力相当 

冷: 14.0<3.6~16.0>kW 低温 16.8kW(-15°C)
 暖: 16.0<2.8~20.0>kW 低温 15.0kW(-20°C)

ワイヤード 省エネneo RBC-AMSU51 ¥30,000
559 RPHB16031MU
 セット ¥2,143,000

室内 AIC-RP803PH×2 ¥1,046,000
 室外 ROA-HRP1601HS ¥1,060,000
 分岐管 RBC-TWP50 ¥7,000
 ※60Hzは不適合

ワイヤード(別売)



セット名称 末尾MU用
 省エネ neo リモコン RBC-AMSU51

ワイヤレス(別売)



別置受信部
 ワイヤレスリモコン RBC-ATX41
 別置受信部 TCB-AXRU41

[寒冷地用] スーパーパワーエコ 暖太郎

P140形・P160形 (110kg)
H1,550×W1,010×D370mm



P80形・P112形 (82kg)
H1,050×W1,010×D370mm

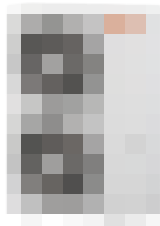

室内ユニット2タイプ



P80形 (44kg) H300×W1,200×D650mm
 P140形 (59kg) H300×W1,600×D650mm

R32 シングル



配管長50m 高落差30m チャージレス30m

P80形 3馬力相当
冷: 7.1$\langle 1.7 \sim 8.0 \rangle$kW

ワイヤード 省エネneo RBC-AMSU51 ¥30,000
709 RPRA08033JMU (Ⓜ)
710 RPRA08033MU
 セット ¥1,099,000

室内 AIC-RP803PH ¥523,000
 室外 ROA-RP803J (Ⓜ) ¥546,000
 ROA-RP803

配管長75m 高落差30m チャージレス30m

P140形 5馬力相当
冷: 12.5$\langle 3.1 \sim 14.0 \rangle$kW

ワイヤード 省エネneo RBC-AMSU51 ¥30,000
711 RPRA14033MU
 セット ¥1,447,000

室内 AIC-RP1403PH ¥646,000
 室外 ROA-RP1403 ¥771,000

R32/R410A 同時ツイン

1リモコン・同時サーモ・同時オンオフ



配管長50m 高落差30m チャージレス30m

P160形 6馬力相当
冷: 14.0$\langle 3.1 \sim 16.0 \rangle$kW

ワイヤード 省エネneo RBC-AMSU51 ¥30,000
712 RPRB16033MU
 セット ¥1,926,000

室内 AIC-RP803PH×2 ¥1,046,000
 室外 ROA-RP1603 ¥843,000
 分岐管 RBC-TWP50 ¥7,000

配管長70m 高落差30m チャージレス30m

P280形 10馬力相当 **在**
冷: 25.0$\langle 6.0 \sim 28.0 \rangle$kW

ワイヤード 省エネneo RBC-AMS53 ¥30,000
713 APRB28037M
 セット ¥2,645,000

室内 AIC-RP1403PH×2 ¥1,292,000
 室外 ROA-AP2807 ¥1,310,000
 分岐管 RBC-TWP101 ¥13,000

Ⓜ: 在庫限りです。弊社営業担当までお問い合わせください。

冷房専用 室外機

P40形・P45形 (Ⓜ34kg・Ⓜ35kg)
P50形・P56形 (Ⓜ39kg・Ⓜ40kg)
 H550×W780*×D290mm
 ※配管カバー…+69mm

P63形・P80形 (Ⓜ48kg・Ⓜ49kg)
 H714×W859*×D309mm
 ※配管カバー…+69mm

P112形・P140形 (76kg)
P160形 (79kg)
 H1,050×W1,010×D370mm

P224形 (119kg)
P280形 (133kg)
 H1,540×W900×D320mm

ワイヤード(別売)

セット名称 末尾MU用
 省エネ neo リモコン RBC-AMSU51

ワイヤレス(別売)

別置受信部
 ワイヤレスリモコン RBC-ATX41
 別置受信部 TCB-AXRU41

室内ユニット 2タイプ

P80形 (44kg) H300×W1,200×D650mm
P140形 (59kg) H300×W1,600×D650mm

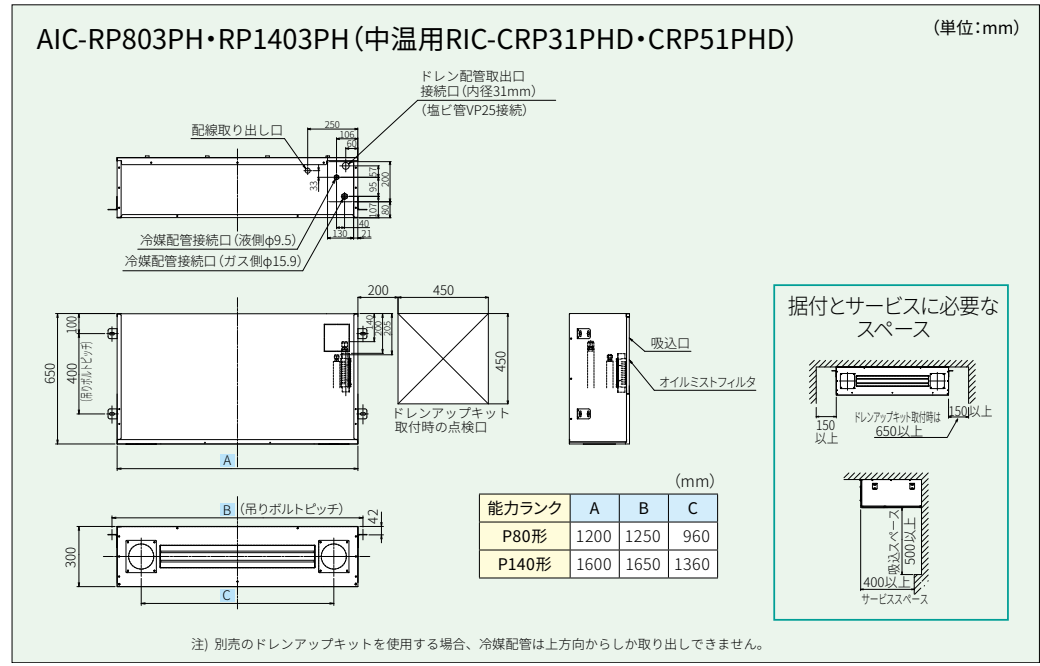

厨房用